

ТРУДЫ ТГТУ

Выпуск 14

СТРОИТЕЛЬСТВО

АРХИТЕКТУРА

ЭКОНОМИКА

ГУМАНИТАРНЫЕ НАУКИ

Сборник научных статей
молодых ученых и студентов

Основан в 1997 году

Тамбов
◆ Издательство ТГТУ ◆
2003

T78

Утверждено Ученым советом университета

Редакционная коллегия: проф. В.Ф. Калинин (*ответственный редактор*); доц. В.Я. Борщев (*зам. ответственного редактора*);
проф. С.И. Дворецкий; проф. В.Н. Долгунин; проф. В.И. Леденев;
проф. М.Н. Макеева; проф. В.Ф. Першин; проф. С.В. Пономарев;
проф. И.М. Попова; О.Г. Иванова (*ответственный секретарь*);
Н.Н. Мочалин; М.А. Евсейчева

Т7
8 Труды ТГТУ: Сборник научных статей молодых ученых и студентов. Тамбов: Изд-во Тамб. гос. техн. ун-та, 2003. Вып. 14. 304 с.
ISBN 5-8265-0094-8

В сборнике представлено 84 статей молодых ученых и студентов по направлениям университета: строительство, архитектура, экономика, гуманитарные науки.

Материалы могут быть полезны преподавателям, аспирантам, студентам-исследователям, а также инженерно-техническим работникам различных отраслей промышленности.

ISBN 5-8265-0094-8

© Тамбовский государственный
технический университет (ТГТУ), 2003

НАУЧНОЕ ИЗДАНИЕ

ТРУДЫ ТГТУ

Выпуск 14

**СТРОИТЕЛЬСТВО
АРХИТЕКТУРА
ЭКОНОМИКА
ГУМАНИТАРНЫЕ НАУКИ**

Сборник научных статей молодых ученых и студентов

Редактор З. Г. Чернова

Инженер по компьютерному макетированию М. Н. Рыжкова

Подписано в печать 07.04.2003.

Гарнитура Times New Roman. Формат 60 × 84 / 16.

Бумага офсетная. Печать офсетная. Объем: 17,7 усл. печ. л.; 19,0 уч.-изд. л.

Тираж 100 экз. С. 240

Издательско-полиграфический центр

Тамбовского государственного технического университета

392000, Тамбов, Советская, 106, к. 14

УДК 534.2.

И.В. Матвеева, В.И. Леденев

КОМБИНИРОВАННЫЙ МЕТОД РАСЧЕТА ШУМОВЫХ ПОЛЕЙ ПРОИЗВОДСТВЕННЫХ ПОМЕЩЕНИЙ ПРИ НАПРАВЛЕННО-РАССЕЯННОМ ОТРАЖЕНИИ ЗВУКА

При оценке шумового режима производственных зданий необходимо иметь сведения об уровнях звукового давления в расчетных точках помещений. В общем виде они определяются как

$$L_i = 10 \lg \frac{\bar{p}_i^2}{p_0^2} = 10 \lg \frac{c \varepsilon_i}{I_0}, \quad (1)$$

где \bar{p}_i^2 – среднеквадратичное звуковое давление в i -й расчетной точке; c – скорость звука в воздухе, м/с; $p_0 = 2 \cdot 10^{-5}$ Н/м²; $I_0 = 10^{-12}$ – пороговые значения среднеквадратичного звукового давления и интенсивности звука, Вт/м²; ε_i – плотность энергии полного шумового поля, Дж/м³, в i -й расчетной точке, равная сумме плотностей прямого $\varepsilon_{пр}$ и отраженного $\varepsilon_{отр}$ полей

$$\varepsilon_i = \varepsilon_{прi} + \varepsilon_{отрi}. \quad (2)$$

ТАКИМ ОБРАЗОМ, ПРИ ОЦЕНКЕ ШУМОВОГО РЕЖИМА В ПРОИЗВОДСТВЕННЫХ ПОМЕЩЕНИЯХ НЕОБХОДИМО И ДОСТАТОЧНО ВЫПОЛНЯТЬ РАСЧЕТЫ ПЛОТНОСТЕЙ ЗВУКОВОЙ ЭНЕРГИИ. ПЛОТНОСТЬ ЭНЕРГИИ ПРЯМОГО ЗВУКА, КАК ПРАВИЛО, ПРОПОРЦИОНАЛЬНА АКУСТИЧЕСКОЙ МОЩНОСТИ ИСТОЧНИКА P , Вт, ЗАВИСИТ ОТ ЕГО ХАРАКТЕРИСТИК, МАЛО СВЯЗАНА С ПАРАМЕТРАМИ ПОМЕЩЕНИЯ И ДОСТАТОЧНО ДОСТОВЕРНО ОПРЕДЕЛЯЕТСЯ ПО ПРОСТЫМ ФОРМУЛАМ. НАПРИМЕР, ПРИ РАБОТЕ ТОЧЕЧНОГО ИСТОЧНИКА ШУМА ЕЕ РАСЧЕТ МОЖЕТ БЫТЬ ПРОИЗВЕДЕН ПО ФОРМУЛЕ

$$\varepsilon_{прi} = \frac{P\Phi}{\Omega r_i^2 c} \exp(-m_b r_i), \quad (3)$$

где Ω , Φ – пространственный угол излучения и фактор направленности источника; r_i – расстояние от источника до i -й расчетной точки; m_b – пространственный коэффициент затухания звука в воздухе.

ПЛОТНОСТЬ ОТРАЖЕННОЙ ЭНЕРГИИ РАСПРЕДЕЛЯЕТСЯ ПО БОЛЕЕ СЛОЖНЫМ МНОГОФАКТОРНЫМ ЗАКОНОМЕРНОСТЯМ. ОДНИМ ИЗ ГЛАВНЫХ ФАКТОРОВ, ВЛИЯЮЩИХ НА ЕЕ РАСПРЕДЕЛЕНИЕ И ОПРЕДЕЛЯЮЩИХ ВИД РАСЧЕТНЫХ ФОРМУЛ, ЯВЛЯЕТСЯ ХАРАКТЕР ОТРАЖЕНИЯ ЗВУКА. ОТРАЖЕНИЕ ЗВУКА ОТ ОГРАЖДЕНИЙ ПОМЕЩЕНИЙ ПРОИСХОДИТ ПО СЛОЖНЫМ ПРОСТРАНСТВЕННЫМ ЗАВИСИМОСТЯМ, ОПРЕДЕЛЯЕМЫМ ФОРМОЙ ПОВЕРХНОСТИ, СТРУКТУРОЙ МАТЕРИАЛА ОГРАЖДЕНИЙ, УГЛОМ ПАДЕНИЯ И ЧАСТОТОЙ ЗВУКОВЫХ ВОЛН. В ОБЩЕМ СЛУЧАЕ ОПИСАНИЕ ТАКИХ ЗАВИСИМОСТЕЙ СЛОЖНО И ДЛЯ ПРАКТИЧЕСКИХ ЦЕЛЕЙ НЕ ПРИЕМЛЕМО. ДОСТАТОЧНО ИДЕАЛИЗИРОВАННО ХАРАКТЕР ОТРАЖЕНИЯ ЗВУКА ОТ ОГРАЖДАЮЩИХ КОНСТРУКЦИЙ В ЗАВИСИМОСТИ ОТ СТРУКТУРЫ ИХ ПОВЕРХНОСТИ МОЖНО ПРЕДСТАВИТЬ В ВИДЕ ЧЕТЫРЕХ РАСЧЕТНЫХ МОДЕЛЕЙ (РИС. 1).



Рис. 1. Отражение звуковой энергии от поверхностей с различными свойствами:

a – направленное (зеркальное) отражение;

б – направленно-рассеянное отражение; *в* – рассеянное (диффузное) отражение; *г* – смешанное отражение

При падении звука на поверхности с низкими звукопоглощающими свойствами и с неровностями, малыми по сравнению с длиной падающих звуковых волн, наблюдается направленное (зеркальное) отражение, характеризуемое неизменностью фронта волны после акта отражения и равенством углов падения и отражения (рис. 1, *a*). При размерах неровностей, равных или превышающих длины падающих волн, проявляется эффект частичного рассеяния звука при отражении (рис. 1, *б*). Характер отражения звука в этом случае направленно-рассеянный: ось отраженного пучка лучей направлена в соответствии с законом зеркального отражения, однако телесный угол отражения увеличен за счет рассеяния неоднородностями поверхности. Отражение звука от поверхности ограждения может также рассматриваться как излучение систем элементарных излучателей, характер действия которых аналогичен излучению поршня, и описываться для интенсивности звука косинусной зависимостью (законом Ламберта)

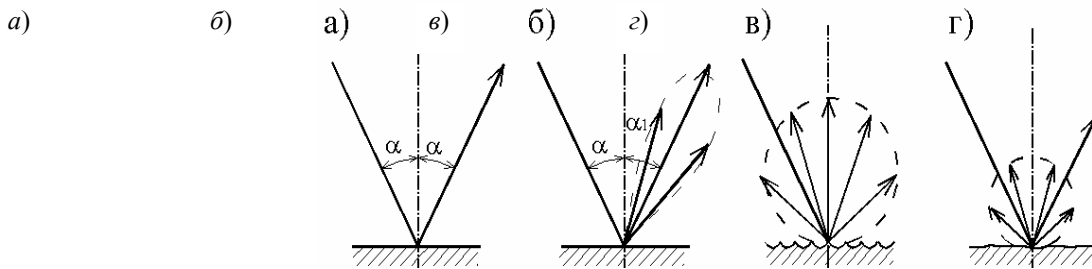
$$I(\theta) = I \cos \theta, \quad (4)$$

где θ – угол между нормалью к излучающей поверхности и элементом телесного угла $d\omega$. Данный вид отражения называется диффузным (рис. 1, *в*). В ряде случаев наблюдается также смешанное отражение, при котором проявляются одновременно свойства диффузного и направленного отражений (рис. 1, *г*).

В ХАРАКТЕРЕ ОТРАЖЕНИЯ ЗВУКА ОТ РЕАЛЬНЫХ ОГРАЖДЕНИЙ ВСЕГДА ИМЕЕТСЯ ЗНАЧИТЕЛЬНАЯ СТЕПЕНЬ НЕОПРЕДЕЛЕННОСТИ. ОТКЛОНЕНИЯ ПОМЕЩЕНИЙ ОТ ПРАВИЛЬНЫХ ГЕОМЕТРИЧЕСКИХ ФОРМ, РАЗЛИЧНЫЕ ВЫСТУПАЮЩИЕ ЭЛЕМЕНТЫ И РАССЕЙВАТЕЛИ, ДРОБЯТ ФРОНТ ЗВУКОВЫХ ВОЛН НА ТРУДНО ПОДДАЮЩИЕСЯ ФОРМАЛИЗАЦИИ СОСТАВНЫЕ ЧАСТИ И ПРИВОДЯТ К ХАОТИЧНОСТИ В РАСПРОСТРАНЕНИИ ОТРАЖЕННЫХ ВОЛН. СЛОЖНОСТЬ УЧЕТА ДЕЙСТВИТЕЛЬНОГО ХАРАКТЕРА ОТРАЖЕНИЯ ЗВУКА ПРИВЕЛА К ИСПОЛЬЗОВАНИЮ ПРЕИМУЩЕСТВЕННО ДВУХ ИЗ ВСЕХ ПЕРЕЧИСЛЕННЫХ МОДЕЛЕЙ, А ИМЕННО, МОДЕЛЕЙ С ЗЕРКАЛЬНЫМ И ДИФFUЗНЫМ ХАРАКТЕРАМИ ОТРАЖЕНИЯ.

Представление о зеркальном отражении позволяет использовать при расчете плотности отраженной звуковой энергии геометрические методы, и в частности, метод мнимых источников, согласно которому звуковое поле представляется созданным мнимыми источниками, сгруппированными в виде пространственной решетки. Плотность отраженной энергии в расчетных точках определяется как сумма плотностей, обусловленных каждым мнимым источником i -го порядка, имеющих мощность $P_i = P(1 - \alpha)^i$

$$\epsilon_{отри} = \frac{P}{\Omega c} \sum_{m=-\infty}^{m=\infty} \sum_{n=-\infty}^{n=\infty} \sum_{q=-\infty}^{q=\infty} \frac{\prod_{j=1}^6 (1 - \alpha_j)^{k_j} \exp(-m_j r_{mnq})}{r_{mnq}^2}, \quad (5)$$

где r_{mnq} – расстояние от мнимых источников $|m| + |n| + |q|$ порядков до расчетной точки; α_j – коэффициент звукопоглощения j -й поверхности; k_j – число отражений звука от j -й поверхности.

В случае использования диффузной модели отражения звука плотность отраженной звуковой энергии определяется, исходя из представления о диффузном звуковом поле, в котором отраженная энергия распределяется равномерно и изотропно:

$$\varepsilon_{\text{отр.диф}} = \frac{4P(1-\bar{\alpha})}{c\bar{\alpha}S}, \quad (6)$$

где $\bar{\alpha}$ – средний коэффициент звукопоглощения помещения; S – площадь поверхностей помещения.

В РЕАЛЬНЫХ УСЛОВИЯХ ХАРАКТЕР ОТРАЖЕНИЯ ЗВУКА НЕ ИДЕАЛЕН И БОЛЕЕ БЛИЗОК К НАПРАВЛЕННО-РАССЕЯННОЙ МОДЕЛИ. В ЭТОЙ СВЯЗИ МЕТОДЫ РАСЧЕТОВ ПО ФОРМУЛАМ (5) И (6) НЕ ВСЕГДА ОБЕСПЕЧИВАЮТ НЕОБХОДИМУЮ ТОЧНОСТЬ.

В случае направленно-рассеянной модели можно предположить, что энергия после первых отражений распределяется по помещению, подчиняясь с достаточной точностью условиям геометрического отражения, а энергия всех последующих отражений распределяется диффузно. При таком подходе суммарную отраженную энергию можно определять как

$$\varepsilon_{\text{отр.гi}} = \varepsilon_{\text{отр.гi}} + \varepsilon_{\text{отр.диф}}. \quad (7)$$

Величина $\varepsilon_{\text{отр.гi}}$ находится по формуле (5) для ограниченного количества учитываемых порядков мнимых источников d

$$\varepsilon_{\text{отр.гi}} = \frac{P}{\Omega c} \sum_{m=-d}^{m=d} \sum_{n=-d}^{n=d} \sum_{q=-d}^{q=d} \frac{\prod_{j=1}^6 (1-\alpha_j)^{k_j} \exp(-m_b r_{mnq})}{r_{mnq}^2}, \quad (8)$$

$\varepsilon_{\text{отр.диф}}$ – по формуле (6) для оставшейся части отраженной энергии

$$\varepsilon_{\text{отр.диф}} = \frac{4P(1-\bar{\alpha})^{d+1}}{c\bar{\alpha}S}. \quad (9)$$

Окончательный расчет уровней звукового давления в i -й расчетной точке помещения при работе одного точечного источника будет производиться в соответствии с формулами (3), (8) и (9) как

$$L_i = 10 \lg \left[\frac{P}{\Omega r_i^2 I_0} \left(\exp(-m_b r) + r_i^2 \sum_{m=-d}^{m=d} \sum_{n=-d}^{n=d} \sum_{q=-d}^{q=d} \frac{\prod_{j=1}^6 (1-\alpha_j)^{k_j} \exp(-m_b r_{mnq})}{r_{mnq}^2} + \right. \right. \\ \left. \left. + \Omega r_i^2 \frac{4(1-\bar{\alpha})^{d+1}}{c\bar{\alpha}S} \right) \right]. \quad (10)$$

ПРЕДЛОЖЕННАЯ РАСЧЕТНАЯ ФОРМУЛА (10) ИМЕЕТ РЯД ПРЕИМУЩЕСТВ. ТРУДОЕМКОСТЬ РАСЧЕТОВ ГЕОМЕТРИЧЕСКИМИ МЕТОДАМИ ВЕСЬМА ЗНАЧИТЕЛЬНА И СУЩЕСТВЕННО ВОЗРАСТАЕТ С УМЕНЬШЕНИЕМ КОЭФФИЦИЕНТОВ ЗВУКОПОГЛОЩЕНИЯ ПОВЕРХНОСТЕЙ. В ТО ЖЕ ВРЕМЯ ТОЧНОСТЬ ДИФFUЗНОГО МЕТОДА ПРИ УВЕЛИЧЕНИИ КОЭФФИЦИЕНТОВ ЗВУКОПОГЛОЩЕНИЯ СНИЖАЕТСЯ ВСЛЕДСТВИЕ ВОЗРАСТАЮЩЕЙ НЕРАВНОМЕРНОСТИ РАСПРЕДЕЛЕНИЯ ОТРАЖЕННОЙ ЭНЕРГИИ ПО ПОМЕЩЕНИЮ. ПРИ ПРИМЕНЕНИИ ФОРМУЛЫ (10) ПРОИСХОДИТ ВЗАИМНАЯ КОМПЕНСАЦИЯ ОБУСЛОВЛЕННЫХ РАЗНЫМИ ПРИЧИНАМИ НЕДОСТАТКОВ. ЭТО ПОЗВОЛЯЕТ, НЕ СНИЖАЯ СУЩЕСТВЕННО ТОЧНОСТИ, ПОВЫСИТЬ, ПО СРАВНЕНИЮ

ГЕОМЕТРИЧЕСКИМИ МЕТОДАМИ, СКОРОСТЬ РАСЧЕТОВ И УМЕНЬШИТЬ ИХ ТРУДОЕМКОСТЬ.

ИСПОЛЬЗОВАНИЕ ПРИ ПРАКТИЧЕСКИХ РАСЧЕТАХ УРОВНЕЙ ЗВУКОВОГО ДАВЛЕНИЯ ФОРМУЛЫ (10) ПОКАЗАЛО, ЧТО ДОСТАТОЧНЫЙ ПОРЯДОК СУММИРОВАНИЯ D ОПРЕДЕЛЯЕТСЯ СЛОЖНОСТЬЮ РЕШАЕМОЙ ЗАДАЧИ (КОЛИЧЕСТВО И УСЛОВИЯ РАЗМЕЩЕНИЯ ИСТОЧНИКОВ, ПРОПОРЦИИ ПОМЕЩЕНИЙ, ХАРАКТЕРИСТИКИ ЗВУКОПОГЛОЩЕНИЯ ПОВЕРХНОСТЕЙ, ХАРАКТЕР ОТРАЖЕНИЯ ЗВУКА И Т.Д.) И В БОЛЬШИНСТВЕ СЛУЧАЕВ МОЖЕТ БЫТЬ ПРИНЯТ В ПРЕДЕЛАХ ОТ ДВУХ ДО СЕМИ ПРИ СОХРАНЕНИИ ТОЧНОСТИ НЕ НИЖЕ ТОЧНОСТИ ГЕОМЕТРИЧЕСКОГО ПОДХОДА. ФОРМУЛА (10) ДАЕТ ХОРОШЕЕ ОПИСАНИЕ РАСПРЕДЕЛЕНИЯ ЗВУКОВОЙ ЭНЕРГИИ В ПОМЕЩЕНИЯХ С ЯРКО ВЫРАЖЕННЫМ НАПРАВЛЕННО-РАССЕЯННЫМ ХАРАКТЕРОМ ОТРАЖЕНИЯ ЗВУКА ОТ ПОВЕРХНОСТЕЙ. К ТАКИМ ПОМЕЩЕНИЯМ ОТНОСЯТСЯ ПРОИЗВОДСТВЕННЫЕ ПОМЕЩЕНИЯ С ГЛАДКИМИ, ОКРАШЕННЫМИ МАСЛЯНОЙ КРАСКОЙ ПОВЕРХНОСТЯМИ СТЕН И ПОТОЛКОВ И С БЕТОННЫМИ ПОЛАМИ ПРИ МИНИМАЛЬНОМ КОЛИЧЕСТВЕ РАЗМЕЩАЕМОГО В НИХ ОБОРУДОВАНИЯ. ПРИ ЭТОМ СООТНОШЕНИИ МИНИМАЛЬНОГО И МАКСИМАЛЬНОГО РАЗМЕРОВ ПОМЕЩЕНИЙ НЕ ДОЛЖНО БЫТЬ МЕНЬШЕ 1 : 7.

В ПОМЕЩЕНИЯХ С МЕНЬШИМИ СООТНОШЕНИЯМИ РАЗМЕРОВ (В ДЛИННЫХ ИЛИ ПЛОСКИХ), В ПОМЕЩЕНИЯХ С БОЛЬШИМ КОЛИЧЕСТВОМ ОБОРУДОВАНИЯ, А ТАКЖЕ ПРИ НАЛИЧИИ НА ОГРАЖДЕНИЯХ ЗВУКОПОГЛОЩАЮЩИХ ОБЛИЦОВОК РАССЕЯННОЕ ПОЛЕ, ОБРАЗОВАННОЕ ВСЕМИ ПОСЛЕДУЮЩИМИ ОТРАЖЕНИЯМИ, НЕ ДИФФУЗНО И ФОРМУЛА (9) ДАЕТ СУЩЕСТВЕННЫЕ ПОГРЕШНОСТИ. В ЭТОМ СЛУЧАЕ ВМЕСТО ФОРМУЛЫ (9) НЕОБХОДИМО ИСПОЛЬЗОВАТЬ ФОРМУЛУ, УЧИТЫВАЮЩУЮ НЕРАВНОМЕРНЫЙ ХАРАКТЕР РАСПРЕДЕЛЕНИЯ ОТРАЖЕННОЙ ЭНЕРГИИ. РАЗРАБОТКА ТАКОЙ ФОРМУЛЫ ЯВЛЯЕТСЯ ПРЕДМЕТОМ НАШИХ ДАЛЬНЕЙШИХ ИССЛЕДОВАНИЙ В ОБЛАСТИ СОВЕРШЕНСТВОВАНИЯ МЕТОДОВ РАСЧЕТА ШУМОВЫХ ПОЛЕЙ ПРОИЗВОДСТВЕННЫХ ПОМЕЩЕНИЙ.

Кафедра "Архитектура и строительство зданий"

УДК 624.021.15

А.В. Худяков, В.В. Леденев

ВЛИЯНИЕ ОТНОСИТЕЛЬНОГО ДИАМЕТРА КОЛЬЦЕВЫХ ФУНДАМЕНТОВ НА ГЛУБИНУ ЗОНЫ ДЕФОРМИРОВАНИЯ ОСНОВАНИЯ

Фундаменты кольцевой формы широко применяются в практике строительства, например, при возведении сооружений башенного типа (дымовые трубы, башни, вышки и т.д.).

При определении осадки фундаментов таких сооружений одной из важных задач является определение глубины сжимаемой толщи основания. Результаты экспериментальных исследований деформаций оснований круглых штампов приведены в [1, 2]. В [1] показано, что основная доля осадки (75 ... 98 %) приходится на слой грунта, равный диаметру фундамента D_{ex} причем большая доля (43 ... 57 %) на слой $0,5 D_{ex}$. В [2] уточняется наиболее активная зона, равная D_{ex} . Нижняя зона по методу послойного суммирования $3 D_{ex}$.

Для уточнения активной зоны оснований кольцевых фундаментов проведена серия опытов в плоских лотках с прозрачной передней стенкой. Основанием служил песок в воздушно-сухом состоянии, который отсыпали слоями по 1 ... 2 см с уплотнением до $\rho \approx 1,5 \dots 1,55 \text{ г/см}^3$. Сверху каждого слоя устраивали тонкую полоску из окрашенного песка. Нагрузку на модель передавали рычагом и доводили ее до разрушающего значения. Картины деформирования полос зарисовали. Моделями фундаментов являлись деревянные штампы с двумя выступающими ребрами, имитирующими в разрезе кольцо с относи-

тельным диаметром $\bar{d} = d_{in} / d_{ex} = 0; 0,2; 0,4; 0,6$. Модели устанавливали на поверхности ($\lambda = 0$), вертикальная нагрузка прикладывалась по центру.

Для штампа с $\bar{d} = 0$ отмечено образование уплотненного ядра овальной формы (рис. 1). Поверхности скольжения грунта отсутствовали. Относительная глубина зоны деформирования $\bar{H} = H / d_{ex} \approx 1,6$, ширина $\bar{B} = B / d_{ex} \approx 3$.

В опытах с $\bar{d} = 0,2; 0,4$ и $0,6$ происходил несимметричный двухсторонний выпор грунта. Ширина области деформирования на поверхности составляла приблизительно $3,5 d_{ex}$. Глубина области деформирования возрастает с уменьшением \bar{d} :

при $\bar{d} = 0,2$ $\bar{H} \approx 1,4$; $\bar{d} = 0,4$ и $0,6$ $\bar{H} \approx 0,9$.

Во всех трех экспериментах определены прямолинейные поверхности скольжения со стороны передней части штампа, а задней отмечены поверхности скольжения только для $d = 0,4$ и $0,6$. Под ребрами моделей зафиксированы зоны концентрации напряжений.



Рис. 1 Характер деформирования окрашенных полос песка при $\delta = e = 0$ для \bar{d} :

$a - 0$; $b - 0,6$

СПИСОК ЛИТЕРАТУРЫ

1 Финаева Т.И., Кананян А.С. Экспериментальное исследование взаимодействия круглого жесткого штампа с грунтовым основанием при действии внецентренной нагрузки // Основания, фундаменты и механика грунтов. 1989. № 2. С. 22–24.

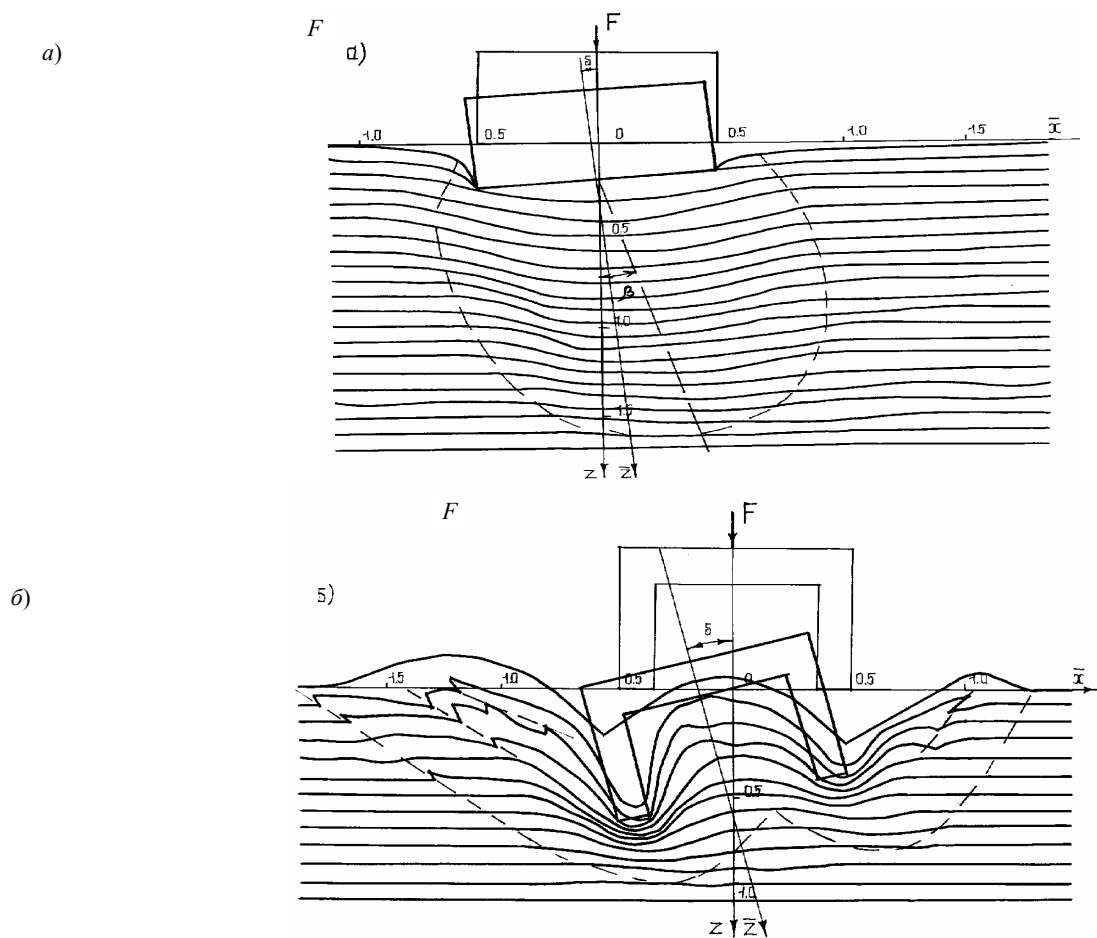
2 Экспериментальные исследования деформаций лессового основания под круглыми жесткими фундаментами в натуральных условиях / Э.В. Аринина, Г.М. Борликов, Ю.В. Галашев, С.И. Политов // Исследование напряженно-деформированного состояния оснований и фундаментов. Новочеркасск, 1977. С. 54–56.

ИССЛЕДОВАНИЕ КИНЕТИКИ ОТВЕРЖДЕНИЯ ЭПОКСИДНОЙ СМОЛЫ ЭД-20

В процессе эксплуатации строительные конструкции подвергаются различным воздействиям, что приводит к их естественному физическому износу. В результате износа на их поверхности появляются трещины, выбоины и прочие дефекты, наличие которых приводит не только к снижению работоспособности, но даже и к разрушению конструкции.

При ремонте и восстановлении поврежденных участков конструкций все большее применение находят различные полимерные герметики [1]. Особенно хорошо себя зарекомендовали материалы на основе эпоксидных связующих. Сочетание такого комплекса свойств как высокая адгезионная и когезионная прочность, малая усадка при отверждении, высокая стойкость в агрессивных средах и т.д., позволяет использовать эпоксидные герметики в наиболее ответственных конструкциях в сложных условиях эксплуатации.

Конечные физико-механические показатели герметика в значительной степени зависят от выбора режима отверждения [2]. Увеличение температуры отверждающейся композиции позволяет значительно ускорить процесс отверждения, а также повысить эксплуатационные характеристики работы конструкции в целом. Поэтому, необходимо изучение влияния температуры и времени выдержки на степень отверждения полимеров.

В связи с этим, нами было проведено исследование влияния режимов отверждения на прочностные и деформационные свойства эпоксидной смолы ЭД-20. Образцы для испытаний изготавливали литьем в открытые формы при атмосферном давлении. Отверждение проводили при введении полиэтиленполиамина в соотношении 1:10 к массе эпоксидолигомера. На основании литературных данных [3] были выбраны следующие режимы:

1 Образцы для испытаний предварительно отверждали при комнатной температуре (20 °С) в течение 24 часов, затем подвергали термообработке.

2 Термообработку проводили сразу после заливки связующего в формы.

Температура обработки составляла 50, 100 и 150 °С. Образцы испытывали после выдержки при каждой температуре в течение 2, 4 и 6 часов. Испытания проводили на кратковременное сжатие и поперечный изгиб. По результатам испытаний получены зависимости прочности и жесткости при сжатии и изгибе от температуры и времени выдержки эпоксидолигомера (рис. 1–4).



Рис. 1 Зависимость прочности (а) и модуля упругости (б) при сжатии от времени термообработки при T :
1 – 50 °С, 2 – 100 °С, 3 – 150 °С
(предварительное отверждение в течение 24 ч при 20 °С)

Из рис. 1 видно, что наиболее резкий рост прочности и жесткости ЭД-20 наблюдается в течение первых двух часов термообработки. При дальнейшей выдержке σ_c и E_c увеличивается не столь существенно, а для образцов, прогреваемых при 150 °С, отмечается снижение прочностных и деформационных характеристик. Такое снижение вызвано термической деструкцией полимера, визуально отмечается изменение цвета (потемнение) образцов, следы пережога.

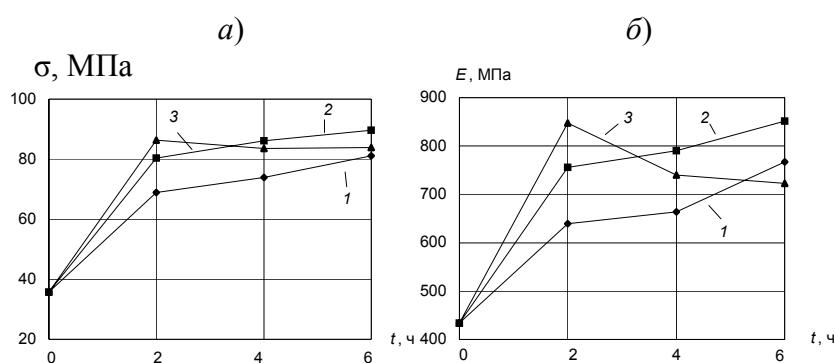

Рис. 2 Зависимость прочности (а) и модуля упругости (б) при изгибе от времени термообработки при T :
 $1 - 50\text{ }^{\circ}\text{C}$, $2 - 100\text{ }^{\circ}\text{C}$, $3 - 150\text{ }^{\circ}\text{C}$.
 (предварительное отверждение в течение 24 ч при 20 °С)

Испытания на изгиб образцов, после отверждения в течение 24 часов при комнатной температуре не проводили, вследствие недостаточной жесткости полимерной матрицы (эластичности образцов, изъятых из формы). При термообработке образцов даже при 50 °С в течение двух часов полимерная матрица переходит в стеклообразное состояние, что приводит к хрупкому разрушению. Как показали испытания (рис. 2), наибольшие показатели $\sigma_{и}$ и $E_{и}$ при температуре обработки 100 °С.

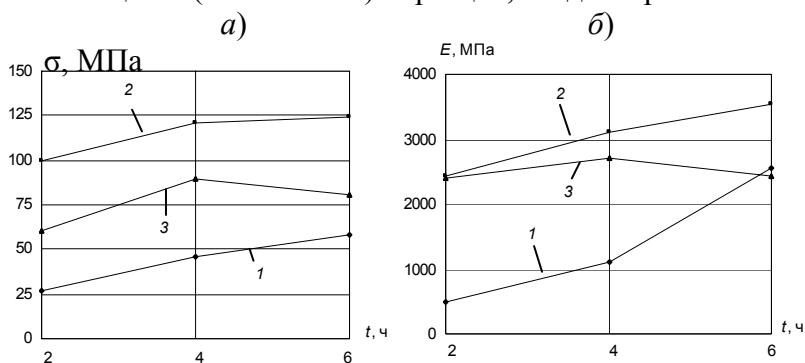

Рис. 3 Зависимость прочности (а) и модуля упругости (б) при сжатии от времени термообработки при T :
 $1 - 50\text{ }^{\circ}\text{C}$, $2 - 100\text{ }^{\circ}\text{C}$, $3 - 150\text{ }^{\circ}\text{C}$

С увеличением продолжительности выдержки прочность и жесткость нарастает практически линейно. Причем, выдержка образцов более четырех часов при 150 °С приводит к снижению показателей, что отмечалось и при испытании на сжатие.

Результаты испытаний образцов, отвержденных по второму режиму, представлены на рис. 3. В данном случае, эпоксиолигомер после смешения с отвердителем заливался в форму, после чего форма помещалась в термошкаф, прогретый до заданной температуры обработки. Сравнение результатов испытаний показывает, что σ_c и E_c эпоксидной смолы, отвержденных по второму режиму, оказывается даже

выше, чем при первом. Таким образом, можно сказать, что на густоту и скорость сшивки эпоксидной матрицы в значительной степени влияет начальная температура отверждения.

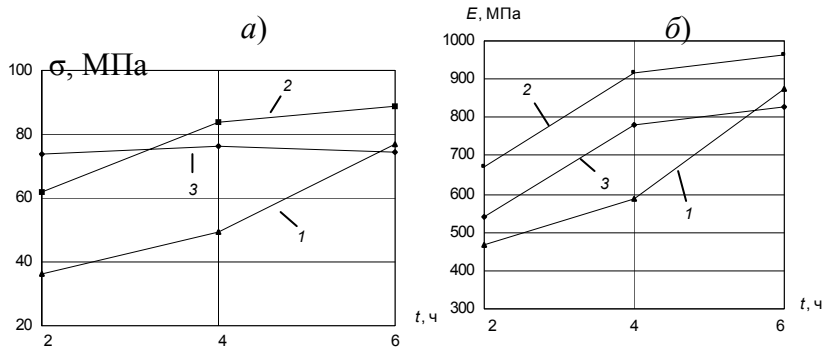
В то же время, прочностные показатели эпоксиполимера, отверждаемого в естественных условиях (без подвода тепла), достигают уровня термообработанных образцов только после 10 суток отверждения (рис. 4). Нарастание прочности эпоксидной матрицы в первые десять суток происходит линейно. Дальнейшая выдержка образцов слабо сказывается на увеличении σ_c . Жесткость эпоксиполимера несколько возрастает в первые пять суток отверждения, следующие пять суток наблюдается резкий рост E_c и замедляется на десятые сутки. Следует отметить, что модуль упругости образцов отвержденных в естественных условиях оказывается практически вдвое выше, чем у термообработанных.



Рис. 4 Зависимость прочности (а) и модуля упругости (б) при сжатии от времени отверждения при $T = 20\text{ }^{\circ}\text{C}$

Проведенные исследования показывают, что применение термообработки значительно ускоряет процесс отверждения эпоксидной матрицы, увеличивает прочностные показатели эпоксиполимера.

Удовлетворительные показатели прочности и жесткости отвержденной композиции могут быть получены уже после четырех часов выдержки. Оптимальной температурой обработки эпоксидной смолы ЭД-20 и материалов на ее основе можно считать $100\text{ }^{\circ}\text{C}$. При температуре $50\text{ }^{\circ}\text{C}$ скорость отверждения значительно ниже. Увеличение температуры до $150\text{ }^{\circ}\text{C}$ приводит к деструкции полимера.

Таким образом, при выполнении герметизации стыков, гидроизоляционных, ремонтных и восстановительных работ с применением эпоксидных композиционных материалов целесообразно выполнять прогрев отверждающихся композиций, что может интенсифицировать производство работ, а также повысить их качество.

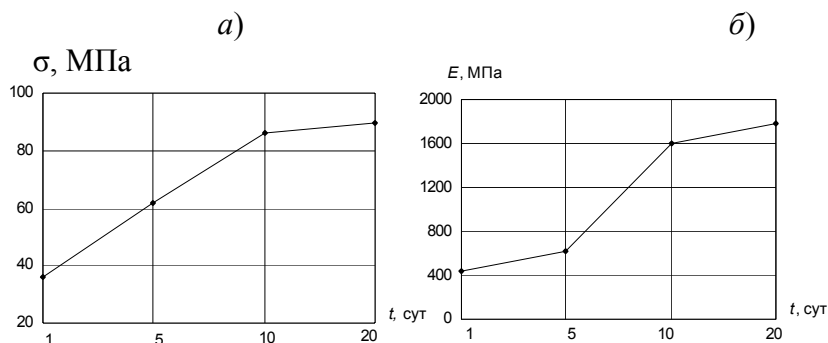
СПИСОК ЛИТЕРАТУРЫ

- 1 Пушкинский О.А. Гидроизоляционные и герметизирующие материалы для ограждающих конструкций зданий. М.: ВНИИС, 1984. 73 с.
- 2 Болотина К.С., Мурашев Б.А., Тарасов В.Г. О кинетике отверждения полимерных связующих. // Механика композитных материалов. 1980. № 4. С. 749–752.
- 3 Чернин И.З., Смехов Ф.М., Жердев Ю.В. Эпоксидные полимеры и композиции. М.: Химия, 1982. 232 с.

Кафедра "Конструкции зданий и сооружений"

УСТРОЙСТВО КРЕПЕЖНОГО УЗЛА ВЕНТИЛИРУЕМОГО ФАСАДА С ПОЗИЦИЙ УЛУЧШЕНИЯ ТЕПЛОТЕХНИЧЕСКИХ КАЧЕСТВ НАРУЖНЫХ СТЕН*

Новые теплотехнические требования привели к совершенно новым для России задачам, связанным с необходимостью устройства дополнительной изоляции ограждающих конструкций существующих зданий с целью повышения их термического сопротивления.

В результате этого перед проектировщиками, строителями и эксплуатационниками возникла необходимость поиска новых конструктивно-технологических решений, направленных на повышение сопротивления теплопередаче ограждающих конструкций в 2–3,5 раза. Первыми на решение данной проблемы на строительном рынке откликнулись зарубежные фирмы, которые предложили различные решения утепления ограждающих конструкций зданий, адаптированные в их странах. Российский опыт использования таких решений показал, что в своем большинстве они мало приспособлены для нашей страны. Это привело к тому, что в настоящее время стали появляться отечественные конструктивные решения, наиболее полно удовлетворяющие российским условиям. Проводится также доработка и приспособление некоторых зарубежных конструктивно-технологических решений.

Несмотря на интенсивное развитие технологий и конструктивных решений стеновых ограждающих конструкций, в настоящее время часто отсутствуют научно обоснованные оптимальные их решения, что в свою очередь приводит к затруднениям и ошибкам, возникающим в процессе проектирования.

Одним из малоизученных вопросов, касающихся обоснования конструкции дополнительного утепления наружных стен с вентилируемым фасадом, является влияние элементов крепежных узлов каркаса вентилируемого фасада (рис. 1) на распределение температур на внутренней поверхности наружной стены здания в местах устройства этих узлов.

В связи с этим на компьютере с помощью программы ELCUT [1] проведен вычислительный эксперимент, направленный на изучение зависимости температуры на внутренней поверхности наружной стены в месте устройства крепежного узла вентилируемого фасада от всех влияющих факторов.

Рис. 1 Исследуемая конструкция вентилируемого фасада с

вертикальным расположением направляющих:

- 1 – несущая часть стены;
- 2 – теплоизоляционный материал;
- 3 – облицовочная панель;
- 4 – воздушная прослойка;
- 5 – анкерный болт распорного типа; 6 – направляющая крепежного каркаса; 7 – кронштейн крепежного каркаса; 8 – теплоизолирующая прокладка; 9 – воздушная полость; 10 – болт для крепления направляющей к кронштейну

При проведении исследования выбраны следующие факторы: 1) коэффициент теплопроводности облицовочной панели; 2) толщина облицовочной панели; 3) размер вентилируемой воздушной прослойки; 4) коэффициент теплопроводности теплоизоляции; 5) толщина теплоизоляции; 6) коэффициент теплопроводности материала наружной стены; 7) толщина наружной стены; 8) коэффициент теплопроводности материала крепежного каркаса; 9) толщина крепежного каркаса;

* Публикация подготовлена в рамках договора о сотрудничестве между ТГТУ (г. Тамбов) и БПЧ (г. Белосток) по S/WB/05/02 (KBN).

10) размер основания кронштейна; 11) коэффициент теплопроводности теплоизолирующей прокладки; 12) толщина теплоизолирующей прокладки; 13) диаметр анкера крепежного каркаса; 14) глубина заложения анкера и 15) расстояние между анкерами.

В результате вычислений установлено, что характер и степень влияния факторов неодинаковы и неоднозначны, а иногда и противоречивы. В связи с этим для разработки практических рекомендаций по проектированию вентилируемой теплоизоляции наружных стен было решено провести анализ значимости влияния всех исследуемых факторов.

В связи с тем, что при проведении вычислительного эксперимента на компьютере в каждой точке факторного пространства имеется по одному наблюдению, оценить дисперсию ошибок наблюдений в этом случае проблематично. Требуется поиск специальных методов, позволяющих оценить точность наблюдений.

Одним из таких методов, на наш взгляд, наиболее подходящим для данной задачи, является планирование эксперимента с использованием планов Плакетта-Бермана [2]. Эти планы являются развитием класса насыщенных ортогональных планов, включают $N = 4k$ точек и с их помощью можно исследовать $(4k - 1)$ факторов ($k = 2 \dots 15, k \neq 23$). Поскольку эти планы являются ортогональными, линейные эффекты факторов находятся независимо друг от друга. Дисперсия ошибок наблюдений в этом методе оценивается введением фиктивных факторов от X_{t+1} до X_{n-1} . Эффекты этих фиктивных переменных равны нулю лишь в том случае, если не имеется взаимодействий и измерения (в нашем случае – вычисления) являются абсолютно точными. Поскольку на практике это обычно не выполняется, их можно использовать для расчета оценки дисперсии наблюдений.

Результаты проверки значимости факторов с использованием плана Плакетта-Бермана позволили выявить, что существенное влияние оказывают лишь факторы: 5) толщина теплоизоляции, 6) коэффициент теплопроводности материала наружной стены, 7) толщина наружной стены, 8) коэффициент теплопроводности материала крепежного каркаса, 9) толщина крепежного каркаса, 14) глубина заложения анкерного болта крепежного каркаса и 15) расстояние между анкерами.

Проведенные исследования позволили разработать практические рекомендации по устройству крепежного узла вентилируемого фасада с позиции улучшения теплотехнических качеств наружной стены:

- толщина и коэффициент теплопроводности материала облицовочной панели не оказывают существенного влияния на температуру внутренней поверхности стены, что согласуется с общеизвестным теплотехническим принципом о недопустимости учета в теплотехнических расчетах слоев, находящихся за вентилируемой воздушной прослойкой. Следовательно, при проектировании облицовочных панелей их толщину необходимо принимать из конструктивно-технологических соображений, а выбор материала осуществлять на основе сравнения показателей их атмосферо- и морозостойкости;

- толщина воздушной прослойки также не оказывает существенного влияния на температуру внутренней поверхности стены. В связи с этим можно рекомендовать принимать минимально допустимую толщину воздушной прослойки из условия влагонепроницаемости открытых межпанельных стыков;

- коэффициент теплопроводности материала дополнительной теплоизоляции в рассмотренном интервале значений $(0,0035 \dots 0,09 \text{ Вт}/(\text{м} \cdot ^\circ\text{C}))$ также не выявил существенного влияния. Из этого следует, что по теплотехническим соображениям для дополнительного утепления могут использоваться все виды минераловатных плит. Выбор конкретных марок плит должен осуществляться исключительно на основе данных о их долговечности, прочности и усадке;

- сопротивление теплопередаче наружных стен с дополнительной теплоизоляцией, которое должно подбираться и сравниваться с требуемыми величинами по условиям санитарно-гигиеническим, комфортным и энергосбережения, зависит, прежде всего, от толщины дополнительной теплоизоляции и толщины несущей части стены, а также коэффициента теплопроводности материала последней;

- при проектировании и устройстве крепежного каркаса его кронштейны наиболее целесообразно устраивать из оцинкованной или нержавеющей стали с минимально допустимой по условию прочности толщиной. Выбор размера основания кронштейна осуществляется исходя из конструктивных соображений;

- установка теплоизолирующих прокладок под кронштейн не обязательна, так как их влияние на температурное поле практически отсутствует;

• при подборе анкерных болтов для крепежного каркаса необходимо стремиться к сокращению их глубины заложения. Условия прочности заделки анкера необходимо обеспечивать изменением его диаметра. Необходимо стремиться к увеличению расстояния между анкерами.

СПИСОК ЛИТЕРАТУРЫ

- 1 Программа моделирования двумерных полей ELCUT. <http://www.tor.ru/elcut>.
- 2 Планирование эксперимента в исследованиях технологических процессов / Л. Хартман, Э. Лецкий, В. Шефер и др. / Под ред. Э.К. Лецкого. М.: Мир, 1987. 522 с.

Кафедра "Архитектура и строительство зданий"

УДК 725:534.04

А.Е. Жданов, А.И. Антонов

К ОЦЕНКЕ ЭФФЕКТИВНОСТИ СНИЖЕНИЯ ОТРАЖЕННОЙ ЗВУКОВОЙ ЭНЕРГИИ В ПРОИЗВОДСТВЕННЫХ ПОМЕЩЕНИЯХ ЗВУКОПОГЛОЩАЮЩИМИ ОБЛИЦОВКАМИ

Как известно, применение звукопоглощающих облицовок является основным средством снижения отраженного шума в производственных помещениях. Для оценки акустической эффективности звукопоглощения в настоящее время используется метод, основанный на диффузном представлении о распределении отраженной звуковой энергии [1, 2]. Данный метод дает приемлемые для практики результаты в случае сохранения диффузности отраженного звукового поля после внесения звукопоглощения. Считается, что эти условия соблюдаются в соразмерных помещениях, у которых соотношение наименьшего и наибольшего размеров не превосходит 1:5. В несоразмерных помещениях отраженное звуковое поле становится квазидиффузным, и диффузные расчетные формулы уже не обеспечивают требуемой точности.

Для определения границ применимости диффузного метода к оценке акустической эффективности звукопоглощения облицовок нами произведены расчеты отраженных звуковых полей для соразмерных, длинных и плоских помещений при различном количестве и разных местах размещения звукопоглощающих облицовок. Расчеты выполнялись с использованием численного статистического энергетического метода, позволяющего учесть конкретное место расположения облицовок и характер отраженного звукового поля [3].

Так как метод диффузного поля, основанный на представлении о равномерном распределении отраженной энергии по помещению, дает среднюю эффективность снижения отраженного шума в помещении, при математическом моделировании также оценивалась средняя эффективность снижения шума. Во всех случаях коэффициенты звукопоглощения необлицованных поверхностей принимались равными 0,05, а облицованных поверхностей – 0,70. Рассматривались два варианта размещения источника шума: в центре помещения и на расстоянии $1/6$ длины помещения от торца. Звукопоглощающие облицовки размещались в ближней, средней и дальней по отношению к источнику зонах с последующим увеличением доли облицованной части потолка до 100 %. Сравнительный анализ результатов расчетов статистическим энергетическим методом и методом диффузного поля показал, что точность диффузного метода зависит от пропорций помещения, места расположения в нем источника и места размещения звукопоглощения по отношению к источнику. При расположении источника в центре соразмерных помещений расхождение результатов не превышает 1,0 дБ (рис. 1). В случае размещения источника вблизи торца расхождения возрастают до 1,0 ... 2,0 дБ при облицовке всего потолка (рис. 2). Метод диффузного поля дает заниженные значения эффективности.

В длинных помещениях при размещении источника в центре расхождения результатов составляют 0,5 ... 1,5 дБ (рис. 3). При этом в случае размещения звукопоглощения в ближней к источнику зоне метод диффузного поля занижает результаты, а в случае размещения в дальней зоне завышает. При 100 %



Рис. 4 Эффективность снижения шума звукопоглощающими облицовками в длинном помещении 60×12×9 м с источником шума на расстоянии 1/6 длины помещения от его торца (обозначения см. на рис. 1)



Рис. 5 Эффективность снижения шума звукопоглощающими облицовками в плоском помещении 60×48×9 м с источником шума в его центре (обозначения см. на рис. 1)

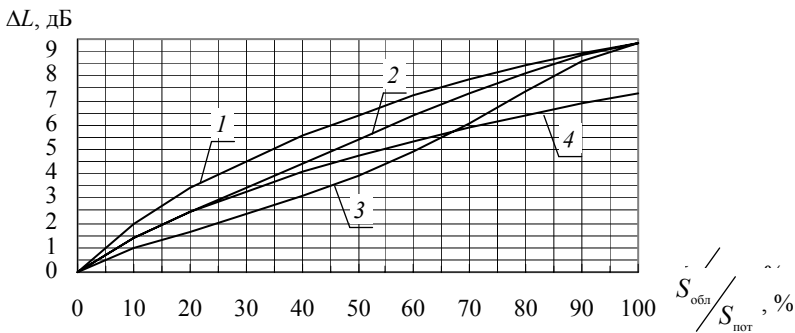

Рис. 6 Эффективность снижения шума звукопоглощающими облицовками в плоском помещении 60×48×9 м с источником шума на расстоянии 1/6 длины помещения от его торца (обозначения см. на рис. 1)

Данный факт необходимо учитывать при оценке эффективности звукопоглощения в длинных и плоских помещениях.

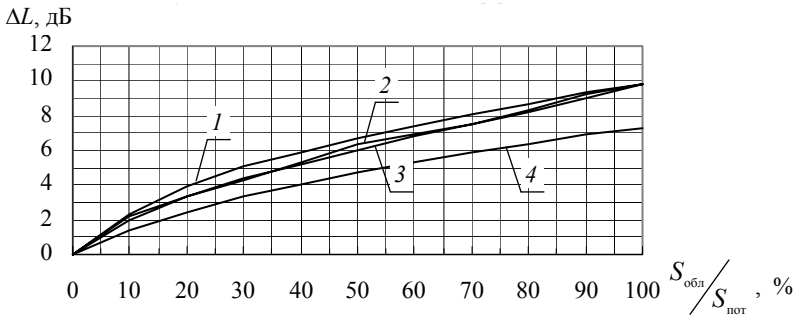
СПИСОК ЛИТЕРАТУРЫ

- 1 СНИП II-12-77. Защита от шума. М.: Стройиздат, 1978. 48 с.
- 2 Снижение шума в помещениях средствами звукопоглощения // Снижение шума в зданиях и жилых районах / Г.Л. Осипов, Е.Я. Юдин, Г. Хюбнер и др. М.: Стройиздат, 1987. С. 403–425.
- 3 Леденев В.И. Статистические энергетические методы расчета шумовых полей при проектировании производственных зданий. Тамбов: Изд-во Тамб. гос. техн. ун-та, 2000. 156 с.

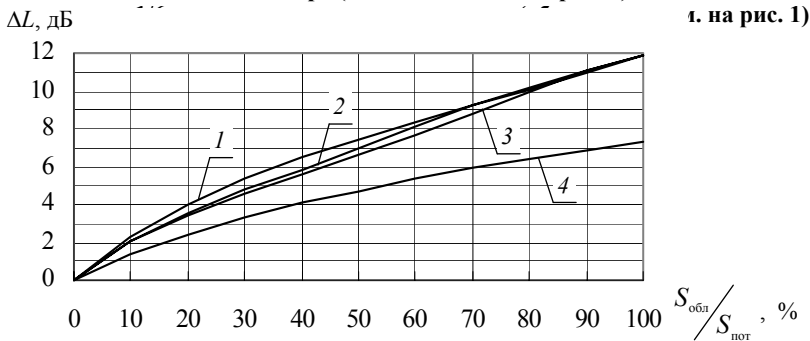
Кафедра "Архитектура и строительство зданий"

УДК 517.2

Д.А. Санников, В.П. Ярцев

ПРИМЕНЕНИЕ МЕТОДА ГРАФОАНАЛИТИЧЕСКОГО ДИФФЕРЕНЦИРОВАНИЯ ДЛЯ ОПРЕДЕЛЕНИЯ КОЭФФИЦИЕНТОВ АРРЕНИУСА

В координатах h – τ для твердого тела по экспериментальным данным погружения индентора во времени строятся кинетические кривые (рис. 1, а). Они описываются уравнением Аррениуса [1, 2] вида:

$$V = V_0 \exp\left(-\frac{U}{RT}\right), \quad (1)$$

где V – скорость внедрения индентора; V_0 – начальная скорость; U – температурно-силовой фактор; R – универсальная газовая постоянная; T – температура.

Величину температурно-силового фактора U определяют графоаналитическим способом [3, 4] из зависимостей, показанных на рис. 1, а (зависимость построена при одной нагрузке и трех различных температурах; аналогичные зависимости строятся при других нагрузках). Пример определения U показан на рис. 1.



Рис. 1 Схема определения констант уравнения Аррениуса при длительной пенетрации пенополистирола:

- а – построение кинетических кривых; б – определение скорости пенетрации;
- в – начальных кажущихся скоростей V_0 ;
- г – зависимости логарифма начальной скорости от обратной температуры;
- д – температурно-силового фактора от нагрузки

Проекции кинетических кривых на ось абсцисс (время τ) разбиваются на отрезки так, чтобы соответствующие части кривой мало отличались от прямолинейных. Затем отмечается на горизонтальной оси полюс H , на расстоянии 20 мм и через него проводятся прямые, параллельные касательным (рис. 1, а) заданным в точках (рис. 1, б). Через точки пересечения этих прямых с осью ординат проводятся прямые, параллельные оси абсцисс до пересечения с соответствующими ординатами. Кривая, соединяющая эти точки, будет кривой скорости погружения индентора (рис. 1, б). При этом масштаб полученной зависимости скорости от времени определяется по формуле

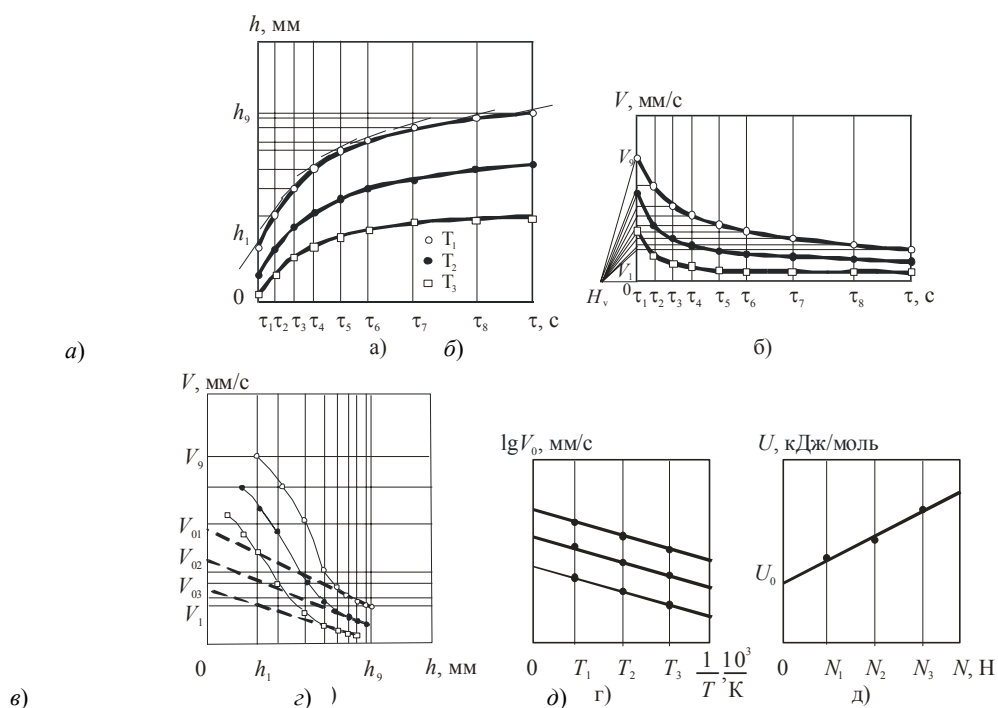

Рис. 2 Блок-схема программы по определению констант уравнения Аррениуса

$$M_v = \frac{M_h}{M_\tau H_v}, \quad (2)$$

где M_h – масштаб глубины погружения от времени, мм/мм; M_τ – масштаб времени, с/мм; H_v – полюсное расстояние, мм.

Зависимости (рис. 1, а, б) перестраиваются в координаты $V-h$ (рис. 1, в). Экстраполяцией линейных участков кривых скоростей пенетрации от глубины погружения индентора в материал на ось ординат определяются начальные кажущиеся скорости V_0 . Затем строится зависимость логарифма начальной скорости от обратной абсолютной температуры (рис. 1, г). Величина температурно-силового фактора (рис. 1, д) определяется по формуле

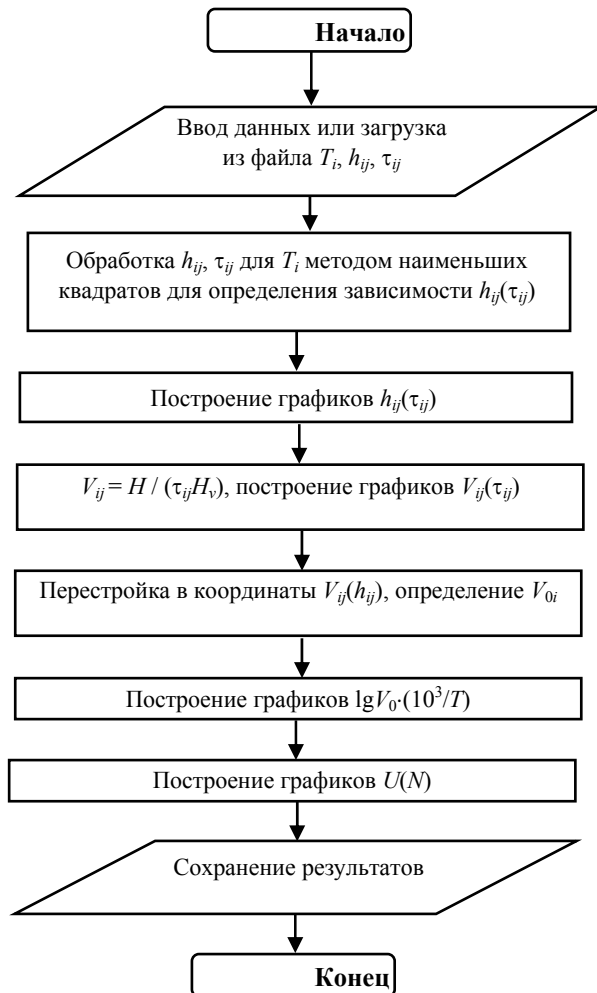
$$U = 2,3R \frac{\Delta \lg V_0}{\Delta(10^3/T)}. \quad (3)$$

На основании вышеизложенного разработана программа Grafddiffer в объектно-ориентированной среде программирования Delphi 6 для определения констант уравнения Аррениуса при помощи ЭВМ. Блок-схема программы приведена на рис. 2.

Принцип работы программы основан на подборе формулы аппроксимации методом наименьших квадратов таблично заданной функции. В качестве аппроксимирующих функций задаются полиномы до 6-ой степени включительно и комбинации элементарных функций (const, x , x^2 , $\ln(x)$, $1/x$, e^x и e^{-x}).

Выходные данные представляются в виде графиков в формате WindowMetaFile и отчета в HTML формате.

На данный момент программа проходит тестирование на кафедре "Конструкции зданий и сооружений".

СПИСОК ЛИТЕРАТУРЫ

- 1 Мадорский С. Термическое разложение органических полимеров. М.: Мир, 1967. 328 с.
- 2 Кац М.С. Кинетическая природа микротвердости полимеров / М.С. Кац, В.Р. Регель, Т.П. Санфилова, А.И. Слуцкер // Механика полимеров. 1973. № 1. С. 22–28.
- 3 Справочник машиностроителя. 3-е изд., перераб. и доп. / Под ред. Н.С. Ачеркана. М.: ГНТИМЛ, 1963. Т. 1. 593 с.
- 4 Артоболевский И.И. Теория механизмов и машин. М.: Наука, 1975. 638 с.

Кафедра "Конструкции зданий и сооружений"

УДК 693.23:697.93

Т.Ф. ЕЛЬЧИЩЕВА, М.В. ПУНИНА

Оценка влажностного режима
утепленных наружных стен для
климатических условий Тамбовской области

РАЗВИТИЕ РЫНОЧНЫХ ОТНОШЕНИЙ В ЭКОНОМИКЕ РОССИИ ВЫЗВАЛО БЫСТРЫЙ И ЗНАЧИТЕЛЬНЫЙ РОСТ ЦЕН НА ВСЕ ВИДЫ ЭНЕРГОНОСИТЕЛЕЙ, ЧТО ПРИВЕЛО К СУЩЕСТВЕННОМУ УВЕЛИЧЕНИЮ ЗАТРАТ НА ЭКСПЛУАТАЦИЮ ЗДАНИЙ, В ЧАСТНОСТИ, НА ТЕПЛОСНАБЖЕНИЕ.

С ЦЕЛЬЮ ЭКОНОМИИ ТЕПЛОВОЙ ЭНЕРГИИ НА ОТОПЛЕНИЕ В РОССИИ В 1995 Г. ВВЕДЕНО В ДЕЙСТВИЕ ИЗМЕНЕНИЕ № 3 К СНИП II-3-79* "СТРОИТЕЛЬНАЯ ТЕПЛОТЕХНИКА", ПРЕДУСМАТРИВАЮЩЕЕ ПОВЫШЕНИЕ СОПРОТИВЛЕНИЯ ТЕПЛОПЕРЕДАЧЕ ОГРАЖДАЮЩИХ КОНСТРУКЦИЙ ЗДАНИЙ. ДЛЯ ТАМБОВСКОЙ ОБЛАСТИ ТРЕБУЕМОЕ ТЕРМИЧЕСКОЕ СОПРОТИВЛЕНИЕ R_0^{TP} НАРУЖНЫХ СТЕН ЖИЛЫХ ЗДАНИЙ СОСТАВЛЯЕТ $2,94 \text{ м}^2 \cdot \text{°С/Вт}$, ПОЭТОМУ ИСПОЛЬЗОВАНИЕ В НАСТОЯЩЕЕ ВРЕМЯ ОДНОСЛОЙНЫХ СТЕН ИЗ ТРАДИЦИОННЫХ МАТЕРИАЛОВ (КИРПИЧА, КЕРАМЗИТОБЕТОНА) НЕ ПРЕДСТАВЛЯЕТСЯ ВОЗМОЖНЫМ, ТАК КАК ТОЛЩИНА ПОСЛЕДНИХ ДОЛЖНА СОСТАВЛЯТЬ 1,5 ... 2,0 М. НОРМАТИВНОГО УРОВНЯ ТЕПЛОЗАЩИТЫ СТЕНОВЫХ ОГРАЖДЕНИЙ ПРИ ПРИЕМЛЕМОЙ ИХ ТОЛЩИНЕ МОЖНО ДОСТИЧЬ ПРИМЕНЕНИЕМ РАЗЛИЧНЫХ КОМБИНАЦИЙ СТРОИТЕЛЬНЫХ МАТЕРИАЛОВ – "КОНСТРУКЦИОННЫЙ МАТЕРИАЛ + УТЕПЛИТЕЛЬ". ПРИ ЭТОМ КОНСТРУКЦИЯ СТЕНЫ ДОЛЖНА ОБЕСПЕЧИВАТЬ НЕОБХОДИМУЮ УСТОЙЧИВОСТЬ, НЕСУЩУЮ СПОСОБНОСТЬ, ХОРОШИЕ ТЕПЛОЗАЩИТНЫЕ КАЧЕСТВА И ИМЕТЬ НАИМЕНЬШУЮ СТОИМОСТЬ.

При проектировании энергоэффективных стен необходимо учитывать не только их теплотехнический, но и влажностный режим. Это обусловлено тем, что с повышением влажности стеновых материалов повышается их коэффициент теплопроводности, и влажные ограждения обладают пониженными теплозащитными качествами по сравнению с сухими. На влажностный режим влияет ряд факторов: конструктивное решение стены, вид и теплофизические характеристики стеновых материалов, параметры наружного и внутреннего воздуха. Влажный строительный материал неприемлем и с гигиенической точки зрения, так как является благоприятной средой для развития грибов, плесени и других биологических процессов. Кроме теплотехнического и санитарно-гигиенического значения нормальный влажностный режим ограждения имеет также и большое техническое значение, поскольку он обуславливает долговечность ограждения.

Исходными данными для расчета влажностного режима являются:

- температурно-влажностные характеристики наружного (для наиболее холодного месяца) воздуха:

$t_n = -10,8 \text{ }^\circ\text{C}$; $\varphi_n = 84 \%$; $e_n = 200 \text{ Па}$;

• температурно-влажностные характеристики внутреннего воздуха: $t_b = 18 \text{ }^\circ\text{C}$; $\varphi_b = 55 \%$; $e_b = 1135 \text{ Па}$;

• конструктивное решение стены;

• теплофизические характеристики стеновых материалов.

• $t_n, t_b, \varphi_n, \varphi_b, e_n, e_b$ – температура, $^\circ\text{C}$, относительная влажность воздуха, % и упругость водяного пара, Па, соответственно, наружного и внутреннего воздуха.

НАМИ ПРОВОДИЛСЯ РАСЧЕТ ВЛАЖНОСТНОГО РЕЖИМА ДЛЯ СТЕН, ВЫПОЛНЕННЫХ ИЗ КИРПИЧА КЕРАМИЧЕСКОГО ОБЫКНОВЕННОГО ТОЛЩИНОЙ 510 ММ, УТЕПЛЕННЫХ СНАРУЖИ (ВЕНТИЛИРУЕМАЯ И НЕВЕНТИЛИРУЕМАЯ КОНСТРУКЦИЯ); УТЕПЛЕННЫХ ИЗНУТРИ И ТРЕХСЛОЙНОЙ КОНСТРУКЦИИ С УТЕПЛИТЕЛЕМ В ТОЛЩЕ СТЕНОВОГО ОГРАЖДЕНИЯ. В КАЧЕСТВЕ УТЕПЛИТЕЛЯ ИСПОЛЬЗОВАЛИ МИНЕРАЛОВАТНЫЕ ПЛИТЫ И ПЕНОПОЛИСТИРОЛЬНЫЙ ПЕНОПЛАСТ. ТЕПЛОФИЗИЧЕСКИЕ ХАРАКТЕРИСТИКИ СТЕНОВЫХ МАТЕРИАЛОВ ПРИВЕДЕНЫ В ТАБЛИЦЕ.

ТЕПЛОФИЗИЧЕСКИЕ ХАРАКТЕРИСТИКИ СТЕНОВЫХ МАТЕРИАЛОВ

Наименование материала	Плотность, кг/м ³	Толщина, м	Расчетные коэффициенты при условиях эксплуатации А	
			теплопроводности λ , Вт/(м · $^\circ\text{C}$)	паропроницаемости μ , мг/(м · ч · Па)
Кладка из кирпича керамического обыкновенного	1800	0,510	0,70	0,11
Цементно-песчаный раствор	1800	0,020	0,76	0,09
Сложный (цемент, песок, известь) раствор	1700	0,030	0,70	0,098
Утеплитель: а) минераловатные плиты	200	0,150 0,160*	0,076	0,49
б) пенополистирол	40	0,090	0,041	0,05

* Толщина слоя при устройстве утеплителя в толще стенового ограждения.

Оценку влажностного режима утепленных стеновых ограждений проводили по графоаналитическому методу К.Ф. Фокина [1]. Этот метод основывается на допущении о стационарном режиме теплопередачи и диффузии водяного пара. Он позволяет определить, происходит ли в ограждении конденсация влаги и рассчитать ее годовой баланс.

Расчет проводили по следующей схеме:

1 Рассчитывали сопротивление теплопередаче R_0 стенового ограждения и термические сопротив-

ления отдельных слоев R_i .

2 В ограждении строили линию падения температуры τ .

Температуру на внутренней поверхности i -го слоя τ_i , °С определяли по формуле

$$\tau_i = t_B - \frac{t_B - t_H}{R_0} \left(\frac{1}{\alpha_B} + \sum_{i=1}^{i-1} R_i \right), \quad (1)$$

где $\sum_{i=1}^{i-1} R_i$ – сумма термических сопротивлений $i - 1$ первых слоев ограждения (начиная от внутренней плоскости стены).

3 По температурной линии строили линию изменения максимальной упругости водяного пара в стеновом ограждении E и линию падения упругости водяного пара e .

Значения e_B и e_H определяли по формуле

$$e_B = 0,01 \varphi_B E_B, \quad (2)$$

где E_B – максимальная упругость водяного пара при расчетной температуре внутреннего воздуха, Па.

При определении e_H в формулу (2) подставляются значения для наружного воздуха. Пересечение линии e с линией E свидетельствовало о возможности конденсации влаги в стеновом ограждении.

КРИВЫЕ РАСПРЕДЕЛЕНИЯ ТЕМПЕРАТУРЫ τ , МАКСИМАЛЬНОЙ УПРУГОСТИ ВОДЯНОГО ПАРА E , А ТАКЖЕ ЛИНИЮ ПАДЕНИЯ УПРУГОСТИ ВОДЯНОГО ПАРА E СТРОИЛИ НА СХЕМАХ СЕЧЕНИЯ СТЕНОВЫХ ОГРАЖДЕНИЙ В МАСШТАБЕ СОПРОТИВЛЕНИЙ ПАРПРОНИЦАНИЮ ОТДЕЛЬНЫХ СЛОЕВ. СОПРОТИВЛЕНИЕ ПАРПРОНИЦАНИЮ СТЕНОВОГО ОГРАЖДЕНИЯ ОПРЕДЕЛЯЛИ ПО ФОРМУЛЕ

$$R_{\pi} = \sum_{i=1}^n \frac{\delta_i}{\mu_i}, \quad (3)$$

ГДЕ δ_i И μ_i – СООТВЕТСТВЕННО, ТОЛЩИНА, М, И КОЭФФИЦИЕНТ ПАРПРОНИЦАЕМОСТИ МАТЕРИАЛА i -ГО СЛОЯ СТЕНОВОГО ОГРАЖДЕНИЯ, МГ/(М · Ч · ПА).

В РЕЗУЛЬТАТЕ АНАЛИТИЧЕСКИХ РАСЧЕТОВ И ГРАФИЧЕСКИХ ПОСТРОЕНИЙ УСТАНОВЛЕНО, ЧТО В СТЕНОВЫХ ОГРАЖДЕНИЯХ, УТЕПЛЕННЫХ СНАРУЖИ МИНЕРАЛОВАТНЫМИ ПЛИТАМИ ИЛИ ПЕНОПОЛИСТИРОЛЬНЫМ ПЕНОПЛАСТОМ, КОНДЕНСАЦИИ ВОДЯНЫХ ПАРОВ НЕ ПРОИСХОДИТ КАК ДЛЯ ВЕНТИЛИРУЕМОЙ, ТАК И ДЛЯ НЕВЕНТИЛИРУЕМОЙ КОНСТРУКЦИИ, ТАК КАК ЛИНИИ E И E НЕ ПЕРЕСЕКАЮТСЯ. ПОЭТОМУ В СЛУЧАЕ ИСПОЛЬЗОВАНИЯ В СТЕНОВОМ ОГРАЖДЕНИИ УТЕПЛИТЕЛЕЙ С ТАКИМ ЖЕ КОЭФФИЦИЕНТОМ ПАРПРОНИЦАЕМОСТИ (ПЕНОПОЛИУРЕТАН) ИЛИ БОЛЕЕ ВЫСОКИМ, ЧЕМ У ПЕНОПОЛИСТИРОЛЬНОГО ПЕНОПЛАСТА, НАПРИМЕР СТЕКЛЯННОГО ШТАПЕЛЬНОГО ВОЛОКНА, ПЕНОПЛАСТА ПХВ-1 И ПВ-1, РЕЗОЛЬНО-ФЕНОЛФОРМАЛЬДЕГИДНОГО ПЕНОПЛАСТА, СТЕНОВОЕ ОГРАЖДЕНИЕ ГАРАНТИРУЕТСЯ ОТ КОНДЕНСАЦИИ ВЛАГИ.

ПРИ РАСПОЛОЖЕНИИ МИНЕРАЛОВАТНЫХ ПЛИТ В ТОЛЩЕ ОГРАЖДАЮЩЕЙ КОНСТРУКЦИИ, А ТАКЖЕ С ВНУТРЕННЕЙ СТОРОНЫ СТЕНОВОГО ОГРАЖДЕНИЯ БЕЗ СЛОЯ ПАРОИЗОЛЯЦИИ, НАБЛЮДАЕТСЯ ПЕРЕСЕЧЕНИЕ ЛИНИЙ E И E , ЧТО СВИДЕТЕЛЬСТВУЕТ О ВОЗМОЖНОСТИ КОНДЕНСАЦИИ ВОДЯНЫХ ПАРОВ В СТЕНЕ И НЕЭФФЕКТИВНОСТИ ПРИМЕНЕНИЯ УКАЗАННЫХ КОНСТРУКЦИЙ УСТРОЙСТВА ДОПОЛНИТЕЛЬНОГО УТЕПЛЕНИЯ. УСТРОЙСТВО ЗАЩИТНОГО СЛОЯ ПАРОИЗОЛЯЦИИ ПРИ РАСПОЛОЖЕНИИ УТЕПЛИТЕЛЯ С ВНУТРЕННЕЙ СТОРОНЫ СТЕНЫ ХОТЯ И СПОСОБСТВУЕТ УЛУЧШЕНИЮ ЕЕ ВЛАЖНОСТНОГО РЕЖИМА, НО УХУДШАЕТ МИКРОКЛИМАТ В ПОМЕЩЕНИИ [2], ВЛАЖНОСТЬ ВНУТРЕННЕГО ВОЗДУХА ПОВЫШАЕТСЯ И МОЖЕТ ДОСТИГАТЬ 70 % ПРИ НОРМЕ 50 ... 60 %.

ПРИ УТЕПЛЕНИИ СТЕН ПЕНОПОЛИСТИРОЛЬНЫМ ПЕНОПЛАСТОМ ИЗНУТРИ И ПРИ ЕГО РАСПОЛОЖЕНИИ В ТОЛЩЕ ОГРАЖДЕНИЯ БУДУТ НАБЛЮДАТЬСЯ ЗОНЫ КОНДЕНСАЦИИ ВЛАГИ, ТАК КАК μ ПЕНОПЛАСТА В 10 РАЗ МЕНЬШЕ μ МИНЕРАЛОВАТНЫХ ПЛИТ.

Исследование влажностного режима утепленных наружных стен жилых зданий по методу К.Ф. Фо-

кина позволило установить:

1 Устройство дополнительного утепления стен жилых зданий целесообразно производить снаружи ограждающих конструкций.

В этом случае стена гарантирована от выпадения в ее тоще конденсированной влаги.

2 При устройстве теплоизоляционного слоя между конструктивными слоями и с внутренней стороны стенового ограждения в стене возможна конденсация водяных паров.

СПИСОК ЛИТЕРАТУРЫ

1 Фокин К.Ф. Строительная теплотехника ограждающих частей зданий. М.: Стройиздат. 1973. 287 с.

2 Беляев В.С. Повышение теплозащиты наружных ограждающих конструкций // Жилищное строительство, 1998. № 3. С. 22–26.

Кафедра "Архитектура и строительство зданий"

УДК 711.000.93

И.Н. Ильина, Е.В. Лебедева, А.Ф. Зубков

ЭКОНОМИЧЕСКОЕ И ГРАДОСТРОИТЕЛЬНОЕ РЕГУЛИРОВАНИЕ ИСПОЛЬЗОВАНИЯ ТЕРРИТОРИЙ САНИТАРНО-ЗАЩИТНЫХ ЗОН ПРОИЗВОДСТВЕННЫХ ОБЪЕКТОВ

Процесс развития крупных городов в современных условиях характеризуется непрерывным повышением интенсивности и эффективности использования их территорий в связи с развитием экономики и социальной сферы, повышением стандартов качества жизни населения.

В НАСТОЯЩЕЕ ВРЕМЯ СЛОЖИЛАСЬ ПРОБЛЕМНАЯ СИТУАЦИЯ, ОБУСЛОВЛЕННАЯ ИСТОРИЧЕСКИ СЛОЖИВШЕЙСЯ ЧЕРЕСПЛОСИЦЕЙ ПРОИЗВОДСТВЕННОЙ И ЖИЛОЙ ЗАСТРОЙКИ НА ТЕРРИТОРИИ ГОРОДА, КОТОРАЯ ЗАКЛЮЧАЕТСЯ В НАЛИЧИИ ЖИЛЫХ ОБРАЗОВАНИЙ НА ТЕРРИТОРИЯХ САНИТАРНО-ЗАЩИТНЫХ ЗОН (СЗЗ) РЯДА ПРОИЗВОДСТВЕННЫХ ОБЪЕКТОВ, ЧТО ПРОТИВОРЕЧИТ ПОЛОЖЕНИЯМ ФЕДЕРАЛЬНОГО ЗАКОНА "О САНИТАРНО-ЭПИДЕМИОЛОГИЧЕСКОМ БЛАГОПОЛУЧИИ НАСЕЛЕНИЯ" И ДРУГИМ НОРМАТИВНЫМ ПРАВОВЫМ АКТАМ РФ.

Санитарно-защитная зона – это зона с особым режимом регулирования градостроительной деятельности, отделяющая производственное предприятие от жилой зоны, мест рекреации и массового отдыха населения, объектов здравоохранения, физкультурно-оздоровительного назначения, детских дошкольных и школьных учреждений и других объектов с повышенными требованиями к качеству окружающей среды.

Установление границ СЗЗ производится по совокупности всех видов техногенных воздействий объекта на окружающую природную среду и здоровье населения. Нормативный размер СЗЗ определяется классом санитарной опасности предприятия или производства по приведенной в данном нормативном документе классификации. Размер СЗЗ устанавливается с учетом возможностей перспективного развития предприятия.

В условиях высокоплотной и жилой застройки должно предусматриваться максимально возможное при данном уровне развития технологии сокращение размеров СЗЗ.

Разработка проектов организации СЗЗ и реализация предусмотренных в них природоохранных мероприятий, включая благоустройство и озеленение территории, проведение контрольных наблюдений и пр., должны осуществляться за счет собственных средств предприятий. Высокий уровень затрат и отсутствие механизма обязательности разработки и реализации Проектов организации СЗЗ приводит к срыву намеченных сроков подготовки градостроительной документации на территории нового жилищного строительства.

СУЩЕСТВУЮТ СЛЕДУЮЩИЕ ОСНОВНЫЕ НАПРАВЛЕНИЯ РЕШЕНИЯ ДАННОЙ ЭКОЛОГИЧЕСКОЙ ПРОБЛЕМЫ:

- **ЛИКВИДАЦИЯ ПРЕДПРИЯТИЙ ИЛИ ИХ ОТДЕЛЬНЫХ ПРОИЗВОДСТВ;**
- **ПЕРЕБАЗИРОВАНИЕ (ВЫВОД) ПРЕДПРИЯТИЙ (ОТДЕЛЬНЫХ ПРОИЗВОДСТВ) С РАССМАТРИВАЕМОЙ ТЕРРИТОРИИ;**
- **РЕФОРМИРОВАНИЕ (САНАЦИЯ) ОБЪЕКТОВ;**
- **ОТСЕЛЕНИЕ ЖИТЕЛЕЙ.**

ДЛЯ ЭФФЕКТИВНОЙ РЕАЛИЗАЦИИ ПРЕДЛАГАЕМЫХ МЕРОПРИЯТИЙ НЕОБХОДИМА ВЫРАБОТКА МЕР ЭКОНОМИЧЕСКОГО СТИМУЛИРОВАНИЯ (ПРИНУЖДЕНИЯ) ПРЕДПРИЯТИЙ К ИХ ВНЕДРЕНИЮ. ДЛЯ МЕРОПРИЯТИЙ, ОБЕСПЕЧИВАЮЩИХ СОКРАЩЕНИЕ СЗЗ ДО ТРЕБУЕМЫХ РАЗМЕРОВ, ОНО ДОЛЖНО ОСУЩЕСТВЛЯТЬСЯ ЗА СЧЕТ ВВЕДЕНИЯ ЭКОНОМИЧЕСКИХ ОБРЕМЕНЕНИЙ (ПЛАТЕЖЕЙ, НАЛОГОВ) ЗА ТЕРРИТОРИЮ СЗЗ, ПОЗВОЛЯЮЩИХ ЭФФЕКТИВНО ИСПОЛЬЗОВАТЬ ПОТЕНЦИАЛ ЗЕМЕЛЬНЫХ РЕСУРСОВ.

В СООТВЕТСТВИИ С ДЕЙСТВУЮЩИМ ЗАКОНОДАТЕЛЬСТВОМ В ОБЛАСТИ ЗЕМЕЛЬНЫХ ОТНОШЕНИЙ, АДМИНИСТРАТИВНОЙ И ГРАЖДАНСКОЙ ОТВЕТСТВЕННОСТИ МОГУТ БЫТЬ ПРЕДЛОЖЕНЫ СЛЕДУЮЩИЕ ЭКОНОМИЧЕСКИЕ РЫЧАГИ.

1 Установление повышающих коэффициентов к ставкам арендной платы за землю и иное недвижимое имущество.

В соответствии со ст. 8 Закона РФ "О плате за землю" в облагаемую налогом площадь включаются земельные участки, занятые строениями и сооружениями, участки, необходимые для их содержания, а также *санитарно-защитные зоны* объектов, технические и другие зоны, если они не предоставлены в пользование другим юридическим лицам и гражданам. Территории СЗЗ находятся за пределами земельных участков промышленных предприятий (в соответствии с п. 2.31 СанПиН 2.2.1/2.1.1.1031-01 граница СЗЗ устанавливается от границы производственного объекта) и относятся к городским землям общего пользования. Учитывая, что данные категории земель от уплаты земельного налога полностью освобождены, предлагается повышающие коэффициенты применять в отношении ставок арендной платы, действующих в отношении территории предприятия. При этом повышающие коэффициенты устанавливаются в соответствии с коэффициентом экологической значимости предприятия и индексом экологической напряженности территории.

В соответствии со ст. 46 Земельного кодекса РФ основанием для прекращения аренды земельного участка может быть его использование, приводящее к значительному ухудшению экологической обстановки. При этом ограничение прав на землю может устанавливаться в следующих случаях: "особые условия использования земельных участков и режим хозяйственной деятельности в охранных, *санитарно-защитных зонах*".

2 Земельный налог.

Земельный налог может взиматься с учетом площади утвержденной для данного объекта СЗЗ, а в случае отсутствия утвержденного проекта СЗЗ – с учетом площади нормативной СЗЗ для предприятий данного класса санитарной опасности.

3 Возмещение убытков за упущенную выгоду в результате действия режима ограничения хозяйственной деятельности на территории СЗЗ.

Ст. 57 ЗК РФ предусматривает возмещение убытков в полном объеме, в том числе упущенной выгоды, в случае ухудшения качества земель в результате деятельности других лиц (п. 1, 2). Возмещение убытков осуществляется лицами, деятельность которых вызвала необходимость установления охранных, *санитарно-защитных зон* и влечет за собой ограничение прав собственников земельных участков, землепользователей и арендаторов земельных участков или ухудшение качества земель.

Возмещение убытков формируется по совокупности следующих статей:

- ущерб от загрязнения территории СЗЗ;
- упущенной выгоды от ограничения запланированного градостроительного использования территории;
- убытков (затрат), возникающих вследствие необходимости восстановления ухудшенного качества земель, включая затраты на проведение почвенных, агрохимических и других специальных обследований и изысканий, а также мероприятий, обеспечивающих восстановление качества земель и определяемых проектной документацией.

При этом размер ущерба от загрязнения территории СЗЗ определяется в соответствии с факторами негативного воздействия на ОС, а упущенная выгода определяется в соответствии с утвержденной гра-

достроительной документацией по перспективному использованию территории, входящей в границы СЗЗ (через градиент изменения функционального назначения), и ориентировочной стоимости планируемой застройки.

Ст. 62 ЗК РФ и ст. 15 ГК РФ, закрепляя в качестве общего правила принцип возмещения убытков в полном объеме (включая упущенную выгоду), в то же время содержит оговорку, что это имеет место, если законом или договором не предусмотрено иное в меньшем размере.

Размер убытков землепользователей определяется "Положением о порядке возмещения убытков собственникам земли, землевладельцам, землепользователям, арендаторам и потерь сельскохозяйственного производства", либо на основании специальных правил (методик).

При проведении расчетов размеров платежей по всем вариантам рыночная стоимость земельного участка устанавливается в соответствии с ФЗ "Об оценочной деятельности". Особенности определения стоимости аренды земельных участков в Москве заключаются в следующем:

- затраты на создание и воспроизводство качества городских земель, включая затраты на инженерную инфраструктуру, осуществляются за счет бюджетных средств;
- капитализация амортизационных отчислений и арендной платы за землю покрывает не более 20 % стоимости воспроизводства инженерной инфраструктуры города.

Кафедра "Архитектура и строительство зданий"

УДК 624.15

С.В. Налобин, В.Ю. Воеводкин, В.М. Струлев

ОСАДКА КРУГЛЫХ И КОЛЬЦЕВЫХ ПЕРФОРИРОВАННЫХ ШТАМПОВ НА ПЕСЧАНОМ ОСНОВАНИИ

Круглые и кольцевые фундаменты широко используются в специальных инженерных сооружениях башенного типа: дымовые трубы, водонапорные и телевизионные башни и другие. Стоимость фундаментов составляет 30 ... 40 % от общей стоимости сооружения и поэтому вопросы связанные с уменьшением материалоемкости являются актуальными.

В литературе достаточно много материала связанного с осадкой круглых и кольцевых штампов при различных грунтовых условиях [1–4]. Анализ литературных данных указывает на значительный разброс экспериментальных данных, а иногда и их противоречивость.

Для проведения экспериментальных исследований было изготовлено по пять образцов круглых и кольцевых штампов из мелкозернистого тяжелого бетона класса В10. Для уменьшения материалоемкости штампа было предложено образовать в нем вертикальные равномерно распределенные по горизонтальной площади пустоты (перфорированный штамп) диаметром 10 мм. Процент пустотности составлял: для круглых штампов: 0; 2,86; 4,13; 7,34; 11,46 %; для кольцевых штампов: 0; 2,67; 3,85; 6,85; 10,19 %.

Размеры штампов составляли: высота 50 мм; наружный диаметр 450 мм; внутренний диаметр кольцевого штампа 90 мм. Штампы армировались сварными сетками из арматуры класс Вр-I диаметром 4 мм. Арматура располагалась равномерно по площади штампа в радиальном и окружном направлениях. Основанием служил маловлажный пылеватый песок послойно уплотненный до плотности равной 1,58 г/см³.

Испытания проводили в лотке с размерами 2 × 2,5 × 1,5 м. Нагрузку передавали с помощью гидравлического домкрата, контроль усилия осуществлялся с помощью образцового динамометра на сжатие (ДОС-5).

Осадка штампа определялась по показаниям двух индикаторов часового типа ИЧ-5, с ценной деления 0,01 мм. Нагрузка производилась ступенчато по 0,2 от максимальной нагрузки, с выдержкой по 10 мин. на каждой ступени. Нагрузка прикладывалась центрально.

НА РИС. 1 ПРЕДСТАВЛЕН ГРАФИК ЗАВИСИМОСТИ ОСАДКИ ШТАМПА ОТ ДАВЛЕНИЯ ПОД ПОДОШВОЙ ФУНДАМЕНТА ДЛЯ КРУГЛЫХ ШТАМПОВ, А НА РИС. 2 ДЛЯ КОЛЬЦЕВЫХ ШТАМПОВ.



Рис. 1 Зависимость осадки круглого перфорированного штампа от давления под подошвой фундамента при E , %:

1 – 0; 2 – 2,86; 3 – 4,13; 4 – 7,34; 5 – 11,46

ГРАФИКИ ПОКАЗЫВАЮТ, ЧТО УВЕЛИЧЕНИЕ ПУСТОТНОСТИ ПРАКТИЧЕСКИ НЕ ВЛИЯЕТ НА ХАРАКТЕР ИЗМЕНЕНИЯ ОСАДКИ ШТАМПА.

На рис. 3 представлена осадка штампа с одинаковой площадью контакта.

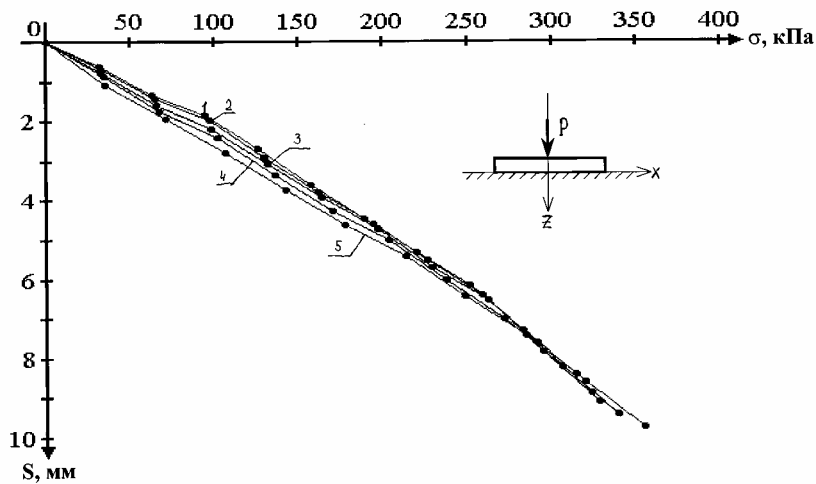

Рис. 2 Зависимость осадки кольцевого перфорированного штампа от давления под подошвой фундамента при E , %:

1 – 0; 2 – 2,67; 3 – 3,85; 4 – 6,85; 5 – 10,69

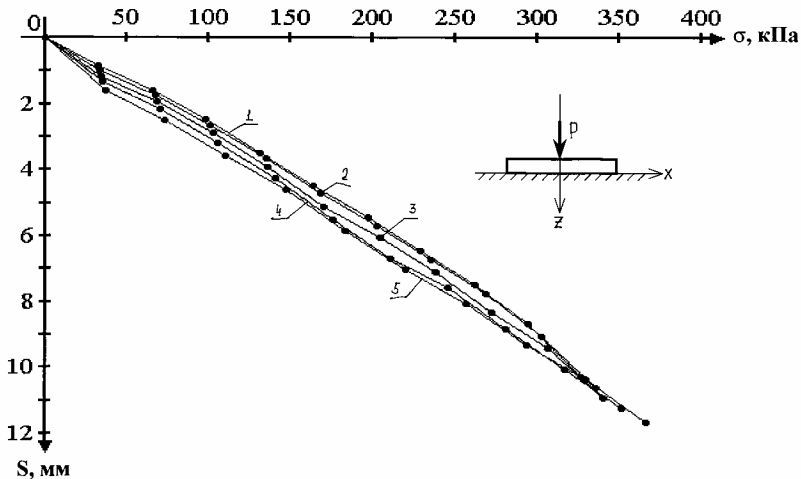

Рис. 3 Зависимость осадки круглого (1) и кольцевого (2) штампов от давления под подошвой фундамента при $A_1 = 1524,7 \text{ см}^2$ ($E = 4,13 \%$) и $A_2 = 1526,8 \text{ см}^2$ ($E = 0 \%$)

Из графика видно, что осадка перфорированного штампа в широком диапазоне давлений под подошвой фундамента меньше, чем кольцевого. По видимому, это связано с выпором грунта по наружному и внутреннему диаметрам кольцевого штампа.

Анализ проведенных исследований показал возможность применения перфорированных штампов в замен кольцевых. Следует отметить, что кольцевые штампы имеют меньшее значение радиальных и окружных изгибающих моментов по отношению к сплошным штампам [2]. Что касается прочности перфорированных штампов, то задача по определению внутренних усилий является достаточно сложной и мало изученной.

СПИСОК ЛИТЕРАТУРЫ

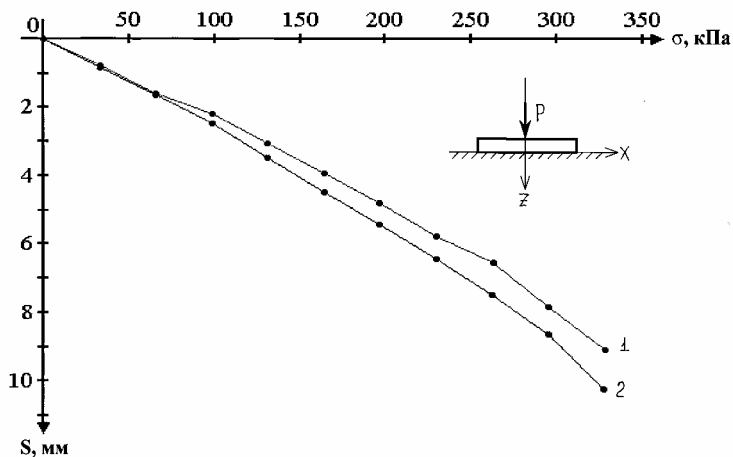
- 1 Тугаеф Ю.Ф. Деформации оснований кольцевых фундаментов // Основания, фундаменты и механика грунтов. 1985. № 4.
- 2 Бородин М.А., Шаповал В.Г., Швец В.Б. Исследования осадок основания кольцевых фундаментов // Основания, фундаменты и механика грунтов. 2001. № 1.
- 3 Худяков А.В., Леденев В.В., Струлев В.М. К расчету армирования фундаментов сооружений башенного типа // Труды ТГТУ. Тамбов. 2001. Вып. 6.
- 4 Худяков А.В. Опыты с кольцевыми штампами // Расчет и проектирование оснований и фундаментов в сложных инженерно-геологических условиях // Межвуз. сб. науч. тр. Воронеж. 1992.

Кафедра " Конструкций зданий и сооружений"

УДК 691.16

Е.В. Гурова, А.О. Грушо-Новицкая, В.П. Ярцев

ВЛИЯНИЕ АГРЕССИВНЫХ СРЕД НА ПРОЧНОСТНЫЕ ХАРАКТЕРИСТИКИ КОМПОЗИЦИЙ НА ОСНОВЕ БИТУМА

В строительстве широко используются битумы и композиции на их основе в качестве кровельных, гидроизоляционных и герметизирующих материалов. Часть их применяют в промышленных зданиях, подверженных химическому воздействию, поэтому не вызывает сомнения необходимость изучения влияния агрессивных сред на прочностные характеристики битума.

На стойкость к агрессивным средам испытаны битум марки БН 90/10 и композиции на его основе, содержащие асбофрикционные отходы (АФО) в количестве 10 ... 50 масс. ч., утилизируемые с тамбов

ского завода АРТИ. В качестве химических сред использовали неорганические кислоты: серную (H_2SO_4), азотную (HNO_3) и органическую: уксусную. Образцы битумных материалов в виде пластин $10 \times 20 \times 5$ мм выдерживали в растворах кислот различной концентрации (5 ... 75 %) в течение одного часа, одних и семи суток. Испытывали их на прочность при срезе, определяя величины разрушающих напряжений.



Рис. 1 Изменение прочности битумных композиций:

\circ – чистый битум, \bullet – наполненный 30 масс. ч. АФО, \square – 50 масс. ч.; в зависимости от концентрации уксусной кислоты: 1 – 5%; 2 – 10%; 3 – 20%

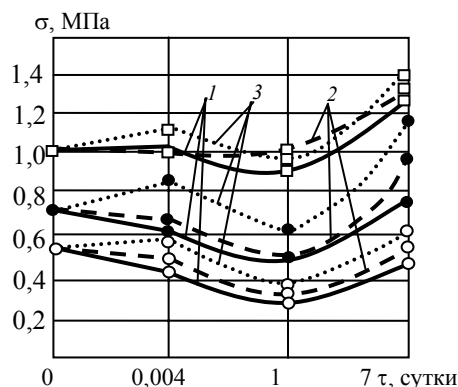
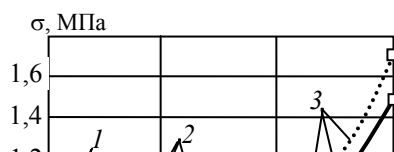

По результатам экспериментов построены графики в координатах σ - τ , отражающие характер изменения прочности чистого битума и наполненных композиций от времени выдержки в средах различной концентрации. Из рис. 1 видно, что в первые сутки прочность для всех композиций, подверженных воздействию уксусной кислоты, незначительно снижается. При увеличении времени воздействия до семи суток заметно возрастает, причем для наполненного битума это характерно для всех концентраций кислоты, а для чистого битума только при концентрации 5 %.

Тот же характер изменения прочности (кроме чистого битума) наблюдается и при воздействии серной кислоты (рис. 2). Для чистого битума в серной кислоте 25 %-ной концентрации в первый час воздействия прочность увеличивается в 1,5 раза, через одни сутки падает почти в 2 раза, а затем стабилизируется. В серной кислоте 50 %-ной концентрации для чистого битума наблюдается увеличение прочности после семи суток воздействия. Для 75 %-ной концентрации в первые сутки прочность растет, а затем незначительно падает.

При воздействии на битумные композиции азотной кислотой характер зависимостей в основном меняется (рис. 3). Для большинства композиций наблюдается понижение прочности при увеличении времени воздействия кислоты. Исключение составляет композиция с 50 масс. ч. АФО, ее прочность на седьмые сутки возрастает при всех концентрациях кислоты [1–2].

Таким образом, использование асбофрикционных отходов в качестве наполнителя битума увеличивает его прочностные характеристики и повышает химическую стойкость.

СПИСОК ЛИТЕРАТУРЫ



Рис. 3 Изменение прочности битумных композиций:

○ – чистый битум, ■ – 10 масс. ч. АФО, ● – 30 масс. ч. АФО, □ – 50 масс. ч. АФО в зависимости от концентрации азотной кислоты: 1 – 5%; 2 – 10%; 3 – 75%

УДК 624.014.2:691.216

С.А. Варечкин, О.В. Евдокимцев

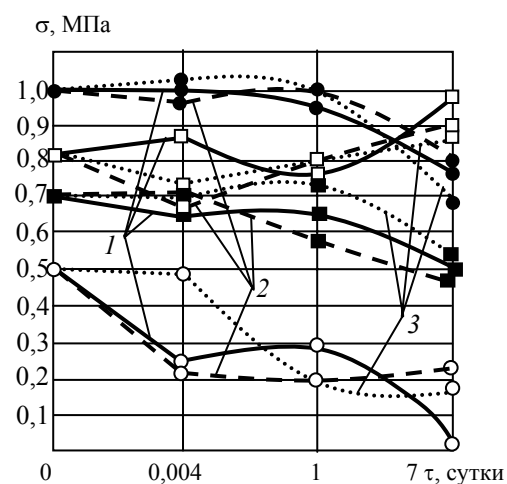
ИССЛЕДОВАНИЯ СОВМЕСТНОЙ РАБОТЫ СТАЛЬНОЙ РАМЫ С ПЕСЧАНЫМ ОСНОВАНИЕМ

При проектировании стальных каркасов предполагается, что деформациями основания можно пренебречь, а узлы рам либо способны воспринимать некоторый изгибающий момент, не допуская при этом никакого поворота, либо нет. Однако вследствие деформации грунтов фундаменты перемещаются и напряженное состояние стальных рам изменяется [1, 2]. Реальное поведение узлов в стальных каркасах занимает промежуточное положение между двумя указанными случаями, т.е. узлы обладают способностью воспринимать некоторую величину изгибающего момента, и одновременно с этим, допускают некоторый поворот.

Оценка одновременного влияния податливости узлов сопряжения и перемещений фундамента на перераспределение усилий в стальной раме является сложным и до сих пор малоизученным вопросом, хотя актуальность решения данного вопроса не раз отмечалась в литературе. Численные исследования [3] рамы свидетельствуют о существенном влиянии деформативности узлов на напряженно-деформированное состояние элементов рамы и указывают на необходимость ее учета при проектировании конструкций и оценке их технического состояния. Учет податливости основания [1] приводит к снижению усилий в опорных сечениях каркаса. Наиболее заметное влияние на перераспределение усилий по элементам системы оказывают упругие повороты фундаментов.

Для исследования поведения стальных каркасов на песчаном основании в лаборатории ТГТУ проведены серии экспериментов. Испытания проводили в металлическом лотке размером 2000 × 2000 × 1200 мм заполненном песком с жесткой упорной балкой и независимой реперной системой. Симметричная П-образная стальная рама представляет собой модель поперечной рамы промышленного здания ($H/L = 2000/1200$ мм, $L 50 \times 5$ мм, $I_p / I_k = 5,6$). Размер фундаментов 250 × 250 × 250 мм. Сопряжение колонн рам с фундаментом – жесткое.

В экспериментах изменяли: варианты узлов сопряжения ригеля с колонной (шарнирный, податливый, жесткий); плотность основания ($\rho = 1,57 - 1,61$ г/см²); заглубление фундаментов ($\lambda = 0 - 1$).

Усилие, передаваемое на фундамент, зависит от сопряжения колонны с ригелем. При шарнирном варианте действует только сила с небольшим эксцентриситетом ($e = 0,05$ м), при податливом – дополнительно нагружает колонну еще часть момента передаваемую с ригеля, жесткий узел передает и силу и в среднем 90 % момента. На рис. 1 представлены зависимости осадки и крена от нагрузки фундаментов работающих в составе рамы.



Рис. 1 Зависимости осадки (а) и крена (б) фундаментов от нагрузки при $\lambda = 1$; $\rho = 1,61 \text{ г/см}^3$; и сопряжение ригеля со стойкой:
 1, 1' – шарнирное; 2, 2' – податливое;
 3, 3' – жесткое (левый и правый фундаменты); 4 – теоретическое значение

Как видно из рисунков, все экспериментальные значения осадки меньше теоретических в среднем на 56 %, крена на 81 %, при максимальном заглублении $\lambda = 1$ и плотности $\rho = 1,61 \text{ г/см}^3$.

Максимальная осадка и крен фундаментов соответствовали шарнирному варианту сопряжения ригеля с колонной (рис. 1). При податливом сопряжении осадка уменьшается на 20, крен на 40 и боковое перемещение на 28 %; при жестком, соответственно, на 18, 12, 8 %. Левый и правый фундаменты вертикально перемещаются пропорционально, но имеют достаточно большие расхождения в значениях крена. Наибольшая непропорциональность в поворотах фундаментов наблюдается при шарнирном сопряжении (50 %), другие варианты имеют следующие значения: податливый (10 %), жесткий (12 %). Это объясняется тем, что конструкция шарнирного узла имеет меньшее количество связей с колонной, вследствие чего допускает перераспределение усилий в раме в одну из сторон.

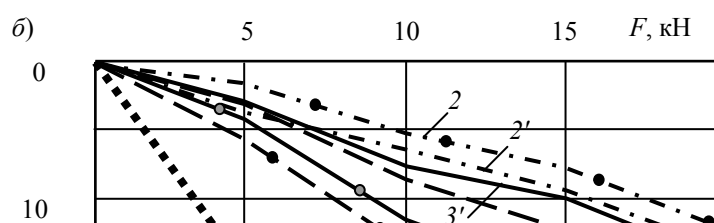
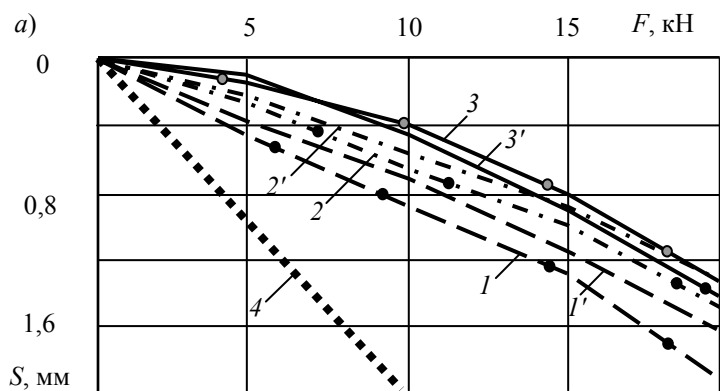

Рис. 2 Зависимости осадки (а) и крена (б) отдельного фундаментов от нагрузки при $\lambda = 1$, $\rho = 1,61 \text{ г/см}^3$

Перемещения отдельного фундамента (рис. 2), определенные по результатам опытов, значительно больше (минимум на 40 %) осадки фундамента, работающего в составе рамы. Влияние жесткости верхнего строения на перемещения фундаментов оценивали с помощью коэффициентов влияния, равных отношению перемещений отдельного фундамента к перемещениям фундамента в составе рамы. Наименьшие значения данных коэффициентов получены для шарнирного сопряжения ригеля со стойками ($k = 1,2$), наибольшие – для жесткого ($k = 3,7$).

В ряде опытов, при значительном крене фундаментов, наблюдался выпор грунта с образованием трещин. Горизонтальное смещение вертикальной оси колонны изменяет положение фундамента в пространстве, его схему нагружения. Напряжения под подошвой смещаются в одну из сторон и фундамент может работать с частичным отрывом. При этом происходит нарастание перемещений одного из фундаментов, а так как другой работает в нормальном режиме, то из-за неравномерных деформаций меняется геометрическая схема колонны и нормальные условия эксплуатации.

На основании проведенных экспериментов можно сделать следующие выводы:

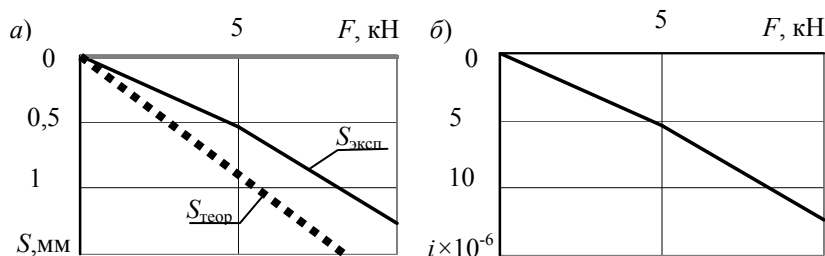
- значения перемещений посчитанные теоретически значительно больше экспериментальных, что говорит о несовершенстве методов расчета конструкций и ведет к неправильной оценке реальной работы конструкции, перерасходу материалов и затрат на изготовление и монтаж конструкций;

- расчет отдельного фундамента по деформациям дает результаты значительно отличающиеся от полученных в процессе натурных испытаний, как отдельного фундамента, так и работающего в составе рамы;
- сравнение работы отдельного фундамента и фундамента в составе рамы показало необходимость совместного расчета подземных и надземных частей конструкции.

СПИСОК ЛИТЕРАТУРЫ

- 1 Беленя Е.И., Клепиков Л.В. Исследование совместной работы оснований, фундаментов и поперечных рам стальных каркасов промышленных зданий // Научное сообщение. М., 1957. Вып. 28. 58 с.
- 2 Никитин В.И., Вучинский Ю.Л. Расчет рам подрабатываемых зданий методом деформаций с учетом податливости грунта основания // Пром. стр-во и инж. сооружения. 1969. № 5. С. 21–22.
- 3 Петраков А.А. О расчете каркасных зданий на воздействия деформаций основаниях // Современные проблемы стр-ва. Донецк, 1970. С. 180–183.

Кафедра "Конструкции зданий и сооружений"

УДК 624.131

В.М. Антонов

ВЛИЯНИЕ АРМИРОВАНИЯ НА ПОЛЗУЧЕСТЬ ПЕСЧАНЫХ ОСНОВАНИЙ

Исследований длительной прочности армированных песчаных оснований практически не проводилось. Связано это и с трудоемкостью процесса и с тем, что реологические свойства в песках проявляются намного меньше, чем в глинистых грунтах. В то же время С.С. Вяловым [1] отмечена компрессионная ползучесть песков, а В.В. Жихович [2] – сдвиговая.

В лаборатории механики грунтов опыты по изучению прочности армированных и неармированных грунтов проводились в течение нескольких лет. В качестве основания использовался мелкий однородный песок (степень неоднородности по Хазену – 1,7). Основание армировали металлическими стержнями, сетками, пластиком и другими материалами. Опыты проводились в лотках, поперечный размер которых в десять и более раз превышал диаметр модели. Нагрузку на модели передавали рычагом, перемещения измеряли индикаторами с ценой деления 0,01 мм.

Проводилось несколько серий опытов со штампами и моделями фундаментов.

В первой серии исследовалась длительная прочность неармированного основания [3]. Модели фундаментов изготавливали из металлических труб диаметром 50 и 100 мм. В опытах изменяли диаметр модели D , относительное заглубление $\lambda = H/D$ (H – глубина заложения модели), угол наклона нагрузки δ , относительный эксцентриситет $e_0 = e/R$ (e – эксцентриситет нагрузки, R – радиус модели).

Нагрузку на модели увеличивали ступенями по 10 Н через трое суток, при достижении нагрузкой значения $P = 0,8F_u$ (F_u – разрушающая нагрузка) вели наблюдения за перемещениями модели при $P = \text{const}$.

Горизонтальная составляющая вектора перемещения центра модели фундамента, первоначально расположенного на уровне поверхности, постоянно увеличивалась, осадка и крен также возрастали во времени, изменялись координаты мгновенных осей вращения.

В следующей серии на каждой ступени нагружения отсчеты снимались через 10, 10², 10³, 10⁴ и 10⁵ с. Перемещения возрастали пропорционально $\lg t$. В табл. 1 в качестве примера приведена зависимость крена от времени действия нагрузок при $\lambda = 2$, $\delta = 30^\circ$, $e_0 = 1$.

1 Развитие крена модели во времени на разных ступенях нагружения

t , сут.	$\text{tg } \theta \cdot 10^{-5}$ рад/сут при P/F_u
------------	---

	0,5	0,6	0,7	0,8	0,9
1 ... 10	56,3	34,6	38,5	41	разруше- ние
10 ... 20	1,6	17,4	18,8	17,3	
20 ... 30	0,8	2,3	8,9	9,1	
30 ... 40	0,3	1,4	3,7	4,3	
40 ... 50	0	1,6	3,5	4,2	
50 ... 60	0	0	2,6	2,0	
60 ... 70	0	0	0	1,5	

В опытах с моделью $D=100$ мм, при $e_0 = 1,5$; $P = 0,7F_u$; $\delta = 30^\circ$, $\lambda = 4$; $\rho = 1,7$ г/см³; $\omega = 0,05$ осадка за 30 суток наблюдения возросла в 1,3 раза, горизонтальные перемещения в 1,5; крен в 1,47 раза. Скорость развития крена в первые 10 суток $V_i = 10,4 \cdot 10^{-5}$ рад/сут, в последующие 20 суток $3,7 \cdot 10^{-5}$ рад/сут. Во всех опытах отмечалось снижение сопротивления сдвигу при увеличении интервалов приложения ступеней нагрузки.



Рис. 1 Развитие перемещений модели во времени:

a – схема нагружения;

б – кривые горизонтальных перемещений; *в* – то же крена;

1 – основание не армировано; *2* – армировано сеткой перед моделью;

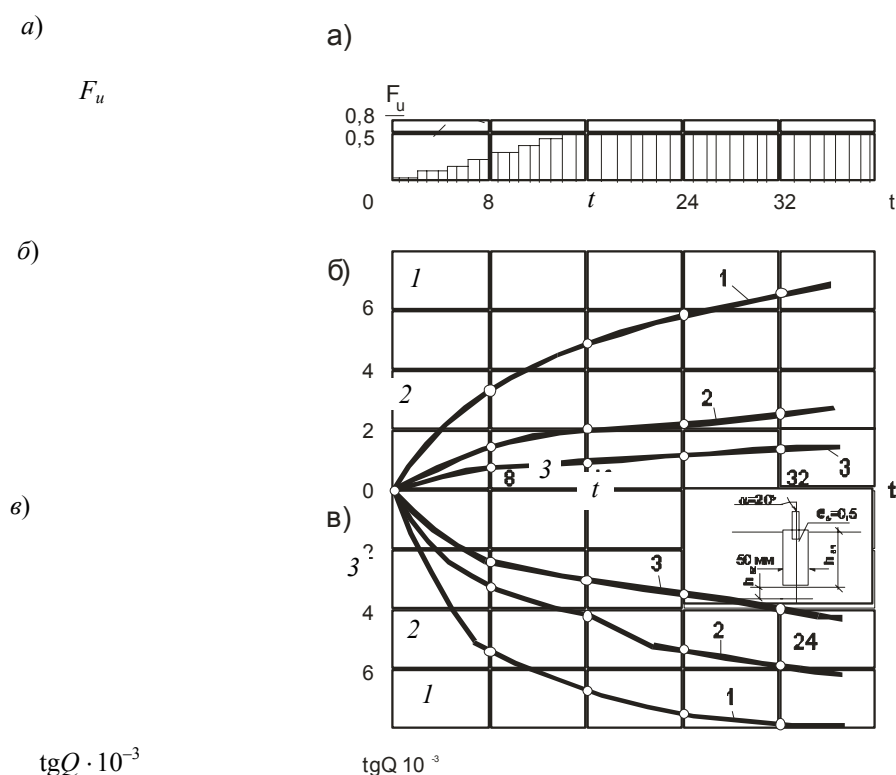
3 – армировано сетками перед моделью и под подошвой

В следующей серии опытов на моделях $D = 50$ мм, $\lambda = 2$ нагрузку передавали с эксцентриситетом $e_0 = 0,5$; $\delta = 20^\circ$. Для сравнения рассматривали три варианта основания – неармированное, армированное перед моделью в сторону предполагаемого выпора грунта на расстоянии R , армированное под подошвой модели и перед моделью. Арматура применялась в виде сеток с размерами $D \times D$, шаг стержней арматуры $s = 12$ мм, диаметр $d_s = 2,5$ мм. Опыты проводились в течение 40 суток, нагрузку передавали ступенями по $0,1F_u$ до $0,1F_u$. Результаты опытов представлены на рис. 1. Скорость развития крена и горизонтальных перемещений в армированном основании в 1,5–2 раза меньше, чем в неармированном.

Штамповые испытания ($D=100$ мм; $e_0 = 0,2$; $\delta = 0^\circ$) проводили на армированном и неармированном основании. Использовали арматуру двух типоразмеров ($D \times D$; $1,5D \times 1,5D$; $s=10$ мм; $d_s = 2$ мм). Нагрузки передавали ступенями по $0,1F_u$ (для неармированного) и $0,1F_{us}$ (для армированного) основания. Скорость развития крена была примерно постоянной и составила для армированного основания $V_i = 4 \cdot 10^{-5}$ рад/сут, для неармированного $V_i = 8,5 \cdot 10^{-5}$ рад/сут. Скорость развития вертикальных перемещений $V_s = 0,004$ мм/сут для армированного и $V_s = 0,007$ мм/сут для неармированного основания.

Не наблюдалось увеличение V_s и V_i по достижении $0,8F_u$ (F_{us}). Объясняется это тем, что основание в течение длительного времени (≈ 250 суток) уплотнилось и может нести дополнительную нагрузку ($F_{ut} > F_u$). Значение увеличения нагрузки ΔF_{ut} не определено, так как опыты в настоящее время продолжаются.

СПИСОК ЛИТЕРАТУРЫ

- 1 Вялов С.С. Ползучесть грунтов и реологические проблемы механики грунтов. М.: Стройиздат. 1978. 151 с.
- 2 Жихович В.В. Ползучесть песчаных грунтов при одноплоскостном сдвиге // Основания, фундаменты и механика грунтов. М.: Стройиздат. 1985. № 6. С. 25–26.
- 3 Антонов В.М., Леденев В.В. Исследование ползучести песчаного основания // Основания и фундаменты. К.: Будивэльнык. 1990. Вып. 23. С. 3–6.

Кафедра "Конструкции зданий и сооружений"

УДК 624.131.433.5

Ю.Н. Копылов

ИЗМЕНЕНИЕ СВОЙСТВ ПЕСЧАНОГО И ГЛИНИСТОГО ГРУНТА В РЕЗУЛЬТАТЕ ВОЗДЕЙСТВИЯ МОТОРНОГО МАСЛА

ГРУНТЫ ОСНОВАНИЙ ЗДАНИЙ И СООРУЖЕНИЙ ПРОМЫШЛЕННЫХ ПРЕДПРИЯТИЙ, ОСОБЕННО НЕФТЕПЕРЕРАБАТЫВАЮЩИХ, НЕ РЕДКО ПОДВЕРГАЮТСЯ ВОЗДЕЙСТВИЮ НЕФТЕПРОДУКТОВ. ЭТО ПРИВОДИТ К ИЗМЕНЕНИЮ ФИЗИКО-МЕХАНИЧЕСКИХ СВОЙСТВ ГРУНТА, И, В ОСОБЕННОСТИ, СОПРОТИВЛЕНИЯ СДВИГУ. К СОЖАЛЕНИЮ, ПРИ СОВРЕМЕННОМ УРОВНЕ ЗНАНИЙ ОЦЕНИТЬ АНАЛИТИЧЕСКИ ПОСЛЕДСТВИЯ ВОЗДЕЙСТВИЯ НЕФТЕПРОДУКТОВ НА ГРУНТЫ ОСНОВАНИЯ НЕ ВСЕГДА ВОЗМОЖНО.

Исследовали изменения свойств мелкого песка и глины твердой консистенции. Анализ образцов проводили в соответствии с требованиями ГОСТ 12248-66. Соппротивление сдвигу определялось на приборе системы Гидропроект (ГПП30) при вертикальном давлении на штамп 0,3; 0,4 и 0,5 МПа. Применяли масло моторное всесезонное (М63/12Г), содержание которого изменяли от 0 до 30 % от массы песка с шагом 5 % и от 0 до 20 % от массы глины с шагом 5 %. Относительное содержание масла ($\alpha = m_o / m_s \cdot 100$ %, где m_o – масса масла, m_s – масса грунта) увеличивали от серии к серии на 5 %.

В РЕЗУЛЬТАТЕ СТАТИСТИЧЕСКОЙ ОБРАБОТКИ ОПЫТНЫХ ДАННЫХ ВЫЧИСЛИЛИ ТГФ И С. ПОЛУЧЕНЫ ЭМПИРИЧЕСКИЕ ЗАВИСИМОСТИ $C = C(\alpha)$ И $\Phi = \Phi(\alpha)$. ИССЛЕДУЕМЫЕ ХАРАКТЕРИСТИКИ ГРУНТА СУЩЕСТВЕННО ЗАВИСЯТ ОТ КОНЦЕНТРАЦИИ МАСЛА. В ПЕСЧАНЫХ ГРУНТАХ С УВЕЛИЧЕНИЕМ α ОТ 0 ДО 15 ... 20 % НАБЛЮДАЛСЯ РОСТ УГЛА ВНУТРЕННЕГО ТРЕНИЯ Φ ДО 20 %. ПРИ ДАЛЬНЕЙШЕМ УВЕЛИЧЕНИИ α ДО 20 % ОТМЕЧЕНО СНИЖЕНИЕ Φ НА 6 % (РИС. 1). В ГЛИНИСТЫХ ГРУНТАХ НАБЛЮДАЛИ ПОДОБНУЮ ЗАВИСИМОСТЬ. С УВЕЛИЧЕНИЕМ α ОТ

0 ДО 10 % ВЕЛИЧИНА ϕ ВОЗРОСЛА НА 54 %. ПРИ ДАЛЬНЕЙШЕМ УВЕЛИЧЕНИИ СОДЕРЖАНИЯ МАСЛА ВЕЛИЧИНА ϕ СНИЗИЛАСЬ НА 40 % (РИС. 1). УДЕЛЬНОЕ СЦЕПЛЕНИЕ НАПРОТИВ С УВЕЛИЧЕНИЕМ КОНЦЕНТРАЦИИ ДО 10 % СНИЗИЛОСЬ ДО 37 % ОТ ПЕРВОНАЧАЛЬНОГО ЗНАЧЕНИЯ, НО ПРИ ДАЛЬНЕЙШЕМ УВЕЛИЧЕНИИ α НАБЛЮДАЛСЯ НЕЗНАЧИТЕЛЬНЫЙ РОСТ (НА 14 %), РИС. 2.

Сопротивление грунта сдвигу τ снижалось с увеличением α .

В песке при $\alpha = 10 \%$ величина τ снижается на 4 ... 18 % в зависимости от вертикальной нагрузки, при $\alpha = 20 \%$ – на 6 ... 23 %, при $\alpha = 30 \%$ – на 10 ... 24 % (рис. 3).



Рис. 1 Графики зависимости угла внутреннего трения от концентрации масла в:
1 – песке; 2 – глине



Рис. 2 График зависимости удельного сцепления от концентрации масла в глине

В глине наблюдали подобную зависимость τ от α . При $\alpha = 10 \%$ величина τ снизилась на 14 ... 28 %, при $\alpha = 20 \%$ – на 28 ... 36 % (рис. 4).

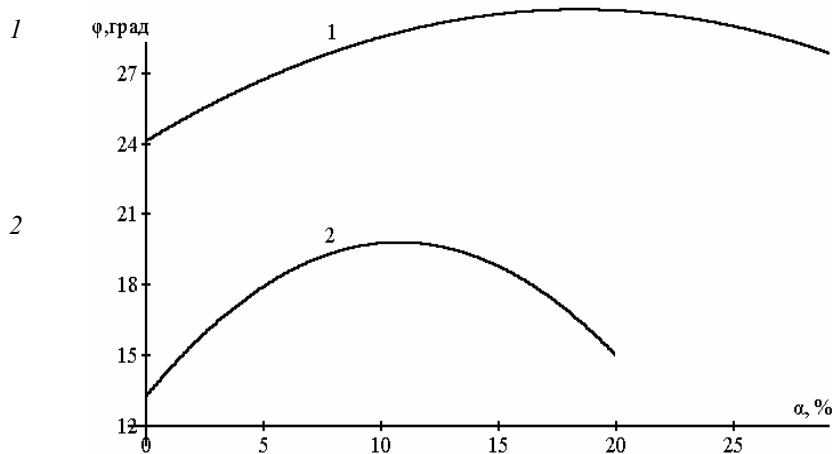

РИС. 3 ГРАФИК ЗАВИСИМОСТИ СДВИГАЮЩЕГО УСИЛИЯ ОТ КОНЦЕНТРАЦИИ МАСЛА В ПЕСКЕ ПРИ ВЕРТИКАЛЬНОМ НАПРЯЖЕНИИ Σ , МПА:

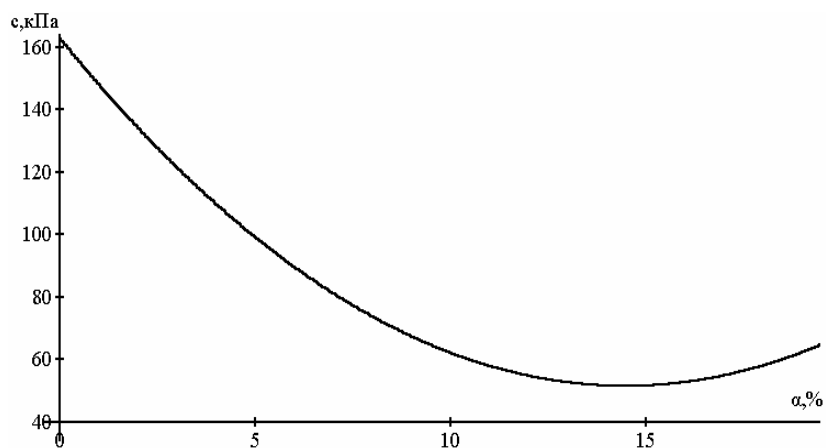
1 – 0,3; 2 – 0,4; 3 – 0,5

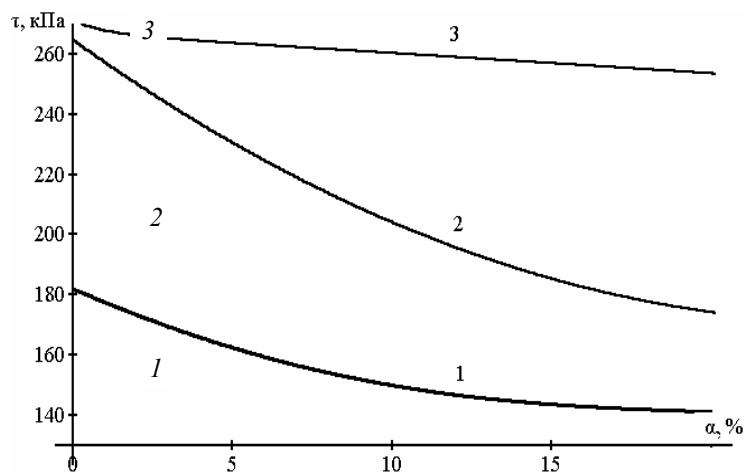

Рис. 4 График зависимости сдвигающего усилия от концентрации масла в глине при вертикальном напряжении σ , МПа:

1 – 0,3; 2 – 0,4; 3 – 0,5

Проведенные исследования показали, что воздействие нефтепродуктов на грунт, особенно на глинистый, приводят к снижению прочностных характеристик и росту неравномерных деформаций.

Кафедра "Конструкции зданий и сооружений"

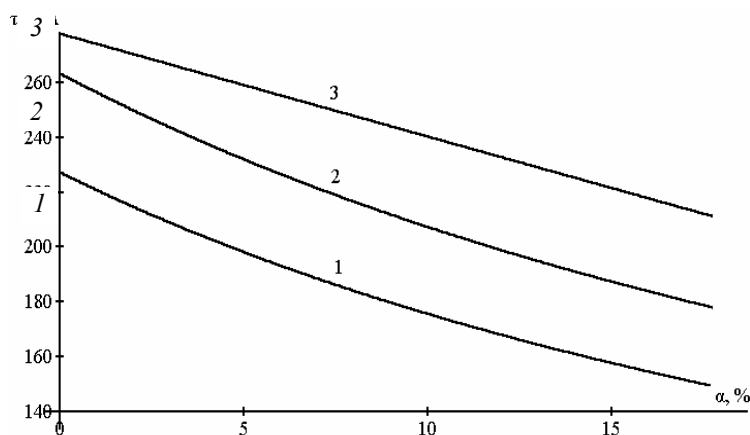
УДК 624.044.2:624.15

Р.В. Скрялев, В.В. Леденев, Г.М. Куликов

**МЕТОД КОНЕЧНЫХ ЭЛЕМЕНТОВ В
РАСЧЕТАХ НАПРЯЖЕННО-ДЕФОРМИРОВАННОГО
СОСТОЯНИЯ ОСНОВАНИЙ**

В ПОСЛЕДНИЕ ГОДЫ ВСЕ БОЛЬШЕ ВНИМАНИЕ СТАЛИ УДЕЛЯТЬ МАТЕМАТИЧЕСКОМУ МОДЕЛИРОВАНИЮ КОНТАКТНОГО ВЗАИМОДЕЙСТВИЯ ФУНДАМЕНТОВ С ОСНОВАНИЯМИ НА БАЗЕ КОНЕЧНО-ЭЛЕМЕНТНОГО ПОДХОДА.

Современный уровень развития вычислительной техники и численных методов механики твердого деформируемого тела позволяет осуществить численную реализацию сложных физических моделей и объектов в механике грунтов и фундаментостроении. Преимущество метода конечных элементов перед другими численными методами заключается в том, что можно решать задачи при упру-

гих и упруго-пластичных свойствах грунта, всевозможных напластованиях, а также в упрощенном этапе подготовки данных и т.д.

Однако в таких исследованиях резко возрастает размерность алгебраического аналога задачи и приходится ограничиваться рассмотрением ряда частных ситуаций, например, вводить ограничения на

Рис. 2 Конечно-элементное представление основания

форму и размеры грунтовых массивов (рис. 1), окружающую фундаментную конструкцию.

Рис. 1 Схема нагружения

Сплошная среда (основание) идеализируется совокупностью конечных элементов (рис. 2), соединенной между собой лишь в узловых точках. В качестве конечного элемента взят тетраэдр с четырьмя узлами в вершинах (рис. 3).



Рис. 3 Конечный элемент в виде тетраэдра



ПРИ РЕШЕНИИ МЕТОДОМ КОНЕЧНЫХ ЭЛЕМЕНТОВ ЗАДАЧ О НАПРЯЖЕННО-ДЕФОРМИРОВАННОМ СОСТОЯНИИ, КАК ПРАВИЛО, ИСПОЛЬЗУЮТСЯ СМЕШАННЫЕ ГРАНИЧНЫЕ УСЛОВИЯ. ПО СВОБОДНОЙ ПОВЕРХНОСТИ ИССЛЕДУЕМОЙ ОБЛАСТИ ЗАДАЮТСЯ ПОВЕРХНОСТНЫЕ СИЛЫ. ДЛЯ УЗЛОВ ДЛЯ НИЖНЕЙ И БОКОВОЙ ПОВЕРХНОСТИ ЗАДАЮТСЯ НУЛЕВЫМИ ЗНАЧЕНИЯМИ ОБОИХ КОМПОНЕНТ ПЕРЕМЕЩЕНИЙ $U = 0, V = 0, W = 0$.

В ОБЩЕМ СЛУЧАЕ КАЖДЫЙ ЭЛЕМЕНТ ЗАГРУЖЕН УСИЛИЯМИ

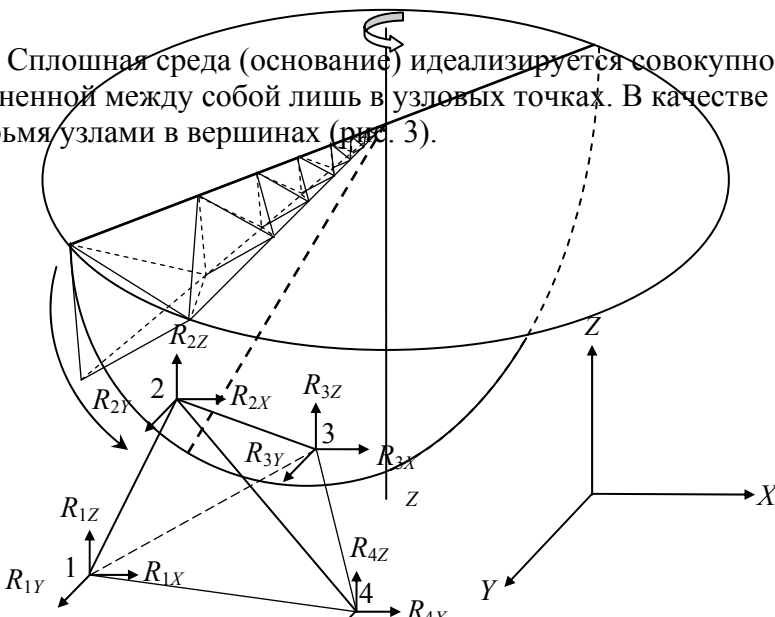
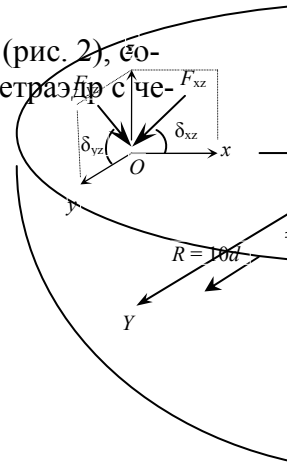
$$\{R\} = \{R_{1x}, R_{1y}, R_{1z}, R_{2x}, R_{2y}, R_{2z}, \dots, R_{4z}\}.$$

Используется метод конечных элементов в форме перемещений. Задача состоит в нахождении вектора узловых перемещений элемента

$$\{q\} = \{U_1, U_2, U_3, U_4, V_1, V_2, V_3, V_4, W_1, W_2, W_3, W_4\},$$

т.е. в установлении связи

$$\{R\} = [K^\ell]\{q\}, \quad (1)$$

где $[K^\ell]$ – матрица жесткости конечного элемента.

Положение треугольника полностью определяется заданием 12 компонентов узловых перемещений. В произвольной точке элемента с координатами X, Y, Z принимается линейная зависимость компонентов перемещений от координат:

$$\left. \begin{aligned} U &= \alpha_1 + \alpha_2 X + \alpha_3 Z + \alpha_4 Z; \\ V &= \alpha_5 + \alpha_6 X + \alpha_7 Z + \alpha_8 Z; \\ W &= \alpha_9 + \alpha_{10} X + \alpha_{11} Z + \alpha_{12} Z. \end{aligned} \right\} \quad (2)$$

В матричной форме $\{U\} = [A]\{\alpha\}$, где A – матрица координатных функций, а $\{\alpha\} = \{\alpha_1, \alpha_2, \dots, \alpha_{12}\}$ – вектор обобщенных координат. Тогда $\{q\} = [C]\{\alpha\}$, где $[C]$ – матрица координатных функций (квазидиагональная матрица).

Значения вектора обобщенных координат $\{\alpha\}$ могут быть определены как

$$\{\alpha\} = [C]^{-1}\{q\}. \quad (3)$$

ДИФФЕРЕНЦИРУЯ СОВМЕСТНОЕ РЕШЕНИЕ (2) И (3) ПОЛУЧАЕМ ОТНОСИТЕЛЬНЫЕ ДЕФОРМАЦИИ:

$$\{\varepsilon\} = [W]\{\alpha\} = [W][C]^{-1}\{q\} \quad (4)$$

или $\{\varepsilon\} = [B]\{q\}$.

Компоненты напряжений для тетраэдра, находящегося в упругом состоянии: и пластичном состоянии:

$$\{\sigma\} = \begin{Bmatrix} \sigma_x \\ \sigma_y \\ \sigma_z \\ \tau_{xy} \\ \tau_{yz} \\ \tau_{zx} \end{Bmatrix} = [D^\ell]\{\varepsilon\} = [D^\ell][B]\{q\}, \quad \{\sigma\} = \begin{Bmatrix} \sigma_x \\ \sigma_y \\ \sigma_z \\ \tau_{xy} \\ \tau_{yz} \\ \tau_{zx} \end{Bmatrix} = [D^P]\{\varepsilon\} = [D^P][B]\{q\},$$

где $[D^\ell]$ и $[D^P]$ – матрица упругости и матрица пластичности соответственно где $[D^P] = [D^\ell] - [D^\ell][A]$ (модель Друкке-Прагера).

Выражение для матрицы жесткости упругого элемента имеет вид

$$[K^\ell] = \int_V [B]^T [D^\ell] [B] dV.$$

ВЫНОСЯ ПОСТОЯННЫЕ ВЕЛИЧИНЫ ЗА ЗНАК ИНТЕГРАЛА, ПОЛУЧАЕМ

$$[K^\ell] = [B]^T [D^\ell] [B] \int_V dV = [B]^T [D^\ell] [B] V,$$

Аналогично для пластического элемента

$$[K^\ell] = [B]^T [D^P] [B] V.$$

где V – объем элемента.

РЕЗУЛЬТИРУЮЩАЯ СИСТЕМА УРАВНЕНИЙ ИМЕЕТ ВИД

$$[K]\{U\} = \{F\},$$

где $[K]$ – глобальная матрица жесткости формируется из матриц жесткостей отдельных элементов путем суперпозиции

$$[K] = \sum_{i=1}^n [K_i^l];$$

$\{F\}$ – вектор-столбец узловых сил, $\{U\}$ – искомый вектор-столбец узловых перемещений.

ДАННЫЙ МЕТОД ПОКАЗАЛ ХОРОШУЮ СХОДИМОСТЬ ПРИ УВЕЛИЧЕНИИ ЧИСЛА КОНЕЧНЫХ ЭЛЕМЕНТОВ.

При решении задачи будет использован шаговый метод по нагрузке, при этом интервал нагружения от 0 до $\{F\}$ будет разбиваться на ряд ступеней.

СПИСОК ЛИТЕРАТУРЫ

- 1 Галин Л.А. Контактные задачи теории упругости и вязкоупругости. М.: Наука, Главная редакция физико-математической литературы, 1980. 340 с.
- 2 Сегерлинд Л. Применение метода конечных элементов. М.: Мир, 1979.

*Кафедры: "Прикладная математика и механика",
"Конструкции зданий и сооружений"*

архитектура

УДК 727.3:378

А.С. Куликов, М.Е. Есина

МЕЖДУНАРОДНЫЙ ОБРАЗОВАТЕЛЬНЫЙ ЦЕНТР. ПРОБЛЕМЫ ТАМБОВСКОЙ АРХИТЕКТУРНОЙ ШКОЛЫ

Одной из основных проблем экономического подъема Тамбовской области является развитие на ее территории мощных градообразующих комплексов. Учебные заведения Тамбова обладают хорошей научно-технической базой, квалифицированными специалистами и необходимым профессорско-преподавательским составом, а также опытом работы с иностранными студентами. Область имеет благоприятные природно-климатические и социально-экономические условия, расположена в центре европейской части России, на ее территории расположены Государственный технический университет, Государственный университет им. Г.Р. Державина, аграрный университет, педагогический и музыкально-педагогический институты. Важным направлением создания градообразующей структуры может стать формирование Международного образовательного центра по подготовке и переподготовке специалистов из зарубежных стран.

Утвержденной тематикой дипломного проектирования 2000/01 уч. года была поставлена задача про-

работать архитектурно-градостроительную концепцию развития ТГТУ. Цель дипломного проекта,*

который разрабатывался И. Беловой, Е. Наваррской, М. Ломакиной и И. Матвеевой заключалась в

* Руководители: проф., заслуженный архитектор РСФСР А.С. Куликов, доцент, канд. техн. наук О.Б. Демин.

том, чтобы разработать модель развития университета путем постепенного строительства на основе модульных планировочных элементов. Идея единого модульного элемента позволяет вести строительство в течение продолжительного времени, при этом сохраняя единый архитектурный облик всего комплекса. Наряду с

новыми корпусами институтов, намечена реконструкция корпуса А (как основного), строительство административно-общественного блока, гостиницы и научно-производственных лабораторных комплексов. Получил развитие жилой сектор (общежитие для студентов и жилье для профессорско-преподавательского состава). Защита дипломного проекта прошла в актовом зале главного корпуса ТГТУ, где помимо государственной комиссии принимало участие руководство университета и была отмечена высокой оценкой. На Международном смотре-конкурсе, который проходил в Ростове-на-Дону, комплексный дипломный проект был удостоен дипломом второй степени.

Свое дальнейшее развитие архитектурно-градостроительная идея получила в дипломном проекте Международного образовательного центра в г. Тамбове. В этом дипломном проекте, который был выполнен В. Автомоновым, Р. Смирновым и Л. Коноваловой, выделяется три этапа. Первый этап предусматривает увеличение количества иностранных студентов до 500–700 человек и предлагает строительство гостиницы на 500 мест, реконструкцию существующих общежитий и строительство одного учебного корпуса. Второй этап намечает увеличение количества иностранных студентов до 4000–5000 человек, общее число обучающихся в университете возрастает до 9000–10 000 человек, вероятно появление новых факультетов и институтов. Продолжительность второго периода 5–8 лет. На этом этапе предполагается построить четыре учебных корпуса, студенческие общежития и жилые дома для преподавателей. Третий этап предусматривает наращивание объемов подготовки специалистов из числа иностранных граждан до 8000–9000 человек, общее число обучающихся в университете по дневной форме обучения составит 12 000–15 000 человек. На этом этапе должно быть построено еще четыре учебных корпуса, научно-производственный корпус, реконструированы существующие корпуса, продолжено строительство студенческих общежитий и жилых домов для преподавателей. В результате реализации всей программы появится крупный университетский город, в котором будет функционировать 11 институтов, таких как архитектурно-строительный, энергетический, машиностроительный, юридический, экономический, аграрный и др. Как показали расчеты, выполненные студентами экономического факультета, вышеперечисленные параметры приведут к нормальным экономическим показателям и окупаемости инвестиций.

Одним из институтов, который должен функционировать в системе ТГТУ является архитектурно-строительный институт на 800 студентов. При этом структура может быть такой: 300 студентов-архитекторов, 500 студентов-строителей. Архитектурно-строительный институт целесообразно размещать на базе существующего корпуса Д, который имеет хорошую инженерно-лабораторную базу. Строительной специальности предполагается оставить существующий корпус, а для архитектурной специальности разработать самостоятельную блок-пристройку. Из расчета четыре студента на одного преподавателя образуются три группы по 16 человек, одна из них могла состоять из иностранных студентов.

Архитектурный образ нового корпуса должен отличаться от существующих, контрастируя с ним своей пластикой, силуэтом и объемно-пространственной композицией. В своем внешнем облике комплекс в целом выигрывает за счет создания новой пристройки, этому будет способствовать также устройство внутреннего дворика – комфортного места отдыха студентов. Целесообразно активное использование подземного пространства для стоянки автомобилей, разгрузки экспонатов выставок и погрузки продукции скульптурных мастерских.

Основой обучения студентов является курсовое архитектурное проектирование, которое могло бы проходить в системе мастерских. Для повышения накала борьбы между студентами, повышения качества учебных работ и знаний прием в мастерские должен осуществляться на конкурсной основе. Весьма актуально создание зала дипломного проектирования, который можно было бы разместить в непосредственной близости от мастерских и вычислительного центра. Его архитектурно-планировочное решение возможно в виде каскада спусков ступенями-террасами, под которыми разместятся макетные мастерские и подсобные помещения. Создание в системе архитектурно-строительного института проектных организаций, работающих на город и область, поможет включить преподавателей и студентов в реальное проектирование и привлечет дополнительные финансовые потоки для университета. Современные персональные технологии и развитие специализированных видов программного обеспечения делают актуальным использование компьютеров в архитектурном образовании.

Необходимо расширять отделение ИЗО с мастерскими рисования, живописи и скульптуры, для которых требуются большие площади и соответствующая материальная база. Имея хорошую мастерскую скульптуры, можно было бы принимать заказы на изготовление скульптуры для нужд города.

Создание выставочного зала позволит использовать его как для университета, так и для города с привлечением дополнительных финансовых средств.

Реализация изложенных идей ускорит развитие и повышение уровня и укрепление материальной базы архитектурной специальности.

Большую помощь в становлении молодой тамбовской архитектурной школы оказывает Московский архитектурный институт (Архитектурная Академия), который является ведущим центром архитектурного образования в нашей стране и имеет 250-летний опыт подготовки профессиональных кадров. Именно в этом вузе сформулированы принципы отечественного архитектурного образования и способы интеграции в международную систему [1]. Важнейшим является непрерывность – довузовское, вузовское, послевузовское архитектурное образование, что полностью соответствует Барселонской хартии МОА/Юнеско, который выдвигает следующие положение: "Для архитекторов должна быть создана система непрерывного совершенствования, архитектурное образование не должно рассматриваться как законченный процесс" [2].

СПИСОК ЛИТЕРАТУРЫ

- 1 **КУДРЯВЦЕВ А.П., СТЕПАНОВ А. В. И ДР. АРХИТЕКТУРНОЕ ОБРАЗОВАНИЕ: ПРОБЛЕМЫ РАЗВИТИЯ. М.: ЭДИТОРИАЛ УРСС, 2002. 152 С.**
- 2 **ХАРТИЯ ОБ АРХИТЕКТУРНОМ ОБРАЗОВАНИИ МОА-ЮНЕСКО. БАРСЕЛОНА, 1996.**

Кафедра "Архитектура и строительство зданий"

УДК 752.2

В.С. Циленко, Г.Л. Леденева

ТИПОЛОГИЧЕСКИЕ ОСОБЕННОСТИ ЖИЛОГО ДОМА г. ТАМБОВА КОНЦА XIX – НАЧАЛА XX СТОЛЕТИЙ

Формирование архитектурных замыслов различных типов зданий, получивших распространение в Тамбове на рубеже веков, стало следствием целого ряда сопутствующих факторов: градостроительных, социальных, экономических. Немаловажную роль в их числе играли и сложившиеся на месте стереотипы. Так, например, пространственная организация жилого дома-особняка определялась, прежде всего, особенностями городской планировки, основу которой составила регулярная схема, намеченная планом 1871 г. Ввиду значительной протяженности кварталов, усадебные участки приобрели глубинное развитие. Соответственно наметились и пропорции самих строений: минимально узкий фронт, выходящий на главную улицу с развитием объемов вглубь участков. Сокращение уличного фасада позволяло также экономить средства на его отделке, которая требовала значительных издержек, особенно в период распространения модерна и в более позднее время, когда возрос интерес к пышному декорированию поверхностей стен. Многие жилые дома этого времени отличались сложностью, богатством оформления главного фасада и отсутствием интереса к его боковым и дворовым частям.

Градостроительная ситуация воздействовала и на внутреннюю планировку жилого дома. Главные усадебные строения, как правило, располагались по фронту улицы. Входы, чаще всего, организовывались непосредственно с уличной стороны. Сюда же, по сложившейся традиции, должны были выходить и окна основного помещения дома – гостиной. С учетом этих обстоятельств в передней части объема размещались входные группы и комнаты для приема гостей. Все остальные помещения ("внутренние покои"), как правило, группировались в глубине строения и имели связь с задним двором или садом через дополнительно организованный вход.

Примечательно, что тенденция подобной пространственной схемы устойчиво сохранялась в жилых постройках разных периодов, независимо от их состава и размеров, а ее композиционную основу составляла система анфилад или более развитая анфиладно-коридорная планировочная схема.

В решении фасадов особняков также сложились определенные стереотипы. Их композиционный строй чаще всего не отражал внутренней структуры дома. Входные группы акцентировались развитыми порталами (ризалитами, пилястрами), имели активно выступающие элементы в виде навесов и зонтиков всевозможных конструкций. Фасады в этой части усложнялись динамично очерченными карнизами, высокими парапетами. В отдельных случаях как, например, в композициях дома братьев Замятиных и особняка Ефановых, они выявлялись объемной пластикой, а завершения акцентировались выразительными шатровыми крышами.

С периода "образцового" строительства в архитектуре фасадов жилого дома-особняка сохранились некоторые принципы пропорционирования. В соответствии с этими принципами кровли должны были проектироваться не выше, чем в четверть ширины здания, окна от кровли должны отступать не более, чем на 14 аршин. Пропорции окон определялись отношением $2 \frac{1}{2}$ на $1 \frac{1}{4}$ аршина, а их количество (три или пять) назначалось исходя из расположения по центру фасада окна, а не простенка и т.п.

В ситуации городского центра, территория которого имела высокую стоимость и использовалась достаточно интенсивно, жилые дома строились вплотную друг к другу. Усадебные строения размещались по периметру участков, образуя при этом дворовые пространства – атриумы (по примеру застройки Петербурга). Сплошной фронт фасадов жилых домов, отличающихся своей неповторимостью и вместе с тем подчиняющихся общему композиционному строю, формировал уютные интерьеры улиц. Их отдельные фрагменты на территории городского центра до настоящего времени хорошо сохранились и представляют собой ценную историческую среду, передающую специфику провинциального города начала XX столетия.

Наиболее характерными и выразительными примерами ценностных ориентаций начала XX столетия в Тамбове являются владения Моняковых на ул. Носовской и В. Аносова на ул. Большой (ныне ул. Советская). На усадьбе Моняковых до настоящего времени сохранились не только сами здания, но и малые формы: фонтан и клумба, огороженная изысканной декоративной решеткой, благодаря которым здесь до сих пор присутствует дух конкретного места. Постройки на усадьбе еще одного крупного купца В. Аносова – уникальный образец целостного решения усадебного комплекса, главной особенностью которого является стилистическое и композиционное единство всех входящих в комплекс строений.

НОВАЯ ТЕНДЕНЦИЯ СТРОИТЕЛЬСТВА ЖИЛЫХ ДОМОВ В НАЧАЛЕ XX СТОЛЕТИЯ – РАЗВИТЫЕ ЖИЛЫЕ ОБРАЗОВАНИЯ (УСАДЕБНЫЕ КОМПЛЕКСЫ) В ЖИВОПИСНЫХ ОКРЕСТНОСТЯХ ГОРОДА, В ОСНОВУ КОТОРЫХ ЛЕГЛИ ПРИНЦИПЫ ДВОРЦОВОГО СТРОИТЕЛЬСТВА. В ИХ ЧИСЛЕ ИЗВЕСТНЫЕ ДОМА ФАБРИКАНТОВ АСЕЕВЫХ В ТАМБОВЕ И С. РАССКАЗОВО. НА ЗНАЧИТЕЛЬНЫХ ТЕРРИТОРИЯХ, ПОМИМО ШИКАРНЫХ ОСОБНЯКОВ, РАЗМЕЩАЛИСЬ ВСЕВОЗМОЖНЫЕ СЛУЖБЫ: ЗДАНИЕ ЭЛЕКТРОСТАНЦИИ, ПРАЧЕЧНАЯ, ДОМ ПРИСЛУГИ, КАРЕТНЫЙ САРАЙ, КОНЮШНЯ И ПРИМЫКАЮЩИЙ К НЕЙ КОРОВНИК. В СОСТАВЕ ТАМБОВСКОЙ УСАДЬБЫ ИМЕЛИСЬ ТАКЖЕ МАСТЕРСКАЯ, ПОСТРОЕННАЯ СПЕЦИАЛЬНО ДЛЯ МЕСТНЫХ ХУДОЖНИКОВ. ВСЕ СТРОЕНИЯ ОБЪЕДИНЯЛО ПРОСТРАНСТВО ЖИВОПИСНОГО ПАРКА, С ЭЛЕМЕНТАМИ БЛАГОУСТРОЙСТВА, МНОЖЕСТВОМ МАЛЫХ АРХИТЕКТУРНЫХ ФОРМ. В СОСТАВЕ ПОМЕЩЕНИЙ САМИХ ОСОБНЯКОВ БЫЛО ВСЕ НЕОБХОДИМОЕ ДЛЯ АКТИВНОЙ СВЕТСКОЙ ЖИЗНИ – ГОСТЕВЫЕ И ГОСТИНЫЕ КОМНАТЫ, БИЛЬЯРДНЫЕ, СТОЛОВЫЕ И КАБИNETЫ, НЕ ОТЛИЧАЮЩИЕСЯ ПО КАЧЕСТВУ ИНТЕРЬЕРОВ ОТ ЛУЧШИХ СТОЛИЧНЫХ ОБРАЗЦОВ.

В архитектуре Тамбова конца XIX столетия активно разрабатывалась тема многоквартирного жилого дома. На периферии города возводились блокированные дома. Особняк И. Поздника (до настоящего времени не сохранился) – характерное жилье "для двух семейств". Он представлял собой симметричное, зеркально отображенное пространство, состоящее из двух одинаковых пятикомнатных квартир.

В центральной части города строилось большое количество многоквартирных домов. В 1912 г. для служащих Казанского монастыря был возведен один из лучших образцов данного типа. Его квартиры имели хорошую пространственную организацию, полное инженерное обеспечение (водопровод, канализацию), что определило поэтажную повторяемость планов. Однако здесь, как и в большинстве других случаев, новые планировочные методы использовались в рамках старой художественной системы. Архитектурное решение фасадов не отражало специфики многоквартирного дома.

В рассматриваемый период сохранялось также жилье, включающее элементы торговой функции (по типу торговой лавки), где внутреннее пространство четко делилось в соответствии с функциональным назначением. На первом этаже, как правило, размещалось торговое заведение, на втором – приемная и жилые комнаты владельцев. Одним из самых известных в Тамбове был магазин мануфактурных и меховых товаров Ф.М. Патутина, в котором можно было купить шелковые, шерстяные, бумажные ткани, суконные товары и меха. Подобные здания часто проектировались в комплексе со встроенными оборудованием и мебелью, как, например, это было сделано в известных аптеках Лана и Вернера, каменных торговых корпусах на территории городского базара.

Таким образом, архитектурное формообразование жилого дома конца XIX начала XX столетий складывалось на принципах связи времен, что проявлялось в сочетании традиционно сложившихся подходов и новых общеевропейских тенденций. Явно (остро) обозначился объективный процесс усложнения архитектурных структур, в чем нашли отражения общественно-экономические устремления эпохи.

Кафедра "Архитектура и строительство зданий"

УДК 725.2

Г.Л. Леденева, А.Т. Гаврилов

К ВОПРОСУ ПРОЕКТИРОВАНИЯ ПРЕДПРИЯТИЙ РОЗНИЧНОЙ ТОРГОВЛИ В СОВРЕМЕННЫХ УСЛОВИЯХ

С переходом России на рыночные отношения торговые предприятия выходят из разряда государственной собственности и оказываются во владении частных лиц и коммерческих организаций. Изменяется ситуация на продовольственном рынке: расширяется ассортимент товаров, возрастает количество товарных групп, увеличивается товароборот. Соответственно изменяется и расширяется типология торговых сооружений. Объекты торговли, построенные в дореволюционный и советский периоды, сегодня в большинстве своем оказались нерентабельными. Новое строительство, стихийно начавшееся в начале 1990-х

гг. с ларьков, в настоящее время приобретает более организованные формы, однако пока что в нормативно-правовой литературе не нашли отражения типологические особенности новых зданий. Попытки приспособления под объекты торговли сооружений иного функционального назначения, неоднократно осуществляемые в последние годы, во многом оказались неудачными, так как в большинстве случаев используемые помещения не отвечали функциональным и технологическим требованиям данного предприятия.

Таким образом, перед торговыми операторами (как крупными компаниями больших городов России, так и мелкими предприятиями) остро встает вопрос о проектировании новых архитектурных сооружений торгового назначения, основанных на развивающейся типологии, отвечающих современным требованиям.

Сегодня торговля все чаще сопровождает другие сферы общественной жизни. Нормой стали магазины, размещенные при аэропортах, автозаправках, остановках общественного транспорта. В западных странах существуют примеры магазинов при музеях, выставочных галереях, библиотеках и даже при церкви. Магазин, существующий в каком-либо общественном образовании или расположенный с ним по соседству, удобен и в большинстве случаев повышает уровень комфортности самого учреждения. Параллельно происходит обобществление торговли, что особенно характерно для крупных торговых комплексов. С целью создания большей привлекательности комплекса в его состав все чаще вводятся кинотеатры, разнообразные предприятия общественного питания, бизнес-центры и пр. В больших городах оформляется понятие шоппинга, увеличивается число людей, готовых проводить большее количество времени в торговых комплексах. Очевидно, что торговля выходит на передний план, становится как бы "смазкой" общественной жизни современного российского города.

В складывающихся условиях возникает мысль о необходимости формирования нового подхода к проектированию торговых объектов. Неоднократно говорилось об отсутствии конкретных знаний в этой области именно специалистами-архитекторами. Во многом эта проблема связана с тем, что до сих пор не выработана система норм и правил, учитывающих новые принципы торговой деятельности, влекущие за собой изменения типологической структуры объектов торговли. Широкое распространение сейчас получают науки, изучающие поведение потребителя. Проектирование выходит на более высокий уровень, связанный со сложными психологическими и социологическими исследованиями. Знание определенных стереотипов поведения потребителя помогает архитектору выявить новые аспекты создания предприятий торговли. В основном здесь можно говорить о трансформациях функционально-планировочного решения, однако, несомненно, они окажут влияние и на объемно-пространственную структуру объекта. Необходимо отметить широкое внедрение новых технологий, инженерных и компьютерных систем в процесс розничной торговли, что также приводит к возникновению различных модификаций.

Другим важным вопросом является выбор места под строительство нового торгового предприятия. Нормы размещения магазинов и торговых центров советского периода требуют корректировки: во-первых, в связи с отсутствием масштабного государственного строительства, а во-вторых, ввиду необходимости размещения торговых учреждений там, где это наиболее выгодно, чему должны предшествовать соответствующие исследования. Логично то, что покупатель охотнее посещает магазин, путь к которому прост и удобен, а значит, грамотное расположение – один из залогов рентабельности предприятия.

Очевидно, что сегодня назрел вопрос детального изучения ситуации, сложившейся в области проектирования объектов торговли. При этом особую важность представляет рассмотрение данной проблематики в условиях провинциальных городов России с учетом их социально-экономических особенностей. Здесь необходимо подчеркнуть, что специфика провинции в этом смысле заключается в ограниченности доступа современных технологий продвижения товара (что во многом связано с проблемой окупаемости) и в отсутствии программ градостроительного регулирования территорий.

КАФЕДРА "АРХИТЕКТУРА И СТРОИТЕЛЬСТВО ЗДАНИЙ"

УДК 711.3

Е.Н. Серегина, А.С. Куликов

СЕЛО: ВЗГЛЯД ИЗ БУДУЩЕГО

Любовь к Родине всегда начинается с любви к родному селу, городу, отчему краю. Тысячи населенных пунктов разбросаны по Тамбовской земле. Но, к сожалению, многие из них по тем или иным причинам представляют собой опустевшие и почти исчезнувшие поселения.

В чем же причина бегства от земли?

И что явится побудителем для возврата к земле?

Отвечая на первый вопрос, следует сказать, что в давние времена кругозор крестьянина был ограничен радиусом 15 км. Путешествие туда-обратно в пределах 30 км определяло радиус знакомой территории, открытой для исследования. И все, что находилось за ее границами, обнаруживалось лишь изредка, от случая к случаю, через обрывки сведений, приносимых теми, кто возвращался из дальних поездок.

Введение механического транспорта сначала по железным, а затем по шоссейным, асфальтированным дорогам вызвало великое передвижение сельского населения.

ДВЕ МИРОВЫЕ ВОЙНЫ ПРОШЛОГО ВЕКА СПОСОБСТВОВАЛИ МОЩНОМУ СМЕЩЕНИЮ СЕЛЬСКОГО И ГОРОДСКОГО НАСЕЛЕНИЯ, ПРИ КОТОРОМ КРЕСТЬЯНЕ, УВИДЕВ ГОРОД, ПОРАЗИВШИЙ ИХ ВООБРАЖЕНИЕ, СТАНОВИЛИСЬ МИГРАНТАМИ И БОЛЕЕ НЕ ВОЗВРАЩАЛИСЬ ДОМОЙ. ЭТИ СОБЫТИЯ ПОРОДИЛИ СРЕДИ КРЕСТЬЯН СТРЕМЛЕНИЕ К БОЛЕЕ КОМФОРТНОМУ ОБРАЗУ ЖИЗНИ. РАССМОТРЕНИЕ ЭТОЙ ПРОБЛЕМЫ ПРОСЛЕЖИВАЕТСЯ И В ОДНОМ ИЗ ТРУДОВ ЗНАМЕНИТОГО ГРАДОСТРОИТЕЛЯ XX СТОЛЕТИЯ ЛЕ КОРБЮЗЬЕ, В КОТОРОМ ОН УТВЕРЖДАЕТ, ЧТО ДЛЯ ПРИОСТАНОВЛЕНИЯ ПРОЦЕССА ОПУСТОШЕНИЯ СЕЛ И ДЕРЕВЕНЬ НЕОБХОДИМО, ЧТОБЫ КРЕСТЬЯНИН МОГ УДОВЛЕТВОРЯТЬ ВОЗРАСТАЮЩИЕ ПОТРЕБНОСТИ, ОСТАВАЯСЬ ЖИТЬ И РАБОТАТЬ В СВОЕМ СЕЛЕ, В КОТОРОМ БЫЛИ БЫ СОЗДАНЫ БЛАГОПРИЯТНЫЕ ЖИЗНЕННЫЕ УСЛОВИЯ [1]. НА СЕГОДНЯШНИЙ ДЕНЬ, ПРОЦЕСС НЕРАВНОМЕРНОГО РАССЕЛЕНИЯ СЕЛЬСКОГО И ГОРОДСКОГО НАСЕЛЕНИЯ ОСНОВАТЕЛЬНО РАСПРОСТРАНИЛСЯ НЕ ТОЛЬКО В ЗАРУБЕЖНЫХ СТРАНАХ, НО И В РОССИИ, В ТОМ ЧИСЛЕ И В ТАМБОВСКОМ РЕГИОНЕ. РЕШЕНИЕМ ЭТОГО ВОПРОСА НАШИ АРХИТЕКТОРЫ ЗАНИМАЛИСЬ В ПРОЕКТЕ РАЙОННОЙ ПЛАНИРОВКИ ТАМБОВСКОЙ ОБЛАСТИ, ОДНАКО ПРОБЛЕМА ПЕРСПЕКТИВНЫХ И НЕПЕРСПЕКТИВНЫХ СЕЛЬСКИХ НАСЕЛЕННЫХ ПУНКТОВ БЫЛА ПРОРАБОТАНА НЕ ДОСТАТОЧНО УБЕДИТЕЛЬНО. ПОБУДИТЕЛЯМИ ДЛЯ ВОЗВРАТА К ЗЕМЛЕ ЯВЛЯЮТСЯ СОВРЕМЕННЫЕ АРХИТЕКТУРНО-ПЛАНИРОВОЧНЫЕ И ЭКОЛОГИЧЕСКИЕ УСЛОВИЯ БЫТА И ОТДЫХА, НОВАЯ ФОРМА ХОЗЯЙСТВЕННОЙ ДЕЯТЕЛЬНОСТИ, ПРЕДОСТАВЛЯЮЩАЯ РАБОЧИЕ МЕСТА СЕЛЬСКИМ ЖИТЕЛЯМ. КАК УТВЕРЖДАЕТ СОВРЕМЕННАЯ ЭКОНОМИЧЕСКАЯ НАУКА, ОНА ПРЕДСТАВЛЯЕТ СОБОЙ КООПЕРИРОВАНИЕ ФЕРМЕРСКИХ ХОЗЯЙСТВ КАК МЕЖДУ СОБОЙ, ТАК И С ДРУГИМИ СЕЛЬСКОХОЗЯЙСТВЕННЫМИ И ПРОМЫШЛЕННЫМИ ПРЕДПРИЯТИЯМИ С ЦЕЛЬЮ СОЗДАНИЯ СОБСТВЕННОЙ ПЕРЕРАБАТЫВАЮЩЕЙ БАЗЫ, ВКЛЮЧАЮЩЕЙ ПРОИЗВОДСТВО, ХРАНЕНИЕ, ПЕРЕРАБОТКУ И ТОРГОВЛЮ [2]. ОСОБЕННО ВАЖНО ЭТО ДЛЯ СЕЛЬСКИХ ПОСЕЛЕНИЙ НЕРЕНТАБЕЛЬНЫХ СОВХОЗОВ И КОЛХОЗОВ. ВОВЛЕЧЕНИЕ В НОВЫЙ ПРОЦЕСС ЖИТЕЛЕЙ ЦЕНТРАЛЬНЫХ УСАДЕБ И УСАДЕБ ОТДЕЛЕНИЙ (ПРОИЗВОДСТВЕННЫХ ЦЕНТРОВ) ПОЗВОЛИТ УДЕРЖАТЬ МНОГИЕ СЕМЬИ ОТ ПОСПЕШНЫХ РЕШЕНИЙ ПОКИНУТЬ РОДНЫЕ МЕСТА И В ИЗМЕНИВШИХСЯ УСЛОВИЯХ ОСУЩЕСТВИТЬ СВОИ ЦЕЛИ И ЗАДАЧИ. БЛАГОДАРЯ ЭТОМУ РЕШАТСЯ МНОГИЕ СОЦИАЛЬНО- ЭКОНОМИЧЕСКИЕ ПРОБЛЕМЫ: ПОВЫСИТСЯ ЗАНЯТОСТЬ РАБОТНИКОВ, СНИЗИТСЯ СЕЗОННОСТЬ ПРОИЗВОДСТВА И ТРУДА, УЛУЧШИТСЯ ОБЕСПЕЧЕНИЕ ПРОДУКТАМИ ПИТАНИЯ НЕ ТОЛЬКО МЕСТНЫХ РЫНКОВ, НО И РЫНКОВ ВСЕЙ ТАМБОВСКОЙ ОБЛАСТИ, ЧТО ПОВЛЕЧЕТ РОСТ ЭКОНОМИЧЕСКОГО ПОЛОЖЕНИЯ.

Новая форма хозяйствования должна быть изначально ориентирована на создание экологически чистого, высокопроизводительного аграрного производства (это гораздо дешевле, чем последующая его экологизация). Это достигается за счет архитектурно-экологической организации поселения, которая предусматривает:

- создание системы разных аграрных производств, в сумме дающих безотходный комплекс;
- использование повсеместно всех видов природных источников энергии (солнце, ветер, движение воды, тепло земли, биогаз);
- применение в архитектуре зданий и сооружений только экологически чистых материалов и конструкций.

Все эти положения диктуют специальные архитектурно-градостроительные задачи для формирования современной модели сельского поселения, цель их заключается как в организации расположения места труда в центральной части селитебной территории, так и в создании нового образа поселения.

В качестве модели выбрано село Софьино Гавриловского района Тамбовской области (рис. 1), которое является центральной усадьбой нерентабельного колхоза.



РИС. 1 СХЕМА СЕЛА СОФЬИНО

Основной объект современного села, являющийся центрально организующим ядром – это объединенный центр переработки сельскохозяйственной продукции для нескольких близ расположенных сел, который с полным правом можно назвать "Дворец Труда". В его состав входят: хранилища, гараж для коллективной техники и механические мастерские, завод по переработке сырья, теплицы, парники, административно-бытовой корпус с конференц-залом. Планировочная композиция комплекса такова, что на основную транспортную магистраль, хранилища, вспомогательные здания и гаражи, а также объемы как завод, административный блок и торговые здания формируют общественную площадь в центре села, на которой также размещаются культурно-спортивный комплекс и учебная база. Объемно-планировочное решение всего "Дворца Труда" отличается гибкостью и мобильностью, необходимыми для учащающейся смены технологических процессов с целью выпуска новой конкурентоспособной продукции. Архитектура комплекса главенствует над всей застройкой села. Это не только архитектурная, но и идейная доминанта, так как главный принцип жизни в селе – труд человека. Комплекс отличается современными формами, простотой и асимметричностью пространственного решения, а также органичным взаимопроникновением архитектуры и природы. Разноритмическое расположение основных объемов по высоте и в плане, гармоничные пропорциональные членения придают объему "Дворца Труда" пластическую выразительность и замысловатый силуэт. Здесь нет места приземленности и монотонности, присущей для объектов сельской архитектуры прошлого времени.

Новые социально-экономические предпосылки создают условия дисперсного размещения основных элементов сельского поселения- жилища, сервиса, производства, рекреационных территорий, а также проникновения одних в другие, вплоть до их полного слияния. Композиционная структура села формируется вспомогательными осями, которые имеют выход в рекреационную зону, где расположены места для отдыха: пляж, лодочная пристань, с которой открывается панорама села Софьино. Основная ось пространственной структуры с системой разнообразных курдонеров проходит через всю территорию села, повторяя природные очертания берега реки. Перспектива этой оси замыкается с обеих сторон подцентрами, вокруг которых помимо небольших предприятий по обслуживанию, формируются жилые группы. Они представляют собой малоэтажную застройку, предназначенную для различных по составу семей. Формирование гибкой объемно- планировочной структуры жилья, дает возможность преобразовывать его в соответствии с изменением состава семьи, материальных возможностей, трансформируя помещения и используя резервные (чердачные, подвальные) пространства. Это так называемый "растущий" дом. В застройке могут быть предусмотрены усадебные дома для ведения подсобного хозяйства, дома с местами приложения труда, для занятий кустарными промыслами и блокированная застройка, от-

личающаяся созданием особой жилой среды вокруг домов, когда при большой плотности сохраняется ощущение расчлененности придомовых пространств [3].

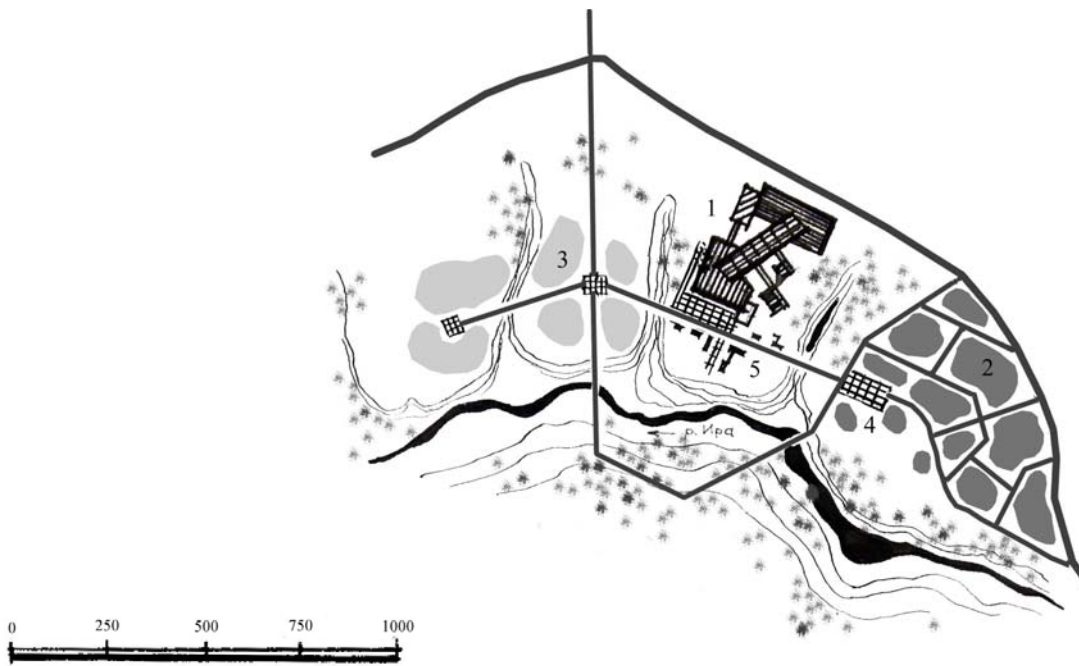
Раздумывая о современном сельском труде и быте нельзя забывать и о том, что наша сельская местность является хранительницей духовных, нравственных устоев, вековых традиций русского народа.

СПИСОК ЛИТЕРАТУРЫ

- 1 Корбюзье Ле. Три формы расселения. Афинская хартия / Пер. с фр. М., 1976. С. 32–47.
- 2 Грядов С., Дозорова Т. Кооперирование фермерских хозяйств // Экономика сельского хозяйства. 1999. № 3. С. 37.
- 3 Ястребова И.М. Сельская тематика в студенческих проектах // Архитектура и строительство Москвы. 1998. № 6. С. 16.

Кафедра "Архитектура и строительство зданий"

УДК. 628.974.8

Н.А. Автомонова

СВЕТОВЫЕ ДОМИНАНТЫ

Если городскую среду называют "искусственной природой", то вечерний облик города с большой натяжкой можно назвать его "вторым лицом" – вроде бы все объекты – здания, улицы, площади – остались прежними, однако искусственное освещение преобразует город (воспринимаемый его облик) – возникают световые образы, световые ассоциации и посредством вышеперечисленного – световые эмоции.

Город, городские пространства, здания – организованные пространства, а также это основные уровни построения среды, вечером они всегда воспринимаются лишь при свете и всегда в цветовых соотношениях. Искусственную световую среду (световую урбосреду) можно "разложить" на уровни: город–комплекс застройки–здание. В световой урбосреде комплекс застройки – это почти всегда световой ансамбль,

а здание – это часть "слагаемого" (светового ансамбля).

В Большом энциклопедическом словаре термин "ансамбль" – это (франц. Ensemble) стройное целое, в архитектуре и строительстве – гармоничное единство пространственной композиции, включающей здания, инженерные сооружения (мосты, набережные и т.д.) и зеленые насаждения. Одним из важных компонентов в ансамбле является его доминанта. В световом ансамбле доминанта – непременная компонента, причем она может быть в равной степени и зданием, и инженерным сооружением, и частью зеленых насаждений – такова специфика архитектурного освещения – все лишь зависит от световой композиции ансамбля, какой ее видит архитектор, светодизайнер и т.п. В Большой Советской Энциклопедии "доминанта" определяется (от лат. dominans, род. падеж dominantis – господствующий) – как господствующая идея, основной признак или важнейшая составляющая чего-либо. Доминанта в архитектуре – это господствующий элемент в композиции ансамбля. Доминантой обычно бывает высокое здание или вертикальная часть одного из зданий (его шпиль, башня). Возвышаясь над окружающей застройкой, доминанта отмечает важный узел пространственного построения ансамбля.

Хочется отметить, что для световой доминанты характерно такое замечательное свойство – объект, который становится основой световой доминанты – в светлое время суток может вовсе не быть доминантой. И еще одна деталь – световая доминанта воспринимается в темное время суток совершенно в ином виде, чем днем (даже если днем объект тоже является доминантой) – это осуществляется путем построения световой композиции, а также огромное влияние оказывают природные и климатические особенности города. Световым ансамблем может быть как архитектурный ансамбль, так и на просто комплекс застройки различных по стилистике зданий. На основе изложенного выше, можно выделить два типа световых доминант:

- доминанты, которые не существуют днем, но являются световыми доминантами ночью;
- доминанты, имеющие ночью совершенно иной новый световой образ, отличный от дневного.

Из вышесказанного следует, что световой ансамбль – это гармоничное единство световой композиции, выстраиваемое на зданиях, инженерных сооружениях и зеленых насаждениях. Световые доминанты, в свою очередь, непременная часть светового ансамбля: ее функцию может выполнять любой объект, составляющий ансамбль (здание, инженерное сооружение или зеленое насаждение), а также осветительные установки.

Таким образом, города на современном этапе развития уже нельзя представить себе без светового образа, в который он облачается с наступлением темного времени суток.

Говоря о восприятии световых доминант нельзя не вернуться к масштабам восприятия самих световых пространств. В литературе встречается классификация городских пространств в соответствии с их масштабом восприятием: ландшафтный (А. Квасов), ансамблевый (Н. Щепетков) и камерный (А. Гутнов).

Камерный – масштаб, который характерен при восприятии архитектурных комплексов с близкого расстояния или изнутри, когда человек попадает внутрь светового пространства. Доминанты здесь соответственно – камерные, принадлежащие только данному светопространству (например, площади, дворы, ограниченные пространства пешеходных и проезжих улиц и т.д.). Осветительные установки здесь играют роль элемента городской среды.

Ансамблевый масштаб – является промежуточным между ландшафтным и камерным, соответствует восприятию архитектурных комплексов со средних дистанций при движении в автомобиле или пешком, когда контакты человека с архитектурой ожидаются, а ее оценка связана с прочтением особенностей светового объемно-пространственного построения ансамбля, с выявлением наиболее существенных элементов и признаков формы, с выбором направления движения к объекту и входа в него. Осветительные установки в таких ситуациях воспринимаются вполне конкретно и могут быть полноценными элементами ансамбля.

Ландшафтный ("социальный" по А. Квасову) масштаб характерен при восприятии крупных градостроительных образований извне, со значительных расстояний, с высоко расположенных точек или с магистралей при движении в транспорте, когда отсутствуют непосредственные контакты человека с объектом наблюдения, а основное значение в световом решении имеют крупномасштабные панорамы, общие силуэтные очертания, глубокие перспективы. Осветительные установки, формирующие видовые светопанорамы и перспективы, обычно не видны или не становятся их значительными элементами, за исключением крупногабаритных установок световой рекламы.

В свою очередь, в печати встречается несколько контекстов восприятия городской среды, они разделяются:

- по пространственно-временной устойчивости (А. Гутнов, С. Михайлов, В. Лавров и др.);
- по значению в процессе становления художественного образа и активности его участия (М. Бархин, Г. Зосимов, А. Коротковский, Н. Кострикин, К. Линч);
- по необходимой скорости и дистанции их восприятия (Е. Беляева и др.);
- по двухсредовому характеру объекта (И. Лежава).

Также город можно разделить на три качественных уровня восприятия (по А. Захарову):

- пешеходно-транспортная сеть города – "световой скелет", выполняющий режиссирующую роль в формировании облика города, масштаб восприятия – ландшафтный;
- архитектурно-пространственная система города, выраженная в "световых объемах (массах)" и "световых пространствах (формах)", представляющая базовую основу облика города, масштаб восприятия – ансамблевый;
- пластический слой городской среды – "световое убранство", составляющее архитектурно-художественный образ города, масштаб восприятия – камерный.

"Световое убранство" и "световые объемы с пространствами" составляют первичный элемент градостроительной композиции (пространство площади, участка улицы и т.д.), а "световые объемы и пространства" и "световой скелет" – это вторичный элемент световой градостроительной композиции (это совокупность локальных пространств, например, улица), а совокупность всех трех элементов есть город в целом.

В восприятии среды могут участвовать одновременно несколько уровней или срезов.

Таким образом, вместе с выделенными элементами световой градостроительной композиции, различными по уровням восприятия, целесообразно классифицировать световые доминанты, принадлежащие каждому из световых градостроительных элементов.

Первичному элементу световой градостроительной композиции (световой ансамбль площади, участка улицы), охватываемому одним взглядом и формирующему архитектурно-художественный световой облик города, соответствует доминанта камерного характера, так как для восприятия ее в качестве доминанты не нужно обозреть большие пространства, состоящие из нескольких улиц, перспектив, панорам.

Вторичному элементу световой градостроительной композиции (совокупность локальных световых пространств – улицы), воспринимаемому как раскрывающиеся перспективы улиц города и выполняющий как режиссирующую роль в формировании светового облика города так и базовую основу для него, свойственна "доминанта сценария", воспринимаемая при движении пешком и на транспортном средстве при небольших скоростях.

Город в целом – совокупность всех световых градостроительных элементов, не имеет возможности присовокупить вышеперечисленные доминанты, так как восприятие светового облика города возможно лишь с больших расстояний – при подъезде к городу по железной дороге, с самолета или при обозрении города с каких либо открытых, высоко расположенных смотровых точек (набережные, мосты и т.д.), когда человек не имеет непосредственного контакта с объектом восприятия. Для города выделяем особую световую доминанту – "урбанистическая", воспринимаемую извне, в большей степени с какого-либо транспортного средства, причем фоном для них служат световые силуэтные очертания самого города, его световые глубокие перспективы.

Кафедра "Архитектура и строительство зданий"

УДК 72.03(470.326)

Б.О. Демин, Г.Л. Леденева

ГОСТИНЫЙ ДВОР В г. ТАМБОВЕ. История строительства и эксплуатации

Одним из значительных памятников архитектуры г. Тамбова является здание Гостиного двора построенное в 1837 г.

Выдержанное в стиле русского классицизма, со строгой несколько тяжеловатой колоннадой вдоль всего фасада, оно было в то время самым внушительным сооружением гражданского назначения в структуре исторического центра.

Губернская жизнь в 30-е гг. XIX столетия испытывала заметное оживление после длительных эпидемий холеры и церковных разборов. Перемены были связаны также с вступлением в должность губернатора Н.М. Гамалея приехавшего в Тамбов в 1832 г. В этот период активизировалась и строительная деятельность.

В декабре 1833 г. новый губернатор открыл публичную библиотеку. В феврале 1834 г. им было принято решение о строительстве женского Александрийского института и здания дворянского собрания. Перемены, происходившие в этот период в городской среде, подробно описаны И.И. Дубасовым в "Очерках из истории Тамбовского края".

"Особенное внимание Гамалея обращал на внешнее благоустройство города Тамбова. При нем началось мощение главных городских улиц, был выстроен мост около девичьего монастыря и отделан заново Никольский мост, который прежде назывался Галкинским; тротуары отделаны столбиками, произведена первая нивелировка города, углублены канавки для более удобного стока воды; Студенец пересечен плотинами; на главных улицах и около присутственных мест появились фонари, при въездах в город исправлены и украшены были гербами заставы. Главным мастером и подрядчиком по части мощения улиц был козловский купец Блазнин. В то же время начался рыть на базаре артезианский колодезь и уже вырыли его глубиною в 109 аршин, но после Гамалея бросили работы. В следующем году Н.М. Гамалея поручил некоему П.Е. Протасову разведение тамбовского городского сада".

В этот период в Тамбове и других крупных городах губернии активизировалась торговая деятельность. Стали строиться новые торговые заведения в Козлове, Шацке, Лебедяни, Темникове. В 1834 г. в Тамбове началось строительство новых торговых лавок на Базарной площади. Примерно в это же время встал вопрос о необходимости возведения каменного гостиного двора на Соборной площади. Сведения, сохранившиеся в государственном архиве Тамбовской области, позволяют подробно проследить всю историю строительства этого уникального памятника.

16 октября 1824 г. открывается по инициативе тамбовских купцов дело о строительстве в Тамбове гостиного двора и отводится место под строительство здания. Поступает предписание Тамбовскому губернскому господину землемеру, для отвода места при ярмарке.

31 августа 1829 г. в связи с намечающимся строительством гражданский губернатор дает распоряжение губернскому землемеру составить план отведенного участка.

28 августа 1829 г. Тамбовскому губернскому господину землемеру приходит письмо от гражданского губернатора: "По случаю возникшей просьбы и представлению Тамбовской городской думы о соединении торговли краевым товаром в одном гостином ряду, нужно мне для представления г. Министру Внутренних Дел план города Тамбова, почему рекомендую вам как можно поспешнее доставить мне на александрийском листе в большом виде план города Тамбова с назначением на оном гостиного ряда так как онный по плану должен быть и как ныне находится, равно на Соборной площади с существующими на оной строениями".

Выкопировка Соборной площади из плана города с размещением на ней существующих строений и места строительства нового гостиного двора рассмотрена Императором в Александрии близ Петергофа 17 августа 1834 г. Первоначальное предложение по размещению здания перпендикулярно ул. Дворцовой в центре Соборной площади отклонено. При повторном рассмотрении плана, которое состоялось 22 марта 1835 г. утверждено другое местоположение здания, вдоль ул. Дворцовой (Моршанской).

14 апреля 1835 г. губернатор г. Тамбова поставил в известность городские власти о том, что Императором дозволено строительство в городе здания нового гостиного двора.

5 МАЯ 1836 Г. НА ИМЯ ГУБЕРНСКОГО ЗЕМЛЕМЕРА ПОСТУПИЛО ПРЕДПИСАНИЕ ДЛЯ ПОМОЩНИКА ТАМБОВСКОГО ГУБЕРНСКОГО АРХИТЕКТОРА РАЗБИТЬ МЕСТО ДЛЯ ПОСТРОЙКИ СОГЛАСНО ИМЕЮЩИМСЯ ПЛАНАМ И ФАСАДАМ, А ТАКЖЕ ВЕСТИ НАБЛЮДЕНИЕ ЗА СТРОИТЕЛЬСТВОМ ОБЪЕКТА.

11 ЯНВАРЯ 1838 Г. ПОМЕЩЕНИЯ УЖЕ ВЫСТРОЕННЫХ КАМЕННЫХ ЛАВОК (ВСЕГО ИХ БЫЛО 12) ДЕЛИЛИСЬ МЕЖДУ КУПЦАМИ, СОГЛАСНО РЕГИСТРУ, ПРЕДСТАВЛЕННОМУ В ГОРОДСКУЮ ДУМУ.

До революции здание эксплуатировалось по своему назначению. Но после событий 1917 г. оно оказалось брошенным и использовалось для других нужд (склад и т.д.).

В 1956 г. принято решение реконструировать здание и вернуть ему первоначальную функцию. При этом здание понесло значительные утраты. По проекту реконструкции, выполненному архитектором Самородовым, была разобрана галерея второго этажа, проходившая между колоннадой и наружной стеной. Были заложены некоторые оконные и дверные проемы. Разрушены внутренние стены, делящие здание на отдельные лавки, и пристроены по бокам новые части здания. Затем при очередной реконструкции 1980 г. со стороны внутреннего двора выполнена двухэтажная пристройка к зданию.

В период 90-х гг. XX в. в здании начали появляться признаки разрушения. В этой связи возникла необходимость технического исследования здания и восстановления истории его эксплуатации. По заказу инспекции по охране памятников НТЦС при ТГТУ был выполнен проект реставрации фасадов здания, в результате которого было возвращено первоначальное цветовое решение, заменено покрытие поверхностей (штукатурка) и проведены историко-библиографические исследования.

В развитие исследований был выполнен дипломный проект. В процессе работы над ним в архивах г. Москвы были найдены обмеры здания, сделанные в 1956 г. до его реконструкции. На основе этих чертежей сделаны проектные предложения по восстановлению галереи второго этажа и возвращению исторического вида главному фасаду здания. Предложено также восстановить и вернуть первоначальную планировку здания с разбивкой его на отдельные лавки. В проекте разработаны мероприятия по использованию подвала и благоустройству центральной части здания.

СПИСОК ЛИТЕРАТУРЫ

- 1 ГАТО. Ф. 29. Оп. 1. Д. 561. Л. 1; Л. 3; Л. 59; Л. 11.
- 2 Дубасов И.И. Очерки из истории Тамбовского края. Тамбов. 1993.

Кафедра "Архитектура и строительство зданий"

АРХИТЕКТУРНЫЕ АКЦЕНТЫ ЗАСТРОЙКИ г. ТАМБОВА В ОЦЕНКЕ НАСЕЛЕНИЯ

Город Тамбов в народной и профессиональной среде считается одним из красивых городов России. Немалую роль на Всероссийском конкурсе по благоустройству среди губернских центров, входящих в "Союз российских городов" при присуждении в 2002 г. Тамбову второго места сыграло наличие в нем значительного числа привлекательных архитектурных объектов.

В течение 2000–2001 гг. более 240 жителей и гостей г. Тамбова отвечали нам на один вопрос: "Какие здания нашего города представляются Вам самыми привлекательными?". Далее мы просили мотивировать свой ответ.

Словосочетание "самые привлекательные" было выбрано потому, что архитектурные сооружения тоже имеют, на наш взгляд, "одежку", которая, как внешность человека, может привлекать, располагать к себе, притягивать или задерживать взгляд. Последний, как известно из нарождающейся науки видео-экологии, не задерживается на тех видеорядах, которые оказываются для человека малокомфортными, а тем более агрессивными.

В итоге проведенного исследования мы получили своеобразный видеоряд, включающий около сорока самых привлекательных архитектурных объектов г. Тамбова. Наибольшее количество их относится к досоветскому периоду возведения. Второе место в полученном видеоряду занимают объекты советского периода городского строительства. Постсоветский период – самый короткий, и, видимо, поэтому он представлен наименьшим количеством зданий.

Перечислим в порядке убывания семь наиболее часто упоминаемых привлекательных архитектурных объектов г. Тамбова: Кардиологический санаторий (бывший дом Ассева), Музыкально-педагогический институт (здание бывшей гимназии), Дворец бракосочетания (бывший дом Селезневых), дворец спорта "Кристалл", здание областного драмтеатра, жилой дом с магазином "Детский мир", ГУМ (бывший Гостиный двор). Далее следует ряд из шести равноупоминаемых архитектурных сооружений: краеведческий музей, картинная галерея, здание пенсионного фонда, костел, здание управления культуры (бывшая аптека Вернера), филиал сбербанка России. Для многих респондентов привлекательными в архитектурном отношении являются также: корпус ТГУ по ул. Советской, 93 (бывший институт благородных девиц), областная библиотека им. А.С. Пушкина, здание банка СБС АГРО, музей медицины, кафедральный собор, супермаркет "Крата", дом милосердия (бывшая гостиница Михайлова), жилой дом А.В. Попова, главный корпус ТГТУ по ул. Советской, Казанский собор, кинотеатр "Модерн", здание МЧС (бывший дом Аносова), железнодорожный вокзал, железнодорожная больница, Бюро туризма "Спутник-Тамбов", учебный корпус ТГТУ по ул. Ленинградской, Спасо-Преображенский собор, кинотеатр "Аврора", новое здание "Дома художников", новый дом на пересечении ул. Советской и Ленинградской с магазином "Галерея" и др.

АНАЛИЗ СТРУКТУРЫ МОТИВОВ ПРИВЛЕКАТЕЛЬНОСТИ АРХИТЕКТУРНЫХ ОБЪЕКТОВ СВИДЕТЕЛЬСТВУЕТ О ПРЕОБЛАДАНИИ В НЕЙ ЭСТЕТИЧЕСКИХ ПРЕДСТАВЛЕНИЙ РЕСПОНДЕНТОВ О ПРЕКРАСНОМ. БОЛЕЕ ДВУХ ТРЕТЕЙ МОТИВОВ ПРИВЛЕКАТЕЛЬНОСТИ ТОГО ИЛИ ИНОГО ОБЪЕКТА ВЫРАЖЕНЫ СЛОВАМИ "КРАСИВОЕ", "НРАВИТСЯ АРХИТЕКТУРНОЕ РЕШЕНИЕ", "КРАСИВЫЙ ВНЕШНИЙ ВИД". ОСТАЛЬНЫЕ МОТИВЫ (ОДНА ТРЕТЬ) РАЗНОРОДНЫ И ОБУСЛОВЛЕННЫ КАК ВНЕШНИМ ВИДОМ ("ГАРМОНИЧНО ВПИСАНО В ОКРУЖАЮЩУЮ СРЕДУ", "ВЕЛИЧЕСТВЕННОЕ", "КРАСИВЫЙ ИНТЕРЬЕР"), ТАК И СОВЕРШЕННО НЕ СВЯЗАННЫМИ С НИМ ФАКТОРАМИ ("ТАМ УЧУСЬ", "ТАМ РАБОТАЮ"). КАК ВИДИМ, МОТИВЫ ОЧЕНЬ РАЗНООБРАЗНЫ: ОТ САМЫХ ВОЗВЫШЕННЫХ ДО САМЫХ ПРИЗЕМЛЕННЫХ (БЫТОВЫХ), НО ПЕРВЫЕ ПРЕОБЛАДАЮТ. ВЕРОЯТНО, В ДУШАХ НАШИХ ГОРОЖАН И ГОСТЕЙ ВОЗВЫШЕННОЕ ДРЕМЛЕТ ДО ОПРЕДЕЛЕННОГО ВРЕМЕНИ. ЕГО МОЖНО И НУЖНО БУДИТЬ, ВОЗРОЖДАЯ К ЖИЗНИ ПУТЕМ РЕМОНТА И РЕСТАВРАЦИИ ВСЕ ТЕ АРХИТЕКТУРНЫЕ ОБЪЕКТЫ, НАД КОТОРЫМИ, ОБРАЗНО ГОВОРЯ, "ДУХ СОЗДАТЕЛЕЙ ВИТАЕТ". НАМ ПРЕДСТАВЛЯЕТСЯ, ЧТО НЕ ТОЛЬКО УНИКАЛЬНЫЕ ИЛИ ЕДИНИЧНЫЕ АРХИТЕКТУРНЫЕ ОБЪЕКТЫ ДОЛЖНЫ УДОВЛЕТВОРЯТЬ ЭСТЕТИЧЕСКИЕ ПОТРЕБНОСТИ ГОРОЖАН И ГОСТЕЙ Г. ТАМБОВА. ПРИ БОЛЕЕ ТЕСНОМ СОТРУДНИЧЕСТВЕ АРХИТЕКТОРА И ПОТРЕБИТЕЛЯ АРХИТЕКТУРНЫХ ОБЪЕКТОВ И АРХИТЕКТУРНОЙ ГОРОДСКОЙ СРЕДЫ В ЦЕЛОМ, ПРИ АКТИВНОМ ПРИВЛЕЧЕНИИ ПОТРЕБИТЕЛЯ ГОРОДСКОЙ СРЕ-

ДЫ К ЕЕ СОЗДАНИЮ МОЖНО БУДЕТ ЭТУ СРЕДУ ОПТИМИЗИРОВАТЬ, ДЕМОКРАТИЗИРОВАТЬ, А ТАКЖЕ ПОВЫСИТЬ ОТВЕТСТВЕННОСТЬ ПОТРЕБИТЕЛЯ ЗА ЕЕ КАЧЕСТВО И СОХРАННОСТЬ. НА ЭТОМ ПУТИ, ВЕРОЯТНО, НАС ОЖИДАЮТ СОВМЕСТНЫЕ ТВОРЧЕСКИЕ И ПОТРЕБИТЕЛЬСКИЕ УДАЧИ.

Примечание. В сборе и обработке данных принимали участие студенты АСФ ТГТУ: В. Автомонов, А. Гаврилов, С. Попов, Р. Смирнов,

Д. Третьяков. Исследование продолжается, так как ремонт, реконструкция, реставрация и новое строительство увеличивают видеоряд привлекательных архитектурных объектов г. Тамбова.

Кафедра "Архитектура и строительство зданий"

Экономика

Б.И. Герасимов, В.В. Дробышева

ДИСКОНТ-ФАКТОР В РАСЧЕТАХ ЭФФЕКТИВНОСТИ ИНВЕСТИЦИЙ В ФОРМИРОВАНИЕ КАЧЕСТВА ЧЕЛОВЕЧЕСКОГО ПОТЕНЦИАЛА

Инвестиции в *человеческий капитал* – затраты времени и денежных средств, необходимые для получения образования и профессиональной подготовки. Если инвестиции приносят отдачу, окупаются, т.е. приносят более высокий доход, то только в этом случае они окупаются и приносят доход.

ЧЕЛОВЕЧЕСКИЙ КАПИТАЛ СОЗДАЕТСЯ И НАРАЩИВАЕТСЯ ГЛАВНЫМ ОБРАЗОМ ПОСРЕДСТВОМ ОБРАЗОВАНИЯ И ОБУЧЕНИЯ. ПРАВИТЕЛЬСТВА, ИНДИВИДУАЛЬНЫЕ РАБОТНИКИ И ИХ РАБОТОДАТЕЛИ "ИНВЕСТИРУЮТ" СРЕДСТВА В ЧЕЛОВЕЧЕСКИЙ КАПИТАЛ, ВЫДЕЛЯЯ ДЕНЬГИ И ВРЕМЯ НА ОБРАЗОВАНИЕ И ПРОФЕССИОНАЛЬНОЕ ОБУЧЕНИЕ (НА НАКОПЛЕНИЕ ЗНАНИЙ И НАВЫКОВ). ВЫГОДЫ ОТ ОБРАЗОВАНИЯ (ОТ ИНВЕСТИЦИЙ В ЧЕЛОВЕЧЕСКИЙ КАПИТАЛ) МОГУТ ВЫСТУПАТЬ В ВИДЕ:

- более высоких заработков в будущем (инвестиции будут экономически целесообразными, только если они принесут отдачу, окупятся, т.е. если полученное образование обеспечит более высокий уровень доходов);

- расширения доступа к интересной перспективной работе.

ИНВЕСТИЦИИ В ЧЕЛОВЕЧЕСКИЙ КАПИТАЛ, ПОМИМО ДОХОДОВ СОПРОВОЖДАЮТ И РАСХОДЫ. К ЗАТРАТАМ (ИЗДЕРЖКАМ), НЕОБХОДИМЫМ ДЛЯ ПОЛУЧЕНИЯ ОБРАЗОВАНИЯ, ОТНОСЯТСЯ:

- **ПРЯМЫЕ ЗАТРАТЫ, ВКЛЮЧАЮЩИЕ В СЕБЯ ПЛАТУ ЗА ОБУЧЕНИЕ, АРЕНДУ ЖИЛЬЯ, УЧЕБНИКИ И Т.Д.;**

- **УПУЩЕННЫЙ ЗАРАБОТОК, ЯВЛЯЮЩИЙСЯ ЭЛЕМЕНТОМ АЛЬТЕРНАТИВНЫХ ИЗДЕРЖЕК, ПОСКОЛЬКУ ПОЛУЧЕНИЕ ОБРАЗОВАНИЯ СВЯЗАНО С ПОТЕРЕЙ ДОХОДОВ, КОТОРЫЕ МОЖНО БЫЛО БЫ ПОЛУЧИТЬ ЗА ВРЕМЯ ОБУЧЕНИЯ В ВУЗЕ.**

ИНВЕСТИЦИИ В ЧЕЛОВЕЧЕСКИЙ КАПИТАЛ ПРОИСХОДЯТ НА МАКРОУРОВНЕ В ВИДЕ ТРАТ ГОСУДАРСТВЕННЫХ СРЕДСТВ НА ОБРАЗОВАНИЕ, ПОСКОЛЬКУ ПРАВИТЕЛЬСТВО УВЕРЕНО: ХОРОШО ОБРАЗОВАННОЕ НАСЕЛЕНИЕ УСКОРЯЕТ РАЗВИТИЕ СТРАНЫ. НА МИКРОУРОВНЕ РАБОТОДАТЕЛЬ НЕСЕТ РАСХОДЫ НА ОБУЧЕНИЕ И ПЕРЕПОДГОТОВКУ СВОИХ РАБОТНИКОВ, ПОСКОЛЬКУ ОЖИДАЕТ, ЧТО ЭТИ РАСХОДЫ ОКУПАТСЯ, И БУДЕТ ПОЛУЧЕНА ДОПОЛНИТЕЛЬНАЯ ПРИБЫЛЬ, БЛАГОДАРЯ БОЛЕЕ ВЫСОКОЙ ПРОИЗВОДИТЕЛЬНОСТИ РАБОТНИКОВ.

ПРОЦЕСС ИНВЕСТИРОВАНИЯ В ЧЕЛОВЕЧЕСКИЙ КАПИТАЛ МОЖНО РАЗДЕЛИТЬ НА СЛЕДУЮЩИЕ ЭТАПЫ: 1) ЗАТРАТЫ НА ПРОФОРИЕНТАЦИЮ; 2) ЗАТРАТЫ НА ОБУЧЕНИЕ, ПОВЫШЕНИЕ КВАЛИФИКАЦИИ.

Роль государства, а также местных органов управления заключается в создании механизмов, влияющих на эффективность и интенсивность инвестиций в образование. К ним относятся, во-первых, система процентных ставок, а во-вторых, система оплаты труда, дифференцируемая в зависимости от уровня образования граждан.

Для количественной оценки взаимосвязей между процентом и дифференцированной оплатой труда можно оценить среднегодовую рентабельность вложения в образование, как внутреннюю норму доходности

$$i_R = \sqrt[N]{\frac{R}{C}} - 1,$$

где R – полный приведенный доход от образования; C – полные приведенные затраты на образование.

Для оценки совокупного дохода, получаемого от инвестиций в образование, необходимо сопоставить доходы W_t , которые человек мог бы получать в течение жизни после окончания срока учебы, не имея образования, с доходами D_t , который он будет получать, имея образование. Разница между этими величинами должна дисконтироваться на протяжении всего периода времени от момента завершения учебы до момента выхода на пенсию. Полный приведенный доход от образования может оцениваться по формуле

$$R = \sum_{t=n+1}^N (D_t - W_t)(1+i)^{N-t},$$

где i – норма дисконта (например, банковский процент по депозитам); n – длительность учебы в годах; N – период работы до выхода на пенсию ($N \approx 43$); t – текущий период времени.

Для дальнейшего анализа оценим полные затраты человека в образование. Они складываются из прямых издержек G , которые представляют собой затраты в виде платы за учебу, и альтернативных издержек W . Альтернативные издержки – это издержки, связанные с затратами времени на обучение, которое могло бы быть использовано для зарабатывания денег. Таким образом, "потерянные заработки", т.е. доход, недополученной учащимся за годы учебы входит в состав издержек обучения в качестве главного элемента. По существу, потерянные заработки измеряют ценность времени учащихся, затраченного на формирование их человеческого капитала. В соответствии с этим утверждением рыночная цена учебы суммируется с упущенными заработками, которые вычисляются в виде произведения времени учебы и ставки заработной платы, по которой мог бы оплачиваться труд учащегося. Такие полные затраты должны дисконтироваться на протяжении всего периода учебы в соответствии с минимальной процентной ставкой, по той причине, что данные денежные средства могли быть вложены на депозитный вклад в банк или в долгосрочные государственные ценные бумаги, которые ежегодно приносили бы определенный процент.

Получившаяся таким образом сумма должна дисконтироваться на протяжении периода времени, следующего – сразу после завершения учебы и заканчивающегося в момент ухода человека на пенсию. В результате итоговая формула для оценки полных приведенных затрат на образование C выглядит следующим образом:

$$C = (1+i)^{N-n} \sum_{t=1}^n (W_t T_t + G_t)(1+i)^{n-t},$$

где W_t – среднегодовая заработная плата, которую мог бы получать учащийся во время учебы в году t (упущенный заработок); T_t – время, затрачиваемое на учебу в году t ; G_t – денежные затраты на учебу в году t .

Зная величины затрат и доходов, можно приблизительно оценить среднегодовую рентабельность в образование. Величина рентабельности показывает, сколько рублей ежегодно получает человек с каждого рубля произведенных им инвестиций в образование.

Текущая стоимость потока будущих ежегодных выгод в течение n периодов может быть рассчитана по формуле

$$PV = \frac{R_1}{1+i} + \frac{R_2}{(1+i)^2} + \dots + \frac{R_n}{(1+i)^n},$$

где PV – текущая стоимость ежегодных доходов, дисконтированных на начальный момент времени.

Дополнительные доходы от образования являются основным стимулом инвестиций в образование для большинства людей. Дисконтирование будущих доходов уменьшает их величину при приведении к настоящему моменту времени, поэтому суммарные дополнительные доходы, связанные с получением образования должны превышать инвестиции в него, т.е. инвестиции в образование становятся выгодными если $(PV) \geq C$.

ОСНОВНЫМИ КРИТЕРИЯМИ ОЦЕНКИ ЭФФЕКТИВНОСТИ ИНВЕСТИЦИЙ В ОБРАЗОВАНИЕ (ЧЕЛОВЕЧЕСКИЙ КАПИТАЛ) ЯВЛЯЮТСЯ:

- определение чистой текущей стоимости (NPV);
- определение внутренней нормы доходности.

ЧИСТАЯ ПРИВЕДЕННАЯ ЦЕННОСТЬ (NPV) – НАИБОЛЕЕ ТОЧНАЯ МЕРА ЭКОНОМИЧЕСКОЙ ЦЕННОСТИ ОБРАЗОВАНИЯ. КРИТЕРИЙ NPV, Т.Е. ЭФФЕКТА ОТ ОБРАЗОВАНИЯ, СВОДИТСЯ К МАКСИМИЗАЦИИ РАЗНИЦЫ МЕЖДУ ВЫГОДАМИ ОТ ОБРАЗОВАНИЯ И ЗАТРАТАМИ НА НЕГО:

$$NPV = \sum_{t=0}^n \frac{R_t - C_t}{(1+i)^t}.$$

Внутренняя норма доходности предполагает приравнивание текущих стоимостей потока доходов от образования и потока издержек (инвестиций в человеческий капитал):

$$\sum_{t=0}^n \frac{R_t}{(1+i)^t} = \sum_{t=0}^n \frac{C_t}{(1+i)^t}.$$

Внутренняя норма доходности, которую можно ожидать при реализации образовательного инвестиционного проекта, для эффективных инвестиций i должна превышать банковскую ставку процента по долгосрочным займам. Чем выше i , тем прибыльнее инвестиции в образование.

Данная методика определения эффективности вложения в человеческие ресурсы позволяет сделать следующие выводы. Инвестировать в образование (человеческий капитал) наиболее выгодно в молодом возрасте, т.е. больше период трудовой жизни, и, следовательно, больше отдача от инвестиций; на рынке труда больше различия в заработках лиц с более высоким уровнем образования от лиц с более низким.

Кафедра "Экономический анализ"

Е.В. Иода

МЕСТО И РОЛЬ ОЦЕНКИ

ПРЕДПРИНИМАТЕЛЬСКИХ РИСКОВ В СИСТЕМЕ УПРАВЛЕНИЯ ИМИ

В России до сих пор не существует целостной теории оценки предпринимательских рисков. Этот факт объясняется тем, что любая теория основывается на обобщении результатов практической деятельности, которых явно недостаточно для отечественной практики. Специфика развития российской экономики в условиях нестабильности затрудняет применение западного опыта исследования в области оценки предпринимательских рисков.

Оценка риска – это этап управления риском, имеющий целью определить его количественные характеристики: вероятность наступления неблагоприятных событий и возможный размер ущерба.

При обстоятельной оценке риска следует строить таблицу или кривую вероятностей потерь, где каждому значению величины возможных потерь соответствует вероятность возникновения такой величины. Но применительно к предпринимательству такое построение чаще всего является задачей чрезвычайно сложной. Поэтому при оценке предпринимательских рисков приходится ограничиваться упрощенными подходами, основанными на обобщенных наиболее важных для суждения о приемлемости риска характеристиках. В процессе оценки выделяют определенные области или зоны риска в зависимости от величины потерь.

В настоящее время используются как качественный, так и количественный подходы оценки риска. В ходе качественного анализа определяются проверяемые на риск факторы (переменные), сопутствующие предпринимательской деятельности. Задача количественного анализа заключается в попытке измерить численно влияние факторов риска на эффективность деятельности предприятия.

К основным способам построения кривой вероятности возникновения потерь относят статистический, экспертный и расчетно-аналитический.

Выбор конкретных способов оценки зависит от ряда факторов: вида предпринимательского риска; полноты и достоверности информационной базы; уровня квалификации риск-менеджеров; технической и программной оснащенности риск-менеджеров; возможности привлечения к оценке квалифицированных экспертов и др.

Суть статистического способа заключается в расчете вероятностей возникновения потерь. Для повышения точности расчетов используют достаточно большую статистическую выборку. Основными показателями данного метода оценки рисков являются дисперсия, стандартное отклонение и коэффициент вариации. Преимуществом статистического способа оценки предпринимательских рисков является простота математических расчетов. Вероятность неограниченного повторения одних и тех же событий при принятии управленческих сходных условий деятельности экономических субъектов практически невозможна.

В практике чаще используется способ субъективных, экспертных оценок, который реализуется путем обработки мнений опытных специалистов. Способ экспертных оценок отличается от статистического методом сбора информации.

Расчетно-аналитический способ оценки риска базируется на теоретических представлениях, предусматривающих использование экономико-математических моделей и методов исследования. Элементы теории игр, в принципе, применимы ко всем видам предпринимательского риска, но прикладные математические методы оценочных расчетов производственного, коммерческого, финансового и других рисков на основе теории игр пока не разработаны.

При оценке рисков представляется обоснованным использование комбинированного способа, т.е. объединение нескольких методов или их отдельных элементов.

В числе прикладных методов оценки рисков выделяют анализ чувствительности, анализ сценариев, метод дерева решений и имитационное моделирование.

В ходе анализа чувствительности происходит последовательно-единичное изменение всех проверяемых на рискованность переменных: каждый раз только одна из переменных меняет свое значение на прогнозное число процентов и на этой основе пересчитывается новая величина принятого критерия. После расчета результатов осуществляют экспертное ранжирование переменных по степени важности и оценку прогнозируемости значений переменных. Далее эксперт может построить так называемую, "матрицу чувствительности", позволяющую выделить наименее и наиболее рискованные показатели. Анализ чувствительности является одним из самых простых методов оценки риска, обладающий экономико-математической естественностью результатов и наглядностью их толкования. Поэтому он наиболее часто используется на практике. Однако, данному методу присущи и некоторые недостатки: а) субъективизм, так как разные эксперты могут придерживаться различных мнений и получить несогла-

сованные результаты; б) однофакторность, так как не предусматривается учет взаимосвязей между изменяемыми переменными.

Анализ сценариев представляет собой метод прогнозирования высококвалифицированными экспертами нескольких возможных вариантов развития ситуации и связанной с этим динамики основных показателей деятельности предприятия. По существу этот метод оценки предпринимательских рисков является развитием методики анализа чувствительности, заключающийся в одновременном изменении всей группы переменных, проверяемых на риск. Главный недостаток этой позиции – односторонний подход, который не позволяет учитывать возможную выгоду, ради которой рискует предприниматель.

Метод, базирующийся на использовании дерева решений, позволяет перенестись в пределах "концептуального времени" к окончанию построения дерева, где ожидаемые величины вычислены в терминах альтернативных исходов и вероятностей их наступления. После этого необходимо проработать обратный путь по дереву, выбирая только ветви, приносящие максимальное значение показателя эффективности. Данный метод не имеет широкого применения на практике, так как в расчетах присутствуют сложности.

Достаточно универсальным и распространенным методом моделирования при оценке рисков является имитационное моделирование. Имитационная модель позволяет использовать всю имеющуюся информацию вне зависимости от ее формы представления и степени формализации. Модель строится по образцу и в соответствии с функциями, структурой, параметрами объекта прогнозирования и возможных условий его функционирования. Для описания элементов модели возможно произвольное использование методов, по мнению специалиста, соответствующих условиям и задачам прогнозирования. Затем эти элементы объединяют в единую модель. Одним из самых известных методов имитационного моделирования является метод статистических испытаний Монте-Карло, который позволяет построить математическую модель для проекта с неопределенными значениями параметров и получить распределение доходности проекта или сделки. К преимуществам метода относится возможность получения "интервальных", а не "точных" характеристик показателей эффективности, а к недостаткам – зависимость точности результатов от качества созданной прогнозной модели. Метод Монте-Карло наиболее полно характеризует всю гамму неопределенностей, с которой может столкнуться предприятие и через задаваемые изначально ограничения позволяет учитывать всю доступную аналитику информации. Однако практическая реализация данного метода возможна только с применением компьютерных программ, позволяющих описывать прогнозные модели и рассчитывать большое число случайных сценариев.

На основе вышеизложенного можно сделать вывод, что часть из рассматриваемых методов оценки предпринимательского риска, нередко представляет собой почти неразрешимую проблему для многих российских предприятий. На практике оценка риска часто ограничивается из-за недостаточного количества необходимой информации о хозяйственной ситуации, субъективности мнений экспертов, упрощенности способов оценки. Поэтому, несмотря на то, что подходы и методы оценки предпринимательского риска уже сейчас являются реальным инструментом решения многих проблем, возникающих у предприятий, их еще предстоит во многом доработать и совершенствовать.

Кафедра "Банковское дело, производственный и страховой менеджмент"
Л.В. Минько, Ю.В. Яцкова

МОНИТОРИНГ СТРУКТУРНО-ДИНАМИЧЕСКИХ ИНДИКАТОРОВ ИНВЕСТИЦИОННОГО ПРОЦЕССА ПРИ РАЗРАБОТКЕ РЕГИОНАЛЬНОЙ СТРУКТУРНОЙ ПОЛИТИКИ

Для обоснования системы управленческих решений, обеспечивающих повышение эффективности процесса производства товаров и услуг на общегосударственном и региональном уровнях на основе его реструктуризации необходимо вновь и вновь обращаться к анализу причин экономического кризиса и деградации структуры воспроизводственного процесса в Российской Федерации.

Таким образом, становится достаточно очевидной актуальность исследований методологических подходов к управлению структурой инвестиций как сложной системой взаимосвязанных ее компонентов, складывающихся под влиянием множества объективных и субъективных факторов. Необходимой предпосылкой формирования прогрессивных тенденций и закономерностей экономического развития должна служить разработка научно-обоснованной стратегии в области структурно-инвестиционной политики на различных ее уровнях.

Конкретные решения могут быть получены при изучении всего многообразия структуры инвестиционного процесса, включая отраслевую, структуру инвестиций по формам собственности, технологическую, видовую и воспроизводственную, структуру инвестиций по источникам финансирования и др.

Анализ отраслевой структуры инвестиций в основной капитал. Одной из важнейших структурных характеристик инвестиционного процесса является отраслевая структура инвестиций, трансформация которой адекватно отражает тенденции проводимой в стране структурной экономической политики [1].

Анализируя отраслевую структуру инвестиций в основной капитал в Тамбовской области, можно отметить, что за период с 1990 по 1995 г. наблюдались очень резкие изменения в структуре инвестиций в пользу отраслей оказывающих услуги [2, 3]. С 1995 г. структурные сдвиги несколько были замедлены, тем не менее, они продолжают осуществляться в достаточно явном виде.

Объемы инвестиций в основной капитал в отраслевом разрезе в 2000 г. и в предыдущие годы изменялись неравномерно. Начиная с 1993 г. в области усиливается социальная направленность в структуре инвестиций. Возросла доля инвестиций в отрасли, оказывающие услуги (транспорт, связь, жилищно-коммунальное хозяйство).

Так, доля инвестиций в основной капитал в отрасли, производящие товары, в 2000 г. по сравнению с 1990 г. снизилась на 32,3 процентных пункта, а в отрасли, оказывающие рыночные и нерыночные услуги, соответственно возросла на столько же [3].

В целом наблюдаемая тенденция увеличения в составе инвестиций доли отраслей, оказывающих услуги, соответствует задачам становления рыночной экономики, ведь сроки окупаемости и оборачиваемости инвестиций здесь значительно короче.

В предыдущие годы спад инвестиций был допущен практически во всех отраслях экономики, но наибольший – на развитие сельского хозяйства, строительства, что привело к значительному свертыванию строительства баз хранения сельскохозяйственной продукции, перерабатывающих мощностей, автомобильных дорог с твердым покрытием на селе.

Проведенный анализ свидетельствует о значительном уровне различий отраслевой структуры инвестиций в основной капитал по отраслям промышленности в 2000 г. в Тамбовской области и РФ [4].

По данным анализа отраслевая структура инвестиций в основной капитал по отраслям промышленности в Тамбовской области более эффективна в сравнении с РФ (за счет более высокого удельного веса инвестиций в отрасли, создающие материальную основу технического прогресса: машиностроение, химическую и нефтехимическую промышленность и др.), поэтому с народнохозяйственной точки зрения при разработке стратегии развития региона не ставится цель более значительного сближения рассматриваемых структур [5, 6].

Отношение удельного веса инвестиций в отдельные отрасли экономики региона к удельному весу работников дает индекс инвестиционной активности за различные периоды. Инвестиционная активность отраслей, оказывающих услуги за все анализируемые периоды на порядок выше активности отраслей, производящих товары. Однако, необходимо отметить положительные тенденции анализируемого показателя за период с 1995 по 2000 гг. в отраслях, занимающихся производством товаров: инвестиционная активность выросла с 46,95 до 66,31 % и, в среднем, разрыв по данному критерию между отраслями с каждым годом уменьшается.

Если анализировать отрасли, производящие товары, то лидирующие позиции по инвестиционной активности наблюдаются в деревообрабатывающей промышленности (резкий скачок индекса с 16,51 % в 1995 г. до 677 % в 2000 г.), а также в пищевой промышленности (с 95,88 % в 1995 г. до 171,3 % в 2000 г.). Электроэнергетика занимает третье место по индексу инвестиционной активности.

Среди отраслей, оказывающих услуги наиболее высокая инвестиционная активность наблюдается в жилищно-коммунальном хозяйстве (937,9 % в 1998 г. и 756 % в 2000 г.), на втором и третьем месте – транспорт и связь, соответственно, а самый низкий уровень индекса принадлежит сфере образования.

Реструктуризация источников финансирования инвестиций в основной капитал. Для обеспечения инвестиционного прорыва в экономическом развитии региона необходима мобилизация всех источников финансирования инвестиций в основной капитал.

В развитии структуры инвестиций в основной капитал Тамбовской области имеют место тенденции, аналогичные тенденциям развития структуры инвестиций в РФ. В Тамбовской области за период 1998–2000 гг. удельный вес инвестиций за счет собственных средств снизился с 55,63 до 52,09 %, т.е. на 3,54 %. Одновременно в этой же мере повысился удельный вес инвестиций в основной капитал за счет привлеченных средств. Аналогичные тенденции происходят и в структуре инвестиций в РФ. Однако снижение удельного веса собственных средств здесь происходит более высокими темпами (7,1 % за период 1998–2000 гг.). В итоге разрыв между индикаторами структуры инвестиций по источникам возрос с 2,43 % в 1998 г. до 5,99 % в 2000 г.

На осуществление инвестиционного процесса все активнее привлекаются нетрадиционные источники финансирования. В 2000 г. за счет привлеченных средств (бюджетных, заемных, кредитов банков, внебюджетных фондов, населения и т.д.) было вложено 48 % от общего объема инвестиций.

При формировании источников инвестиций в основной капитал в структуре привлеченных средств наибольшая доля в 2000 г. (51 %) приходилась на прочие средства (населения, жилищно-строительных кооперативов и т.д.), 32 % – на бюджетные средства и средства внебюджетных фондов – 11 %. Отрицательным моментом при использовании привлеченных средств является то, что наименьший удельный вес приходится на кредиты банков (около 3 %). И несмотря на то, что кредитование реального сектора заметно расширилось (доля долгосрочных кредитных вложений на 1 октября 2001 г. составила – 4,8 %), говорить о его значительной роли в экономике пока преждевременно, ибо на сегодня преобладающим является взаимное кредитование предприятиями друг друга [7]. Основными условиями для повышения инвестиционной активности коммерческих банков являются: снижение ставки рефинансирования; повышение внутренней устойчивости коммерческих банков; развитие лизинговых схем кредитования; повышение нормы накопления населения и предприятий, что позволит повысить долю долгосрочных депозитов в структуре пассивов коммерческих банков; расширение круга устойчивых и стабильно развивающихся в новых условиях промышленных предприятий; развитие механизма гарантий по инвестиционным кредитам в первую очередь государственных гарантий.

ТАКИМ ОБРАЗОМ, УСТАНОВЛЕННАЯ ПЕСТРОТА МОЗАИКИ СТРУКТУРЫ ИНВЕСТИЦИЙ НА ПРЕДПРИЯТИЯХ ОТРАСЛЕЙ И СЕКТОРОВ ЭКОНОМИКИ ПОЗВОЛЯЕТ ВЫЯВИТЬ ПОЛЮСА ПОЗИТИВНЫХ И НЕГАТИВНЫХ ИНВЕСТИЦИОННЫХ РЕШЕНИЙ В РЕГИОНЕ И ОПРЕДЕЛИТЬ ПУТИ ОПТИМИЗАЦИИ СТРУКТУРЫ ИНВЕСТИЦИОННОГО ПРОЦЕССА. ДАЛЬНЕЙШЕЕ РАЗВИТИЕ ОТРАСЛЕВОЙ СТРУКТУРЫ ИНВЕСТИЦИЙ В ТАМБОВСКОЙ ОБЛАСТИ ОПРЕДЕЛЯЕТСЯ НЕОБХОДИМОСТЬЮ АДАПТАЦИИ К РЕГИОНАЛЬНЫМ ОСОБЕННОСТЯМ ЕЕ ЭКОНОМИЧЕСКОГО ПОТЕНЦИАЛА, К УСЛОВИЯМ РЫНОЧНОЙ ЭКОНОМИКИ, СТРАТЕГИЕЙ РЕГИОНАЛЬНОГО РАЗВИТИЯ, НАПРАВЛЕННОЙ НА ОБЕСПЕЧЕНИЕ ЭКОНОМИЧЕСКОГО РОСТА И ПОВЫШЕНИЕ КОНКУРЕНТОСПОСОБНОСТИ.

СПИСОК ЛИТЕРАТУРЫ

- 1 Рябцев В.М., Чудилин Г.И. Структурно-динамический анализ индикаторов инвестиционного климата региона // Вопросы статистики. 2002. № 3.
- 2 Статистический ежегодник, 2001 Тамбовский областной комитет Госстатистики. Тамбов, 2001. Ч. 2.

- 3 Инвестиционная деятельность в Тамбовской области. Тамбовский областной комитет Госстатистики. Тамбов, 2001.
- 4 Рябцев В.М., Чудилин Г.И. Региональная статистика. М.: МИД, 2001.
- 5 Регионы России. Госкомстат России. М., 2001. Т. 1 и 2.
- 6 Социально-экономическое положение ЦФО в 2001 г. Госкомстат РФ. М., 2001.
- 7 **АРНАУТОВА В.Д., ПОЛЯКОВА В.И. БАНКОВСКИЙ СЕКТОР ТАМБОВЩИНЫ И ЕГО РОЛЬ В ПОДЪЕМЕ СОЦИАЛЬНО-ЭКОНОМИЧЕСКОГО ПОТЕНЦИАЛА РЕГИОНА // ДЕНЬГИ И КРЕДИТ. 2001. № 12.**

КАФЕДРА "ФИНАНСОВЫЙ МЕНЕДЖМЕНТ"

О.В. Воронкова, А.В. Фомин

ФИЛОСОФИЯ КАЧЕСТВА КАК КОМПОНЕНТ ЭФФЕКТИВНЫХ ПРОДАЖ

Управление продвижением товаров и услуг связано с управлением качеством в двух областях. С одной стороны, потребитель должен получать правдивые обещания в отношении качества через *продвижение (promotion)*. С другой стороны, необходима обратная связь с потребителями для внесения изменений в характеристики качества.

Продуктом промышленной компании выступает *товар*. Из-за своих стандартных свойств товар, прежде всего, адресуется *рынку*, а не конкретным потребителям на нем. Потребители отделены от *процесса производства*, поэтому связь с ними поддерживают только *специалисты-маркетологи*. Прямая связь может быть связана с организацией рекламных компаний, *брендингом*, прямыми продажами. Обратная связь предполагает контроль качества на стадии эксплуатации товара: через массовые опросы потребителей, изучение мнений торговых посредников. Иногда эта информация позволяет заменить уже проданные некачественные товары, чтобы спасти фирме ее "лицо". Но в любом случае информация должна быть, прежде всего, переведена на технический язык стандартов и спецификаций.

Согласно первой прагматической аксиоме Деминга любую деятельность, в том числе и все виды деятельности, встречающиеся в работе организации, можно рассматривать как технологический процесс. В работе организации эти процессы взаимодействуют сложным образом, образуя систему или сеть процессов. Впервые предложил рассматривать организацию как систему процессов К. Ишикава в начале 80-х гг.

Международные стандарты семейства ИСО 9000 (далее – ИСО 9000) законодательно закрепили такой подход. Они основываются на понимании того, что всякая работа выполняется как процесс.

Каждый процесс, преобразуя некоторый объект труда, имеет вход и выход. Выход – это продукция, материальная и нематериальная, которая является результатом процесса. Выходом процесса может быть, например, документ, программный продукт, химическое вещество, банковская услуга, медицинское оборудование или промежуточная продукция (полуфабрикат) любой общей категории. В ИСО 9000 выделяются четыре общие категории продукции:

- оборудование (технические средства);
- интеллектуальная продукция (средства), под которым понимается продукт интеллектуальной деятельности, включающий в себя информацию, выраженную через средства поддержки; интеллектуальная продукция может быть как в форме программ для компьютера, так и в форме концепций, протоколов или методик;
- перерабатываемые материалы, под которыми понимается материальная продукция, получаемая путем переработки сырья в заданное состояние; перерабатываемые материалы могут представлять собой жидкость, газ, специфические материалы, слитки, прутки или листы; перерабатываемые материалы поставляются обычно в барабанах, мешках, цистернах, баллонах, канистрах, по трубопроводам и т.д.;
- услуги.

Входом процесса может являться материальная или нематериальная продукция или природное сырье.

Процесс, преобразуя объект труда, добавляет его стоимость. Каждый процесс включает определенным образом ресурсы, в том числе трудовые. На входе и выходе процесса, а также в различных фазах

процесса могут проводиться измерения. Требования к системам качества в соответствии со стандартами ИСО 9000 могут быть применены ко всем четырем категориям продукции. Пожалуй, *важнейшим моментом ИСО 9000 является то, что требования к системам качества по существу одни и те же для всех общих категорий продукции*, различаться могут лишь детали административного построения и управления системами да терминология.

В отношениях поставщика с субпоставщиком и с потребителем в цепочке поставки продукции (любой из четырех общих категорий) следует учитывать, что потоки продукции и информации также представляют собой процессы. Общее руководство качеством достигается через управление процессами в организации.

Управление процессом включает:

- определение целей и желаемых результатов процесса;
- определение необходимых ресурсов, в том числе трудовых, для выполнения процесса;
- определение методов и средств выполнения процесса;
- управление использованием ресурсов, которые выделены для осуществления данного процесса, включая мотивацию персонала;
- наблюдение за ходом процесса, анализ результатов его выполнения и коррекция хода процесса.

ИСО 9000 рекомендует строить управление процессами по двум направлениям:

- через структуру и работу самого процесса, внутри которого имеются потоки продукции и информации;
- через качество продукции и информации, протекающих внутри структуры.

В ИСО 9000 предполагается, что каждая организация существует для выполнения работы по добавлению стоимости продукции. Работа выполняется посредством сети процессов. Структура этой сети является достаточно сложной, поскольку большинство процессов взаимодействует между собой.

Концептуальной основой ИСО 9000 является то, что организация создает, обеспечивает и улучшает качество продукции при помощи сети процессов, которые должны подвергаться анализу и постоянному улучшению. Для обеспечения правильного управления процессами, организации взаимодействия между процессами в сети, ИСО 9000 предполагает, что у каждого процесса должен быть "владелец" – лицо, несущее ответственность за данный процесс. Этот "владелец" должен обеспечивать однозначное понимание всеми участниками процесса их ответственности и полномочий, должен организовывать взаимодействие при решении проблем, охватывающих несколько функциональных подразделений предприятия.

Базовые принципы построения систем менеджмента качества, систем сертификации и систем аккредитации образуют единый, взаимосвязанный и взаимозависимый комплекс. Этот комплекс образован тремя основными компонентами и отношениями между ними:

- ответственностью поставщика за качество продукции;
- доказательностью качества со стороны поставщика продукции;
- доверием между участниками экономической деятельности.

КАФЕДРА "ЭКОНОМИЧЕСКИЙ АНАЛИЗ"

И.Р. Унанян

УСТОЙЧИВОЕ РАЗВИТИЕ И ПРОБЛЕМЫ РОСТА ЭКОНОМИКИ РОССИИ

Кризис, поразивший российскую экономику в 1992–1998 гг., можно назвать одним из крупнейших катаклизмов, произошедших в отдельной стране в мирное время.

Важнейшими из причин экономического кризиса стали ликвидация централизованного управления экономикой и формирование монопольно-бюрократической системы, не имеющей навыков государственного планирования и регулирования; либерализация экономических отношений при структурном главенстве монополизированных и олигополизированных рыночных структур; освобождение цен, уничтожившее сбережения и возможность использовать собственные инвестиционные ресурсы; либерализация внешнеэкономических связей, увеличившая валютный долг страны, резко снизившая объем золотовалютных резервов, создавшая условия для вывоза капитала; нарушение целостности финансовой системы, повлекшее за собой дестабилизацию системы производства; антиинфляционные мероприятия, осуществляемые правительством, характерны

приятия, осуществляемые правительством, характерны подавлением совокупного спроса, ведущим к свертыванию объемов производства. Выход из поразившего экономику страны системного кризиса может быть достигнут только при условии роста основных макроэкономических показателей.

Классическая модель экономического роста базируется на производственной функции Кобба-Дугласа, которая учитывает участие труда, капитала и достижений научно-технического прогресса. Она устанавливает зависимость объема выпуска продукции от фондовооруженности, инвестирования средств в основной капитал и скорости его амортизации, демографического роста.

Кейнсианская модель использует эффекты мультипликации автономных инвестиций и акселерации индуцированных инвестиций, в ней применяется уравнение Харрода-Домара, устанавливающее зависимость прироста национального дохода от нормы накопления в нем. В данной модели важное значение придается равенству темпов прироста сбережений и ожидаемых инвестиций.

Основным условием устойчивого поступательного развития экономики является рост основных технико-экономических показателей.

В теории экономического роста главенствующей проблемой признано увеличение масштабов общественного производства на основе количественного наращивания факторов производства и их качественного совершенствования.

Различают два типа экономического роста: экстенсивный – предусматривающий увеличение объемов общественного производства за счет количественного наращивания одних и тех же факторов производства; интенсивный экономический рост, обусловленный увеличением объемов общественного производства на основе улучшения качественных показателей производства и технологий. В некоторых случаях интенсивный экономический рост может быть констатирован на основе нулевого или незначительного прироста национального продукта, при условии значительного повышения качества выпускаемой продукции.

Показателями экономического роста являются темпы роста или прироста ВВП или национального дохода за определенный промежуток времени, или те же показатели, но по отношению к численности населения страны.

Упомянутые показатели позволяют оценить экономический рост с различных точек зрения. Темпы роста ВВП и их абсолютная величина подходят для оценки увеличения экономической мощи государства, его влияния на международную политику. Удельные показатели характеризуют социально-экономическое благосостояние нации, уровень жизни населения различных стран, регионов и социальных групп. Данные показатели отражают уровень развития материального производства и материального благополучия.

Факторами, воздействующими на экономический рост, являются наличие природных ресурсов, их

количество и качественные характеристики. Наличие или отсутствие природных ресурсов влияют на способность осуществлять производственную деятельность.

В связи с необходимостью решения экономических проблем, возникших в связи с переходом к принципам рыночного хозяйства, государственные власти и общество в целом должны быть обеспокоены стилем хозяйствования ряда крупных предпринимателей, для которых основным принципом деятельности стала экономическая эффективность. Целесообразно в качестве фактора характеризующего производственную деятельность ввести понятие социально-экологической эффективности. Иначе в долгосрочной перспективе любая предпринимательская деятельность, вне зависимости от ее масштабов и отраслевой принадлежности, будет разрушительной и неэффективной.

Для решения возникающих проблем нужно создать предпосылки активизации хозяйственной деятельности и устойчивого развития, исключить применение неэффективных технологий, стимулировать инновационную деятельность в различных отраслях народного хозяйства.

На укрепление устойчивости национальной экономики существенным образом воздействует состояние трудовых ресурсов. Потенциал трудовых ресурсов зависит от общей численности населения, его возрастной и образовательной структуры.

Процессы трансформации в общественном производстве, социальной жизни человека свидетельствуют о том, что трудовые ресурсы претерпевают качественные изменения в так называемый человеческий капитал, который должен главенствовать над материальным и денежным капиталом. Однако, в на-

стоящее время капитал в денежной форме в условиях сложившейся рыночной экономики занимает господствующее положение по отношению к другим факторам производства. Господство проявляется в функции управления и воздействии риска, в стремлении к эффективной отдаче и способности генерировать общественное производство.

Все перечисленные факторы роста экономики в полной мере проявились в период структурной перестройки народного хозяйства, находящейся во взаимосвязи с экономическим ростом. Структура экономики России за время проведения реформ изменилась в пользу услуг и торговли, доля которых составляет около 50 % общего объема общественного производства. Однако, анализируя структуру экономики страны, необходимо оценить общую экономическую ситуацию: ВВП за годы реформ сократился более чем на 45 %, промышленное производство, приблизительно в 2,5 раза, сельскохозяйственное производство – более чем на 70 %, что свидетельствует об экономическом спаде.

В соответствии с теорией и мировым опытом, структурные преобразования общественного производства должны сопровождаться инвестиционным бумом, мобилизующим существенные финансовые ресурсы. В России объем инвестиций первоначально падал, примерно, на 13 % в год, затем наступил период относительной инвестиционной стабилизации, но до сих пор экономика страны не получает ресурсы в объемах, достаточных для обеспечения стабильного развития. Обеспечение роста экономики России может быть достигнуто на основе выявления финансовых источников для активизации инвестиционной деятельности. В сложившихся условиях не обойтись без бюджетного финансирования областей хозяйственной деятельности, которые не привлекательны для коммерческих структур или государственных гарантий возврата кредитов, полученных в коммерческих банках для осуществления масштабных инвестиций.

Долгосрочное обеспечение постоянного и равномерного экономического роста требует достижения оптимального сочетания текущего прироста сбережений и ожидаемого прироста инвестиций; частные инвестиции и государственные капитальные вложения в каждый период времени должен быть предельно увеличен и использован в качестве нового импульса к росту макроэкономических показателей; важно создать и поддерживать равновесное состояние между спросом, инициирующим инвестиции, и предложением совокупного продукта, который будет создан при использовании всех факторов производства и полной занятости существующих трудовых ресурсов.

Кафедра "Банковское дело, производственный и страховой менеджмент"

Б.И. Герасимов, Г.И. Терехова

ОСОБЕННОСТИ ФОРМИРОВАНИЯ И ФУНКЦИОНИРОВАНИЯ РЫНКА ТРУДА В РОССИИ

ОПЫТ РЫНОЧНЫХ ПРЕОБРАЗОВАНИЙ В РОССИИ, НЕДЕМОКРАТИЧНЫХ ПО СВОЕЙ ПРИРОДЕ, ЛИШЕННЫХ НАЦЕЛЕННОСТИ НА РАЗВИТИЕ ВЫСОКОРАЗВИТОЙ СОЦИАЛЬНО ОРИЕНТИРОВАННОЙ ЭКОНОМИКИ, ПРИВЕЛ, КАК И СЛЕДОВАЛО ОЖИДАТЬ, К ФОРМИРОВАНИЮ РЫНКА ТРУДА, ДАЛЕКОГО ОТ СОВРЕМЕННЫХ ТРЕБОВАНИЙ. В НЫНЕШНЕМ ВИДЕ ОН ПРЕДСТАВЛЯЕТ СКОРЕЕ СОВОКУПНОСТЬ СЕРЬЕЗНЫХ ОТКЛОНЕНИЙ ОТ СУЩЕСТВУЮЩИХ В РЫНОЧНОМ ХОЗЯЙСТВЕ НОРМ.

Увеличивающаяся с каждым годом безработица, технологически отсталые отрасли, претерпевающие непрерывный спад производства и падение производительности труда – все это приводит к свертыванию рынка труда. Рынок труда представляет собой систему, где формируется спрос и предложение, посредством которых взаимодействуют субъекты собственности. На рынок труда влияет значительное количество факторов, формирующих спрос и предложение рабочей силы.

Производительность труда: количественный результат труда каждого работника, трудового коллектива, всех занятых в общественном производстве характеризуется не только объемом выполненной

работы, но и эффективностью трудовой деятельности. В общем случае эффективность определяется экономичностью хозяйствования и измеряется результатом, полученным от каждой единицы использованного ресурса в производстве за определенное время. Если говорить о производительности труда в масштабах хозяйства страны (России), экономики страны в целом, то в качестве результатов труда обычно принимается годовой ВВП. Так, в России в 1995 г. он в долларовом исчислении по официальному курсу составил, приблизительно, 300 млрд. долл., а число работников, примерно, 70 млн. человек. Следовательно, производительность труда измерялась величиной порядка 4500 долл. в год или около 400 долл. в месяц. По сравнению с США это в пять раз меньше.

Принципиальную роль и особое место в регулировании труда и трудовых отношениях занимает вопрос оплаты труда. Проблема оплаты труда – одна из самых трудноразрешимых в экономике любого типа. Она рассматривается многими экономистами как основной инструмент побуждения и непрерывного поддержания интереса работника к высокопроизводительной отдаче своих трудовых усилий. Механизм этой связи прост: "больше и лучше работаешь – больше платят, а если больше платят – работаешь еще больше и лучше". В советской экономике проблему оплаты труда в течение многих лет пытались решить с помощью применения простого, на первый взгляд, правила: оплата труда должна соответствовать количеству и качеству труда. Реализовать это на практике так и не удалось.

Необходимо отметить, что в рыночной экономике цена труда на рынке рабочей силы складывается под влиянием не только спроса и предложения, но и ряда факторов: профессия, образование, пол, возраст, региональный фактор, условия труда, традиции, законодательные ограничения, установившиеся правила и нормы. В частности, величина заработной платы складывается под воздействием тарифов. Характерно, что в рыночной экономике высоко ценится образование и профессионализм работников, сложный труд оплачивается выше простого. Это в минимальной мере было свойственно советской экономике периода 70–80 гг. и не стало уделом российской экономики переходного периода.

Если учесть, что снижение заработной платы как экономическое наказание за плохой труд в российской экономической практике практически не применяется, а лишение нерадивого работника заработной платы посредством увольнения вообще не входит в арсенал механизма хозяйствования, становится ясным, почему увеличение оплаты труда практически не приводит к увеличению качества и эффективности работы. В лучшем случае увеличение заработной платы побуждает работника трудиться производительнее, с большей отдачей в течение одного–двух месяцев. Затем он чаще всего привыкает к новой заработной плате и начинает желать большего вне зависимости от достигнутого уровня оплаты и результатов своего труда. При наличии заметного уровня инфляции связь между ростом оплаты труда и его результативностью еще более слабеет. Возникает объективная необходимость индексации оплаты труда как основного вида дохода в связи с ростом цен. Получается так, что социальная функция заработной платы подавляет труд, а это вряд ли можно считать нормальным.

Надо иметь в виду, что в рыночной экономике стимулом служит собственно заработная плата, а не ее рост, так как уровень оплаты труда достаточно велик, чтобы заинтересовать работника в активном труде и высокой производительности, а угроза лишиться заработной платы целиком достаточно ощутима, чтобы ею пренебрегать. К тому же в условиях рынка работники хорошо понимают, что доход и прибыль предприятия зависит, в первую очередь, от их трудовых усилий, также, впрочем, как и то, что их заработанная плата зависит от дохода.

Трудовая занятость – не менее важная проблема, под которой следует понимать меру вовлечения людей в трудовую деятельность и степень удовлетворения их потребности в труде, обеспечения рабочими местами.

Сформированная в России в период становления рыночных отношений концепция занятости базируется на следующих основных принципах: 1) исключительное право граждан распоряжаться своими способностями к производительному и творческому труду (принуждение к какой-либо форме труда не допускается); 2) ответственность государства за реализацию права граждан на труд, содействие занятости трудовой деятельностью, на которую способен человек и которую он желает осуществить.

Новым законодательством о занятости населения предусмотрено, что каждый гражданин страны обладает правом добровольного избрания любого, не противоречащего законодательству, вида общественно-полезной деятельности, свободного выбора места и вида работы. Провозглашается демократический принцип добровольности труда, согласно которому занятость граждан основывается исключительно на их свободном волеизъявлении. Запрещено административное принуждение к труду.

Чаще всего рыночную экономику увязывают с безработицей.

В первые годы перехода к рыночной экономике России удалось избежать высокого уровня безработицы. В 1992–93 гг. безработица удерживалась на уровне одного процента. Как и в советский период, в российской экономике существуют структурные формы безработицы, когда спрос и предложения на рабочую силу не совпадают. Здесь можно отметить и такое явление российской действительности, как затрудненная внутренняя миграция. Это связано с неразвитым рынком жилья. Транспортных услуг, а часто – и просто с произволом местных чиновников.

Более того, в России увеличивается продолжительность безработицы. Ее средняя продолжительность, пожалуй, одна из самых высоких в мире. Так, согласно обследованию Госкомстата РФ, в конце 1998 г. средняя продолжительность поиска работы потерявшими рабочее место составляла 6,7 месяца, в 1999 г. – около 8 месяцев, а в первой половине 2000 г. – 9,3 месяца. При этом у женщин продолжительность безработицы больше, чем у мужчин. Свыше года активно ищут работу 26 % потерявших работу мужчин и 31 % – женщин. Безработица у нас подошла к такому уровню длительности, на котором, по зарубежным оценкам, начинается утрата профессионально-квалификационных навыков.

Масштабные изменения в сфере труда произошли в период приватизации (1993–1995 гг.). Программа приватизации предполагала распределение государственной собственности между администрацией предприятий, трудовыми коллективами, которые находились в постоянной конкуренции между собой. Но ограниченные ресурсы конкурентов тормозили установление единоличного контроля над предприятием. Для перестройки предприятий необходимы были капиталовложения, поэтому встал вопрос о поиске инвесторов, которые в основном, уделяли внимание экономической эффективности предприятий, что привело к массовому сокращению занятых. Изменения произошли в уровне заработной платы, которая стала начисляться в зависимости от должностных позиций и профессий; были сокращены графики работы. В целом же рынок труда после всех преобразований был далек от совершенства. Необходимо создание эффективного рынка труда, и в этом необходимо участие, в первую очередь, государства. Необходимо создание и внедрение в жизнь программы, нацеленной на:

- увеличение уровня занятости населения, одновременно не блокируя высвобождение лишней рабочей силы с предприятий;
- сохранение имеющихся и создание новых рабочих мест, учитывая при этом, что возможности государственного инвестирования еще значительное время будут весьма ограничены;
- возврат капиталов, ушедших за границу;
- легализация в общественно-приемлемой форме средства теневой экономики и вовлечение их народнохозяйственный оборот;
- глубокое реформирование на уровне предприятий, охватывающее всех занятых на них работников.

Основы такого рынка уже заложены: ликвидирована монополия государства на использование рабочей силы, расширены правовые возможности ее мобильности, возникли гибкие формы организации и оплаты труда, усилилась ее дифференциация. Тем не менее, очевидна неразвитость существующего рынка труда. Это можно объяснить общим экономическим спадом и слабостью конкуренции, ограниченностью финансовых ресурсов предприятий, отсутствием достаточных условий для трудовой территориальной миграции и т.д.

Соблюдение социальных прав, предоставление работникам гарантий по условиям и оплате труда, противодействие росту безработицы – характерные черты организации цивилизованного рынка труда. Это еще предстоит освоить Российскому государству. Следует найти адекватные меры для того, чтобы побуждать работника правильно и грамотно реагировать на изменения на рынке труда. Стимулировать перелив рабочей силы с "разваливающихся" предприятий на перспективные.

Кафедра "Экономический анализ"

Л.Н. Чайникова

ОПТИМИЗАЦИЯ СТРУКТУРЫ ИСТОЧНИКОВ КАПИТАЛА НА СЕЗОННЫХ ПЕРЕРАБАТЫВАЮЩИХ ПРЕДПРИЯТИЯХ АПК

В современных условиях структура источников капитала является тем фактором, который оказывает непосредственное влияние на финансовое состояние – его долгосрочную платежеспособность, величину дохода, рентабельность деятельности.

На перерабатывающих предприятиях АПК, работающих в условиях сезонности, использование только собственного капитала не всегда целесообразно, поскольку в отдельные периоды на счетах в банке у этих предприятий будут накапливаться большие средства, а в другие периоды их будет недоставать. В связи с этим поставлена задача определить оптимальное соотношение собственных и заемных средств на сезонных перерабатывающих предприятиях АПК. Решение поставленной задачи

особенно важно для указанных предприятий, так как для начала переработки сырья эти предприятия привлекают заемные средства, а также сами кредитуют своих сельхозпроизводителей.

Известна оптимизация структуры источников капитала по следующим критериям: максимизации уровня финансовой рентабельности, минимизации уровня финансовых рисков, минимизации стоимости капитала. Для решения поставленной задачи использован критерий максимизации уровня финансовой рентабельности.

При принятии многих управленческих решений необходимо учитывать не только размер полученной предприятием прибыли, но и ее рентабельность. Для характеристики достигнутого уровня финансовой рентабельности предприятия используется коэффициент рентабельности собственного капитала $R_{с.к.}$, который рассчитывается следующим образом:

$$\frac{\text{Чистая прибыль}}{\text{Средняя величина собственного капитала}} \cdot 100 \%$$

Рентабельность собственного капитала является ключевым инвестиционным показателем. Акционеры (инвесторы) уделяют ему особое внимание, так как с их позиции он наилучшим образом характеризует результативность деятельности предприятия. Высокий уровень рентабельности собственного капитала гарантирует высокий уровень дивидендов не только в отчетном году, но и в будущем, так как предопределяет значительное накопление прибыли.

В качестве исследуемых объектов выбраны пять сахарных и три маслобойных завода Тамбовской области, являющихся сезонными предприятиями. Для расчета коэффициента рентабельности собственного капитала использованы данные бухгалтерских балансов указанных предприятий за 3, 6, 9, 12 месяцев в период с 1997 по 1999 гг., а также данные формы № 2 (отчет о финансовых результатах) за этот же период. Все расчетные значения исследуемого коэффициента сведены в табл. 1, где каждому предприятию присвоен соответствующий номер.

ИЗ ПРОИЗВОДСТВЕННЫХ ДАННЫХ, ПРИВЕДЕННЫХ В ТАБЛ. 1, ВЫБИРАЕТСЯ МАКСИМАЛЬНОЕ ЗНАЧЕНИЕ КОЭФФИЦИЕНТА РЕНТАБЕЛЬНОСТИ СОБСТВЕННОГО КАПИТАЛА, ХАРАКТЕРИЗУЮЩЕГО УРОВЕНЬ ФИНАНСОВОЙ РЕНТАБЕЛЬНОСТИ.

ОТДЕЛЬНО СЛЕДУЕТ ОБОСНОВАТЬ ВЫБОР МАКСИМАЛЬНОГО ЗНАЧЕНИЯ ИССЛЕДУЕМОГО ПОКАЗАТЕЛЯ ПО ПРЕДПРИЯТИЮ 2. ТАК, ПО ДАННОМУ ПРЕДПРИЯТИЮ В КАЧЕСТВЕ МАКСИМАЛЬНОГО БЫЛО ВЫБРАНО ЗНАЧЕНИЕ (0,056 %).

ЗНАЧЕНИЕ ДАННОГО ПОКАЗАТЕЛЯ ЗА ШЕСТЬ МЕСЯЦЕВ 1999 Г. СОСТАВЛЯЕТ 41 %. ОДНАКО ОНО БЫЛО ПОЛУЧЕНО В РЕЗУЛЬТАТЕ ВЫПОЛНЕНИЯ АРИФМЕТИЧЕСКОГО ДЕЙСТВИЯ И НЕ ОТРАЖАЕТ ЭКОНОМИЧЕСКИЙ СМЫСЛ ДАННОГО ПОКАЗАТЕЛЯ, ПОСКОЛЬКУ УБЫТКИ ПО ПРЕДПРИЯТИЮ 2 ЗА ПЕРВОЕ ПОЛУГОДИЕ 1999 Г. СОСТАВИЛИ (-513 ТЫС. Р.) И СРЕДНЯЯ ВЕЛИЧИНА СОБСТВЕННОГО КАПИТАЛА ТАКЖЕ ОТРИЦАТЕЛЬНАЯ И СОСТАВЛЯЕТ (-1250 ТЫС. Р.). ПО ЭТОМУ ЖЕ ПРЕДПРИЯТИЮ ГОДОВОЙ ПОКАЗАТЕЛЬ РЕНТАБЕЛЬНОСТИ СОБСТВЕННОГО КАПИТАЛА СОСТАВЛЯЕТ 134,8 % И ЭТА ВЕЛИЧИНА НЕ ОТРАЖАЕТ ЭКОНОМИЧЕСКИЙ СМЫСЛ ДАННОГО ПОКАЗАТЕЛЯ, ТАК КАК УБЫТКИ СОСТАВЛЯЮТ (-8898 ТЫС. Р.), А СРЕДНЯЯ ВЕЛИЧИНА СОБСТВЕННОГО КАПИТАЛА (-6600,5 ТЫС. Р.).

В ТАБЛ. 2 ПРИВЕДЕНЫ ОПТИМАЛЬНЫЕ СООТНОШЕНИЯ СОБСТВЕННОГО И ЗАЕМНОГО КАПИТАЛА ПО КРИТЕРИЮ МАКСИМИЗАЦИИ УРОВНЯ ФИНАНСОВОЙ РЕНТАБЕЛЬНОСТИ, КАК ПО САХАРНЫМ, ТАК И ПО МАСЛОБОЙНЫМ ПРЕДПРИЯТИЯМ.

АНАЛИЗИРУЯ ДАННЫЕ ТАБЛ. 2, НЕОБХОДИМО ОТМЕТИТЬ, ЧТО НЕ СУЩЕСТВУЕТ ЕДИНОГО ЭФФЕКТИВНОГО СООТНОШЕНИЯ СОБСТВЕННОГО И ЗАЕМНОГО КАПИТАЛА ДАЖЕ ДЛЯ ОДНОТИПНЫХ ПРЕДПРИЯТИЙ. В СВЯЗИ С ЭТИМ ОПТИМАЛЬНОЕ СООТНОШЕНИЕ СОБСТВЕННОГО И ЗАЕМНОГО КАПИТАЛА ИНДИВИДУАЛЬНО ДЛЯ КАЖДОГО ПРЕДПРИЯТИЯ, В ЗАВИСИМОСТИ ОТ СТАДИИ РАЗВИТИЯ ДАННОГО ПРЕДПРИЯТИЯ, А ТАКЖЕ КОНЪЮНКТУРЫ ТОВАРНЫХ И ФИНАНСОВЫХ РЫНКОВ.

ТАКИМ ОБРАЗОМ, ПРЕДЛОЖЕННАЯ ОПТИМАЛЬНАЯ СТРУКТУРА ИСТОЧНИКОВ КАПИТАЛА ПО КРИТЕРИЮ МАКСИМИЗАЦИИ УРОВНЯ ФИНАНСОВОЙ РЕНТАБЕЛЬНОСТИ, ПОЗВОЛИТ РАЦИОНАЛЬНО РАСПРЕДЕЛЯТЬ ДЕНЕЖНЫЕ СРЕДСТВА НА ПЕРЕРАБАТЫВАЮЩИХ ПРЕДПРИЯТИЯХ АПК, РАБОТАЮЩИХ В УСЛОВИЯХ СЕЗОННОСТИ.

Кафедра "Банковское дело, производственный и страховой менеджмент"

Ю.В. ИОДА

***ИПОТЕЧНЫЙ КРЕДИТ КАК ФОРМА ПРИВЛЕЧЕНИЯ
ИНВЕСТИЦИЙ В ПРИОРИТЕТНЫЕ ОТРАСЛИ
НАРОДНОГО ХОЗЯЙСТВА ОБЛАСТИ***

Одной из ведущих отраслей народного хозяйства Тамбовской области, требующей дополнительного инвестиционного вливания, является сельское хозяйство. Низкая рентабельность аграрного сектора в целом, закредитованность и постоянный недостаток собственных оборотных средств, а также отсутствие ликвидного залогового имущества делают его отрасли неперспективными для капитальных вложений, а, следовательно, обрекают их на стагнацию.

Основным стимулирующим фактором эффективного использования вложений в аграрный сектор экономики может стать кредит, предоставленный на условиях залога земли. Основой отношений в сельском хозяйстве является система земельно-имущественных отношений. Именно на этом принципе построена возможность эффективного хозяйствования. И наоборот, именно через систему земельно-имущественных отношений возможно на сегодняшний день функционирование ипотечного кредитования, как основного инструмента привлечения инвестиций. В результате оформления ипотеки владелец земельного участка, получив финансовые средства от кредитора, будет стремиться использовать его таким образом, чтобы иметь возможность своевременно погасить свои обязательства. Однако по Закону "Об ипотеке" сельскохозяйственные земли фактически выведены из оборота ипотеки. Не исправляет данного положения и новый закон "Об обороте земель сельскохозяйственного назначения". Наиболее

нуждающиеся в привлечении долгосрочных инвестиций сельхозпредприятия не могут воспользоваться разрешающей ипотеку 7 статьей закона. Большая часть сельхозпроизводителей являются госпредприятиями, в которых залог, обременение и отчуждение имущества, в том числе земли, невозможен. В то же время нельзя лишать сельскохозяйственные предприятия возможности получать кредит под залог земель, являющихся главным их богатством.

Предоставление земельного ипотечного кредита – наиболее перспективный путь для развития фермерского и частного предпринимательства в аграрном секторе по двум причинам:

- во-первых, это обусловлено спецификой сельскохозяйственного производства, для которого характерно неблагоприятное соотношение издержек производства и цен на сельскохозяйственную продукцию. Это делает доходы от ее реализации чрезвычайно ненадежным источником погашения кредита, поэтому коммерческим банкам невыгодно предоставлять кредиты на обычных условиях;
- во-вторых, земля традиционно считается наиболее предпочтительным объектом для вложения средств.

Земельные ипотечные кредиты по их целевому использованию должны быть направлены на стимулирование более рационального хозяйствования, совершенствование землеустройства и ликвидацию чересполосицы и дальнеземелья, приведения землевладения к оптимальным размерам в соответствии с возможностями сельскохозяйственного производства, передачу земли в руки наиболее квалифицированных и ответственных землепользователей, т.е. должны, как правило, способствовать крупным инвестициям производственного назначения.

Ипотечный кредит должен выполнять свою задачу – помогать эффективному земледелию и землевладению. Он не должен быть ниже известной нормы (коэффициента "кредит к стоимости"). Земельный кредит не должен быть преимущественным средством для покупки земель, он может только до некоторой степени способствовать такой покупке.

Земельный кредит ни в каком случае не может и не должен влиять на цену земель. Землевладение как процесс станет прогрессивным, когда земля будет переходить от одного собственника к другому только на основе потребностей в земле со стороны населения, а не вследствие какой-либо спекуляции. Землевладение не может выиграть оттого, что земля будет массово переходить из рук в руки.

Необходимо установить ограничения, не позволяющие ипотечному кредиту влиять искусственно на цены на землю. В числе таких ограничений правомочно включить: срочные платежи заемщиков должны быть установлены на таком уровне, когда их предоставление не провоцировало бы землевладельцев к залогоу своих земель, делая выгодным залог их, не повышали бы искусственно цен на землю. Каждый землевладелец должен хорошо и четко сознавать, что земля есть капитал, и что долг на земле есть уменьшение капитала, т.е. скрытая продажа части земли. Поэтому всякий залог земли фактически является уменьшением, а не увеличением ее доходности. Уменьшение капитала не может увеличивать доходность его собственности.

С точки зрения ипотечного кредитования существенным вопросом является ожидаемое разграничение понятий земельной собственности и землепользования. Для использования земли в качестве залога необходима стабилизация отношений земельной собственности, создания рынка земли. Система ипотечного кредитования возможна лишь в условиях стабильных отношений собственности на землю.

Включение в рыночный оборот сельскохозяйственных земель имеет свои особенности и требует детального анализа многих факторов

В условиях отсутствия инвестиционного кредита для сельского хозяйства, становления земельного ипотечного кредита могло бы стать эффективной мерой, способствующей повышению уровня сельскохозяйственного производства и увеличению спроса на продукцию промышленного производства. Что, в свою очередь, будет иметь последствием необходимое развитие всех отраслей промышленности.

Кафедра "Экономический анализ"
Н.В. Злобина

**КАЧЕСТВЕННЫЕ АСПЕКТЫ ПРОГРАММНО-ЦЕЛЕВОГО
РЕГУЛИРОВАНИЯ РЕГИОНАЛЬНОГО РАЗВИТИЯ**

Переход к новым условиям хозяйствования обусловили использование рычагов и стимулов рыночного механизма воздействия в сочетании с методами государственного регулирования хозяйственных структур для построения социально-ориентированной экономической системы региона. Для решения многофакторных, многоаспектных и внутренне противоречивых проблем регионального развития наиболее подходящим является программно-целевой метод. С помощью программно-целевого метода можно системно воздействовать на предмет регулирования, как бы стягивая вокруг единой цели и политические, и социальные, и экономические, и экологические, и многие другие частные решения на региональном уровне.

Важнейшим инструментом государственного регулирования развития регионов являются целевые программы социально-экономического развития регионов. К основным свойствам целевых программ относятся: комплексность, приоритетность, четкая временная ограниченность, недостаточная определенность.

Комплексность отражает, во-первых, многоаспектность соответствующей проблемы (наличие в ней подпроблем социального, экономического, организационного, научно-технического и прочего характера и, следовательно, необходимость их совместного рассмотрения); во-вторых, разнообразие включаемых в программу мероприятий. Последние также могут различаться по типу: социальные, экономические, юридические, организационные и т.д. Кроме того, однотипные мероприятия (скажем, экономические) могут различаться по направленности на изменение разных элементов и параметров хозяйственного механизма (цен, кредита, платы за фонды).

Приоритетность целевых программ отражает целенаправленность при решении проблем на региональном уровне, выделение программных мероприятий, способствующих оперативному вмешательству в решение данных проблем и быстрой самокупаемости.

Четкая временная ограниченность целевых программ связана с тем, что решаемые с их помощью проблемы возникают на том или ином этапе социально-экономического развития и должны решаться в определенные сроки. Иногда, чаще всего в научно-технической сфере возникают проблемы, которые требуется решить в кратчайшее время. Вместе с тем, по окончании реализации целевых программ выполнение задач, обусловленных программными проблемами, может стать функцией созданного органа управления [1].

Следующая черта целевых комплексных программ – недостаточная определенность или вообще отсутствие заранее заданного объекта мероприятий. При формировании программ, представляющих собой проект решения проблемы, в качестве объекта планирования и управления выбирается такая совокупность отраслей, производств, видов деятельности, существующее или прогнозируемое состояние и уровень развития которой порождают проблему или могут создать ее. Вместе с тем, по мере более детальной проработки целей и задач программы, определения конечных результатов и выделяемых ресурсов может уточняться и структура объекта программы. На окончательных этапах составления проекта программы ее объект может сужаться. Однако, в общем случае, возможно и его расширение. Ориентиром могут служить реально существующие функции программ, которые обуславливают их конкретные свойства.

К наиболее важным функциям программ развития регионов можно отнести следующие.

Во-первых, функцию проблемно-целевой ориентации многочисленных производственных, хозяйственных, научных, управленческих и других организаций. Соответственно, программа должна обладать адресностью содержащихся мероприятий, их целевой направленностью, строгой определенностью конечных результатов, а также должна носить прогностический характер, т.е. предопределять будущее экономическое, производственное, техническое и другое состояние объекта управления [2].

Во-вторых, организационно-регулирующую функцию, охватывающую определение источников и объемов материально-финансовых ресурсов, государственных заказчиков, исполнителей и сроков.

В-третьих, функцию стимулирования, определяющую взаимные обязательства, систему поощрения и ответственность сторон. Программа предусматривает мероприятия по созданию органов управления, содержит указания на подчиненность, схему распределения прав и обязанностей по руководству.

В-четвертых, контрольную функцию, обеспечивающую мониторинг и оперативность реагирования на возможные отклонения. Контроль хода реализации программы позволяет своевременно и четко установить где, когда, по чьей вине произошло отклонение от промежуточных результатов.

В-пятых, функцию межпрограммной координации, позволяющую укрупнить ряд программных ме-

роприятий за счет объединения ресурсов, выделенных на выполнение смежных действий с экономи-

ей затрат и времени. Межпрограммная координация предполагает: формирование предложений по

уточнению мероприятий других программ по смежным вопросам; выделение блока мероприятий, которые с наибольшей эффективностью и результативностью могут реализовываться в составе других программ; осуществление выборки мероприятий других программ, которые способствуют решению проблем в регионе.

Таким образом, программы регионального развития представляют собой увязанную по ресурсам, срокам и исполнителям комплексную систему экономических, социальных, производственных, научно-исследовательских, опытно-конструкторских, экологических и других мероприятий на региональном уровне, координируемых и реализуемых при поддержке и контроле государства и направленных на достижение конечной цели.

В рыночных условиях сущность региональных программ видоизменяется. Социальный аспект деятельности государства имеет больший удельный вес, чем в условиях плановой экономики (особенно ярко это проявляется в региональной политике). В условиях рынка программа определяет не столько последовательность действий, сколько стратегию и механизм решения региональной проблемы. В рыночных условиях привлечение соисполнителей и обязанность выполнения программных мероприятий строится на принципах добровольности с учетом экономических стимулов. При этом существенно меняется роль органа управления программой: при отсутствии права административного руководства отдельными хозяйственными субъектами, его функцией является привлечение к участию в реализации программы соисполнителей и побуждение их к деятельности в направлении достижения цели.

ВСЕ МЕРОПРИЯТИЯ РЕГИОНАЛЬНЫХ ПРОГРАММ ПОДРАЗДЕЛЯЮТСЯ НА ОСУЩЕСТВЛЯЕМЫЕ ГОСУДАРСТВОМ И ЧАСТНЫМИ СТРУКТУРАМИ. ОСНОВНОЙ ЗАДАЧЕЙ ГОСУДАРСТВА ЯВЛЯЕТСЯ СОЗДАНИЕ В РЕГИОНЕ УСЛОВИЙ, СПОСОБСТВУЮЩИХ ПРИВЛЕЧЕНИЮ ИНВЕСТОРОВ. ИСПОЛЬЗУЕМЫЕ ПРИ ЭТОМ ПУТИ И СРЕДСТВА ОТЛИЧАЮТСЯ БОЛЬШИМ МНОГООБРАЗИЕМ: НАЛОГОВЫЕ ЛЬГОТЫ, ЛЬГОТНЫЕ ГОСУДАРСТВЕННЫЕ КРЕДИТЫ, ГОСУДАРСТВЕННЫЕ ЗАКАЗЫ, СОЗДАНИЕ ПРОИЗВОДСТВЕННОЙ И СОЦИАЛЬНО-БЫТОВОЙ ИНФРАСТРУКТУРЫ И Т.Д.

Мероприятия, осуществляемые государством, относятся к разряду "обеспечивающих" выполнение намеченных программных целей.

В целом, понятие "региональное программирование" в рыночной экономике носит более "мягкий" характер по сравнению с трактовкой того понятия и его характеристиками в условиях планового хозяйства. Это объясняется следующим:

- программа представляет своеобразный механизм, под воздействием которого реализуются цели;
- степень достижения целей программы не всегда однозначно определяется уровнем производственного развития региона;

• НЕПРЕДСКАЗУЕМО ВЛИЯНИЕ ОТДЕЛЬНЫХ ФАКТОРОВ ДИНАМИЧНОЙ РЫНОЧНОЙ СРЕДЫ, ВНЕШНИХ ВОЗДЕЙСТВИЙ НА МЕХАНИЗМ ДОСТИЖЕНИЯ ЦЕЛИ.

В силу вышеперечисленных причин, для обеспечения гибкости и адаптивности программы наибольшую значимость имеют управленческие решения как на стадии разработки программ (как в плановой экономике), так и на этапе ее реализации и в большей мере носят ситуационный характер.

Целевые программы развития регионов направлены на решение стратегических задач реформирования региональной экономики, ее структурной перестройки на основе активизации инвестиционных

процессов и, соответственно, государственной поддержки инвестиционных проектов и мероприятий, включенных в программу.

Таким образом, применение программно-целевого регулирования для развития регионов в виде реализации целевых программ являются одним из основных средств государственной поддержки регионов, позволяющих комплексно и системно решать вопросы экономического и социального развития субъектов Российской Федерации.

СПИСОК ЛИТЕРАТУРЫ

1 Гуськова Н.Д., Макаркин Н.П. и др. Программно-целевое регулирование социально-экономического развития регионов: Монография / Под ред. проф. Н.П. Макаркина. Саранск: Изд-во Мордов. ун-та, 1999. С. 45–47.

2 Лексин В.Н., Шевцов А.Н. Государство и регионы: теория и практика государственного регулирования территориального развития. М.: УРСС, 2000. С. 125–126.

Кафедра "Экономический анализ"

О.В. Коробова

СТРУКТУРНЫЕ ПРЕОБРАЗОВАНИЯ КАК НЕОБХОДИМОЕ УСЛОВИЕ ЭКОНОМИЧЕСКОГО РОСТА

Ни одну из экономических и социальных проблем государства невозможно решить в условиях спада экономики. Поэтому в настоящее время в Российской Федерации главная цель как государственной, так и региональной политики – стабилизация экономики и создание условий для ее роста. При этом наиболее важная задача – обеспечение устойчивого роста экономики, так как задача стабилизации носит подчиненный характер [2]. Именно экономический рост способен дать ресурсы, необходимые для решения социальных и демографических проблем.

Главным тормозом роста остаются сохраняющиеся структурные деформации экономики [1]. Их специфика в России состоит в следующем:

- существование совокупности неэффективных предприятий, которые производят отрицательную добавленную стоимость и имеют просроченную кредиторскую задолженность более 18 месяцев. Они могут функционировать только за счет прямых или косвенных субсидий;
- выделение государством субсидий на поддержку "слабых" предприятий вместо того, чтобы инвестировать в динамично развивающиеся производства;
- неравномерный уровень жизни различных слоев населения. Уровень жизни меньшей части, занятой в банковском секторе и торговле, приближается к западным стандартам. Уровень жизни большей части населения характеризуется низкими денежными доходами и низким платежеспособным спросом;
- высокая криминализация экономики, в том числе кредитно-финансовой сферы.

Перечисленные аспекты вызывают недостаток стимулов к модернизации и росту производства на внутреннем рынке.

Таким образом, для обеспечения роста экономики государства необходимы структурные реформы. Важность их проведения с помощью соответствующей структурной политики подчеркивают стратегии развития федерального и регионального уровней.

Так, Стратегия социально-экономического развития России на период до 2010 г. [1] определяет, что государственная политика экономического роста должна быть дополнена структурной политикой государства. При этом ее основной целью является обеспечение прогрессивных сдвигов (наряду с другими целями). Как основные средства реализации политики прогрессивных структурных сдвигов Стратегия выделяет развитие рыночных механизмов перераспределения хозяйственных ресурсов в пользу высококонкурентных отраслей и секторов; снятие административных, социальных и иных барьеров для этого перераспределения; концентрацию ресурсов на расшивке "узких мест" развития. Основной задачей здесь является обеспечение инфраструктурных возможностей межпроизводственного, межсекторального и межрегионального перераспределения ресурсов и информационного обмена.

Стратегия территориального развития и региональной политики одной из внутренних проблем ставит адаптацию хозяйственных структур регионов к требованиям рыночной экономики и устойчивого развития.

На региональном уровне возникают проблемы разработки собственной стратегии экономического развития, а следовательно, и структурных преобразований, включающие оценки произошедших за по-

следние годы структурных изменений. В Тамбовской области Концепция промышленной политики [4] предусматривает необходимость активизации структурно-инвестиционной политики путем стимулирования инвестиций в высокоэффективные и конкурентноспособные производства при сохранении наиболее ценных элементов накопленного научно-технического потенциала. С этой целью в Концепции представлен перечень предприятий, структурированных по четырем категориям: 1 – экономически устойчивые, обладающие наукоемкими технологиями; 2 – бюджетообразующие, социально-значимые; 3 – имеющие неопределенные перспективы стабилизации и развития; 4 – экономически несостоятельные. Для агропромышленного комплекса предусматриваются три этапа структурной перестройки. Первый этап – восстановление мощности перерабатывающих предприятий и определение перспектив развития отстающих хозяйств. Второй и третий этапы – модернизация и ресурсная поддержка стабильных предприятий.

Однако, поскольку практические проблемы управления характеризуются сложностью, информативностью, комплексностью, необходимо системное исследование, моделирование и прогнозирование структурной перестройки экономики региона (Концепция промышленной политики Тамбовской области этого не учитывает).

В связи с этим необходима разработка новых научных подходов к управлению развитием региона, удовлетворяющих потребностям хозяйствующих субъектов, располагающихся на территории области. Методологической основой управления социально-экономическим развитием региона должно стать представление его в виде структурно-динамической системы. Структурно-динамический подход утверждает, что специфика развития экономической системы обусловлена динамическим взаимодействием ее структуры и функций. Суть структурной динамики состоит в изучении влияния структуры экономической системы на ее динамику.

Сложность структуры экономики (наличие в ней комплексов: топливно-энергетического, минерально-сырьевого, химико-лесного, машиностроительного, строительного, агропромышленного, потребительско-продовольственного, оборонного, транспортного, связи и других, связанных с функционированием сферы услуг и нематериального производства) создает определенные ограничения экономического роста, поскольку всем нужны значительные материальные и финансовые ресурсы. Основной задачей регионального управления на данном этапе должен быть выбор решений и экономических методов, определяющих такие пропорции, при которых происходит достижение баланса использования ресурсов по отраслям в регионе. Оно возможно с помощью такого эффективного средства государственного регулирования как перераспределение инвестиционных ресурсов, которое является научно обоснованным методом и влияет как на инвестиционное развитие, так и на реконструктивные сдвиги в экономике.

Регулируя деятельность региональной экономики с помощью перераспределения инвестиционных потоков между секторами, органы регионального управления могут влиять на структурные преобразования и выводить систему на более высокий уровень экономического развития.

Целенаправленное перераспределение инвестиционных потоков с целью функционирования и развития социально-экономической системы региона, становится возможным лишь постольку, поскольку органы управления непрерывно:

- получают диагностическую информацию о состоянии системы, о состоянии внешней среды и о состоянии движения инвестиционных потоков по секторам экономики;
- получают диагностическую информацию об отклонениях движения социально-экономической системы от цели и об отклонениях в движении инвестиционных потоков от заданных направлений;
- перерабатывают полученную информацию в конкретные данные, используемые для принятия решений;
- изменяют состояния объектов управления и движение инвестиционных потоков в нужном направлении, обеспечивая тем самым достижение поставленных целей.

Отсутствие этих аспектов знаний у областной администрации способствует неэффективному процессу перераспределения инвестиционных ресурсов и отрицательно сказывается на структурных реформах, проводимых в регионе. Следовательно, в регионе необходимо создание и функционирование такой организационной составляющей, которая бы собирала, накапливала и систематизировала информацию, необходимую для осуществления структурных преобразований.

СПИСОК ЛИТЕРАТУРЫ

1 Гранберг А. Стратегия территориального социально-экономического развития России: от идеи к реализации // Вопросы экономики. 2001. № 9. С. 15–28.

2 Игошин Н.В. Инвестиции. Организация управления и финансирование: Учебник для вузов. М.: Финансы, ЮНИТИ, 1999.

3 Коробова О.В., Быковский В.В., Герасимов Б.И. Региональная экономика: реструктуризация системы управления развитием региона. Тамбов: Изд-во Тамб. гос. техн. ун-та, 2002.

4 О Концепции промышленной политики Тамбовской области: Постановление Тамбовской областной думы от 08.09.00 № 724.

Кафедра "Финансовый менеджмент"

В.Б. Кузнецова

СИСТЕМА УПРАВЛЕНИЯ РИСКАМИ ПРОМЫШЛЕННОГО ПРЕДПРИЯТИЯ

В современных условиях объективного существования риска и связанных с ним финансовых, моральных и других потерь возникает потребность в функционировании определенного механизма. Задача данного механизма заключалась бы в оптимизации методов оценки риска принятия и реализации хозяйственных решений с учетом поставленных перед предприятием целей. Таким механизмом является *управление риском*, которое как направление экономического исследования возникло в XX в. и базировалось на исследованиях риска как объективного явления не только экономической жизни, но жизнедеятельности человека вообще.

С вступлением России в эпоху реформ существенно меняется и отношение к исследуемой проблеме: интерес к управлению риском возрастает, что обуславливается новыми формами взаимоотношений экономических объектов, в первую очередь, конкуренцией, признание риска объективно существующих реалий экономических отношений рыночного типа и пр.

Управление риском можно охарактеризовать как совокупность методов, приемов и мероприятий, позволяющих в определенной степени прогнозировать наступление рискованных событий и принимать меры к исключению или снижению отрицательных последствий наступления таких событий.

Управление риском как система состоит из двух подсистем: управляемой подсистемой (объекта управления) и управляющей подсистемой (субъекта управления).

В системе управления риском *объектом управления* являются риск, рискованные вложения капитала и экономические отношения между хозяйствующими субъектами в процессе реализации риска (отношения между предпринимателями – партнерами, конкурентами; заемщиком и кредиторами; страхователем и страховщиком и т.п.).

Субъектом управления в системе управления риском является специальная группа людей (предприниматель, финансовый менеджер, менеджер по риску, специалисты по страхованию и др.), которая посредством различных приемов и способов управления осуществляет целенаправленное воздействие на объект управления.

Управление риском представляет собой специфическую сферу экономической деятельности, требующую глубоких знаний в области анализа хозяйственной деятельности, методов оптимизации хозяйственных решений, страхового дела, психологии и многого другого. Основная задача в этой сфере – найти вариант действий, обеспечивающий оптимальное для данного проекта сочетание риска и дохода, исходя из того, что чем прибыльнее проект, тем выше степень риска при его реализации [1].

Практическая реализация подсистемы управления риском позволит заблаговременно планировать и при необходимости осуществлять меры по снижению уровня риска до приемлемого; получить характеристики возможных потерь (ущерба) или упущенных возможностей; учитывать при принятии решений расходы, связанные с предварительной "пробной" оценкой риска, воздействия на его уровень и доведение его до приемлемого значения [2].

Теория и практика управления риском выработала ряд основополагающих принципов, которыми следует руководствоваться субъекту управления. Среди основных принципов управления риском можно выделить следующие:

- осознанность принятия рисков;
- управляемость принимаемыми рисками;
- независимость управления отдельными рисками;

- сопоставимость уровня принимаемых рисков с уровнем доходности хозяйственных операций;
- сопоставимость уровня принимаемых рисков с финансовыми возможностями предприятия;
- экономичность управления рисками;
- учет временного фактора в управлении рисками;
- учет финансовой стратегии предприятия в процессе управления рисками;
- учет возможности передачи риска [3].

ВСЕ ВЫШЕПЕРЕЧИСЛЕННЫЕ ПРИНЦИПЫ УПРАВЛЕНИЯ РИСКАМИ НАХОДЯТ СВОЕ ПРАКТИЧЕСКОЕ ПРИМЕНЕНИЕ В СПОСОБАХ И ПРИЕМАХ УПРАВЛЕНИЯ РИСКАМИ, В КЛАССИФИКАЦИИ КОТОРЫХ ЕЩЕ НЕ ДОСТИГНУТО ЕДИНОГО ПОДХОДА. НО НАИБОЛЕЕ ЯСНОЙ, ЧЕТКОЙ И ПОЛНОЙ ПРЕДСТАВЛЯЕТСЯ КЛАССИФИКАЦИЯ, ПРЕДЛОЖЕННАЯ РОССИЙСКИМИ ЭКОНОМИСТАМИ Г.Б. КЛЕЙНЕРОМ, В.Л. ТАМБОВЦЕВЫМ И Р.М. КАЧАЛОВЫМ, КОТОРЫЕ ВЫДЕЛЯЮТ СЛЕДУЮЩИЕ СПОСОБЫ УПРАВЛЕНИЯ РИСКАМИ [4, 5]:

• УКЛОНЕНИЕ ОТ РИСКА, КОТОРОЕ ПОДРАЗУМЕВАЕТ ВЫХОД ПРЕДПРИЯТИЯ ИЗ ЗОНЫ ПРИНЯТИЯ РИСКОВЫХ РЕШЕНИЙ ПУТЕМ ОТКАЗА ОТ ВОЗМОЖНОГО ПОЛУЧЕНИЯ ПРИБЫЛИ С ЦЕЛЬЮ ИСКЛЮЧЕНИЯ РИСКА ВОЗМОЖНЫХ ПОТЕРЬ ИЛИ ЖЕ ПУТЕМ ПЕРЕНОСА ВОЗМОЖНЫХ РИСКОВ НА ДРУГУЮ ОРГАНИЗАЦИЮ (НА СТРАХОВУЮ КОМПАНИЮ, НА ГАРАНТА), ДАЖЕ ЕСЛИ ЭТОТ ПЕРЕНОС ПОТРЕБУЕТ ОПРЕДЕЛЕННЫХ РАСХОДОВ. НА ПРАКТИКЕ УКЛОНЕНИЕ ОТ РИСКОВ ВКЛЮЧАЕТ ОТКАЗ ОТ НЕНАДЕЖНЫХ ПАРТНЕРОВ, ОТКАЗ ОТ РИСКОВАННЫХ ПРОЕКТОВ, СТРАХОВАНИЕ ХОЗЯЙСТВЕННЫХ РИСКОВ, ЗАКЛЮЧЕНИЕ ДОГОВОРОВ С ГАРАНТАМИ.

Существует ряд способов уклонения от риска: неустойка, залог, удержание, поручительство, банковская гарантия, задаток. Одним из наиболее распространенных способов уклонения от рисков является страхование, т.е. перенос рисков на страховую компанию.

Таким образом, перечисленные методы управления рисками путем уклонения являются способами снижения риска предприятия путем замены создающего риск другого рыночного субъекта – должника, партнера на более надежного (банк, страховую компанию) или путем снижения подверженной риску неполучения суммы (на сумму задатка).

• Локализация риска предполагает проведение мер по смене субъекта рынка, подвергающегося риску, т.е. перенос риска от всего предприятия на его выделенную часть или на отдельное предприятие. На практике с целью локализации риска создают дочерние предприятия или специальные структурные подразделения для выполнения рискованных проектов. Распространено также создание так называемых венчурных предприятий, направленные на вложение средств в рискованные научные и конструкторские разработки, дающие многократную окупаемость в случае достижения положительного результата.

Снижение рисков достигается также путем лимитирования, т.е. ограничения определенной предельной суммы предоставления покупателям товарного кредита или предоставления посредникам товара на реализацию.

• Диссипация риска подразумевает меры по его снижению, заключающиеся в диверсификации видов деятельности и зон хозяйствования предприятия, а именно диверсификацию сбыта и поставок, диверсификацию инвестиций, распределение ответственности между участниками рискованного проекта, распределение риска во времени.

Наиболее распространенными способами управления рисками путем диссипации, широко применяемыми крупными производственными корпорациями, являются:

- диверсификация производства, т.е. выпуск широкой гаммы продукции, который позволяет снизить риск убытков в случае снижения покупательского спроса на какой-либо товар;
- диверсификация рынка, которая позволяет осваивать новые рынки, в том числе и других стран;
- диверсификация поставок, т.е. заключение договоров с несколькими поставщиками однородных материалов и комплектующих, которое позволяет снизить риск убытков, связанных с неисполнением одним из них договорных обязательств;
- диверсификация капитала, которая позволяет участвовать в акционерном капитале смежников, подрядчиков, агентов.

• Компенсация риска подразумевает проведение мер защиты от риска путем повышения устойчивости предприятия к неблагоприятным последствиям рискованной ситуации путем создания материальных и финансовых резервов, целенаправленного маркетинга, стратегического планирования деятельности предприятия, мониторинга социально-экономической и нормативно-правовой среды.

Отдельно следует рассмотреть снижение риска путем приобретения дополнительной информации, позволяющей снизить вероятность принятия неэффективного решения. Дополнительная информация может быть получена путем проведения самостоятельных исследований (например, изучения рынка сбыта) или приобретена у других организаций (научно-исследовательских институтов, консалтинговых фирм) [6].

Таким образом, управление рисками предполагает подход к риску не как к статистическому и неизменному фактору, а как к управляемому параметру, на уровень которого можно и нужно оказывать воздействие с целью его минимизации или компенсации. Процесс управления рисками базируется на анализе самих рисков, является непрерывным и осуществляется с помощью мониторинга развития ситуации и необходимых корректирующих воздействий.

СПИСОК ЛИТЕРАТУРЫ

- 1 Гранатуров В.М. Экономический риск: сущность, методы измерения, пути снижения. М.: Изд-во "Дело и Сервис", 1999.
- 2 Джурабаева Г.К. Оценка и управление риском промышленной организации. Дис. ... канд. экон. наук. Новосибирск, 2000.
- 3 Бланк И.А. Основы финансового менеджмента. К.: Ника-Центр, 1999. Т. 2. 512 с.
- 4 Клейнер Г.Б., Тамбовцев В.Л. Предприятие в нестабильной экономической среде: риски, стратегии, безопасность. М.: Экономика, 1997. 290 с.
- 5 Качалов Р.М. Управление хозяйственными рисками. М.: Наука, 2002.
- 6 Максимчук Е.В. Управление экономическими рисками на предприятии. Дис. ... канд. экон. наук. Белгород, 2000.

Кафедра "Банковское дело, производственный и страховой менеджмент"
Д.В. Баскаков

ПРИЗНАКИ СЕГМЕНТАЦИИ БАНКОВСКОГО РЫНКА И АНАЛИЗ СЕГМЕНТАЦИИ БАНКОВ ГОРОДА ТАМБОВА

В НАСТОЯЩЕЕ ВРЕМЯ НА РЫНКЕ БАНКОВСКИХ УСЛУГ НАШЕЙ СТРАНЫ ПРОИСХОДИТ СРЕМИТЕЛЬНЫЙ ПЕРЕХОД ОТ РЫНКА ПРОДАВЦА К РЫНКУ ПОКУПАТЕЛЯ. ПОЭТОМУ ДЛЯ ТОГО, ЧТОБЫ ОСТАВАТЬСЯ ПРИБЫЛЬНЫМ, БАНКУ НЕОБХОДИМО ДЕТАЛЬНО ЗНАТЬ СВОЕГО ПОТРЕБИТЕЛЯ, ТОТ СПЕКТР УСЛУГ, КОТОРЫЙ НЕОБХОДИМ ПОКУПАТЕЛЮ, ОБЪЕМ И СПЕЦИФИКУ РЫНКА УСЛУГ. ПОМИМО ЭТОГО, ЧТОБЫ ПРИВЛЕЧЬ НОВЫХ ПОТРЕБИТЕЛЕЙ И ВОЙТИ В НОВУЮ ЗОНУ ПРИБЫЛИ, БАНК ДОЛЖЕН ИЗУЧИТЬ ДРУГИЕ РЫНКИ СБЫТА УСЛУГ И НОВЫХ КЛИЕНТОВ. ПРИНЯТЬ ВЕРНОЕ РЕШЕНИЕ ОТНОСИТЕЛЬНО ПОТРЕБНОСТИ В НОВЫХ РЫНКАХ СБЫТА, ЗАИНТЕРЕСОВАННОСТИ В НОВЫХ КЛИЕНТАХ СМОГУТ ТОЛЬКО ТЕ БАНКИ, КОТОРЫЕ БУДУТ ВЛАДЕТЬ ИНФОРМАЦИЕЙ О ТИПАХ КЛИЕНТОВ И СТРУКТУРЕ И СПЕЦИФИКИ РЫНКА.

ДЛЯ ИЗУЧЕНИЯ РЫНКОВ БАНКОВСКИХ УСЛУГ И ПОТЕНЦИАЛЬНЫХ ИХ ПОТРЕБИТЕЛЕЙ БАНКИ ИСПОЛЬЗУЮТ ТАКИЕ ТРАДИЦИОННЫЕ ПРИЕМЫ ПРОМЫШЛЕННОГО МАРКЕТИНГА, КАК ТИПОЛОГИЗАЦИЯ И СЕГМЕНТАЦИЯ.

ТИПОЛОГИЗАЦИЯ ПРЕДПОЛАГАЕТ ВЫЯВЛЕНИЕ ГРУПП ПОТРЕБИТЕЛЕЙ НА ОСНОВЕ СОЦИОЛОГИЧЕСКИХ ХАРАКТЕРИСТИК, А ТАКЖЕ ПО СОЦИАЛЬНО-ЭКОНОМИЧЕСКИМ И ДЕМОГРАФИЧЕСКИМ ФАКТОРАМ. ДЛЯ ПРОВЕДЕНИЯ ТИПОЛОГИЗАЦИИ ИСПОЛЬЗУЮТ АНАЛИЗ РАЗЛИЧНЫХ ГРУПП ПОТРЕБИТЕЛЕЙ ПО ВИДАМ ОКАЗАННЫХ УСЛУГ И СУММАМ ПОЛУЧЕННЫХ ДОХОДОВ.

ОСОБУЮ РОЛЬ ДЛЯ ДЕТАЛЬНОГО АНАЛИЗА РЫНКА ИМЕЕТ ЕГО СЕГМЕНТАЦИЯ. РЫНОЧНАЯ СЕГМЕНТАЦИЯ ПРЕДПОЛАГАЕТ ДЕЛЕНИЕ РЫНКА НА ОТДЕЛЬНЫЕ УЧАСТКИ, ХАРАКТЕРИЗУЮЩИЕСЯ КАК СПЕЦИФИКОЙ СПРОСА ПОТРЕБИТЕЛЕЙ, ТАК И СПЕЦИФИКОЙ ПРЕДЛОЖЕНИЯ. ЦЕЛЬ СЕГМЕНТАЦИИ – ОПРЕДЕЛИТЬ ОТНОШЕНИЕ ОТДЕЛЬНЫХ ГРУПП ПОТРЕБИТЕЛЕЙ К КОНКРЕТНОМУ ВИДУ УСЛУГ. БЛАГОДАря РАЗДЕЛЕНИЮ РЫНКА НА СЕГМЕНТЫ, БАНКИ ПОЛУЧАЮТ ВОЗМОЖНОСТЬ РЕГУЛИРОВАТЬ ПРЕДЛОЖЕНИЕ УСЛУГ В СООТВЕТСТВИИ С ПОТРЕБИТЕЛЯМИ ИМЕЮЩИХСЯ И ПОТЕНЦИАЛЬНЫХ РЫНКОВ И РАЗРАБАТЫВАТЬ ДОЛГОВРЕМЕННУЮ РЫНОЧНУЮ СТРАТЕГИЮ.

СЕГМЕНТАЦИЮ РЫНКА БАНКИ МОГУТ ПРОИЗВОДИТЬ ПО ДВУМ ПРИНЦИПАМ: ПРОДУКТОВОМУ (КРЕДИТНЫЕ УСЛУГИ, ОПЕРАЦИОННЫЕ, ИНВЕСТИЦИОННЫЕ, ТРАСТ-УСЛУГИ) И КЛИЕНТСКОМУ (ЮРИДИЧЕСКИЕ ЛИЦА, ФИЗИЧЕСКИЕ ЛИЦА, БАНКИ-КОРРЕСПОНДЕНТЫ, ВЛАДЕЛЬЦЫ НЕДВИЖИМОСТИ, КОРПОРАЦИИ, ПРАВИТЕЛЬСТВЕННЫЙ РЫНОК, КЛИЕНТЫ ТРАСТ-ОТДЕЛОВ). СМЫСЛ ВЫДЕЛЕНИЯ ОТДЕЛЬНЫХ СЕГМЕНТОВ РЫНКА СОСТОИТ В ТОМ, ЧТОБЫ НЕ РАСПЫЛЯТЬ УСИЛИЯ БАНКА НА ВЕСЬ РЫНОК, А ОРИЕНТИРОВАТЬСЯ НА ОПРЕДЕЛЕННЫЙ СЕГМЕНТ. СЕГМЕНТОМ РЫНКА ОБЫЧНО НАЗЫВАЮТ ГРУППУ КЛИЕНТОВ, ПРЕДЪЯВЛЯЮЩИХ СПРОС НА ОДНОТИПНЫЕ УСЛУГИ И ГОТОВЫХ ИХ ОПЛАТИТЬ. СЕГМЕНТИРУЯ РЫНКИ, БАНКИ ДОЛЖНЫ ИСХОДИТЬ ИЗ СЛЕДУЮЩИХ ПОСЫЛОК:

- СЕГМЕНТЫ РЫНКА ДОЛЖНЫ БЫТЬ ОЧЕРЧЕНЫ ДОСТАТОЧНО ЧЕТКО;**
- СОБРАННАЯ О РАЗЛИЧНЫХ СЕГМЕНТАХ ИНФОРМАЦИЯ ДОЛЖНА БЫТЬ ДОСТАТОЧНОЙ ДЛЯ ИХ АНАЛИЗА И ОЦЕНКИ;**
- ВЫБРАННЫЕ СЕГМЕНТЫ ДОЛЖНЫ ПРИНОСИТЬ БАНКУ ОЩУТИМУЮ ПРИБЫЛЬ;**
- НА ОТОБРАННЫХ СЕГМЕНТАХ У БАНКА СУЩЕСТВУЮТ КАНАЛЫ ПРОДВИЖЕНИЯ УСЛУГ, ДОСТУПНА РЕКЛАМА.**

СЕГМЕНТАЦИЯ РЫНКА – СЛОЖНЫЙ И ТРУДОЕМКИЙ ПРОЦЕСС, ОНА ТРЕБУЕТ БОЛЬШОГО ОПЫТА, ЗНАНИЙ И ПРАКТИКИ ПРОДАЖИ БАНКОВСКИХ УСЛУГ. ЦЕЛЬ СЕГМЕНТАЦИИ – НЕ ПРОСТО ВЫДЕЛЕНИЕ КАКИХ-ТО ГРУПП ПОТРЕБИТЕЛЕЙ НА ОПРЕДЕЛЕННОМ РЫНКЕ, А ПОИСК ТАКИХ ПОТРЕБИТЕЛЕЙ И ПОЛЬЗОВАТЕЛЕЙ, КОТОРЫЕ ПРЕДЪЯВЛЯЮТ ИЛИ МОГУТ ПРЕДЪЯВИТЬ СУЩЕСТВЕННО РАЗЛИЧНЫЕ ТРЕБОВАНИЯ К ДАННОМУ ВИДУ БАНКОВСКИХ УСЛУГ. СЕГМЕНТАЦИЯ РЫНКА НЕ ДОЛЖНА СВОДИТЬСЯ К ОБЫЧНОМУ ЛОГИЧЕСКОМУ И СТАТИСТИЧЕСКОМУ АНАЛИЗУ ГРУПП ПОТРЕБИТЕЛЕЙ, НЕ ПРИНОСЯЩЕМУ ПРАКТИЧЕСКИХ РЕЗУЛЬТАТОВ В ДЕЛЕ ПРОДВИЖЕНИЯ БАНКОВСКИХ УСЛУГ. СЕГМЕНТАЦИЯ – НЕ РАЗОВЫЙ, А ПОСТОЯННЫЙ ПРОЦЕСС, ПОСКОЛЬКУ МЕНЯЕТСЯ ОБСТАНОВКА НА РЫНКЕ, МЕНЯЮТСЯ ПОТРЕБНОСТИ И ПРИВЫЧКИ ПОТРЕБИТЕЛЕЙ, МЕНЯЕТСЯ И САМ НАБОР БАНКОВСКИХ УСЛУГ.

МАРКЕТОЛОГИ ОБЫЧНО ВЫДЕЛЯЮТ НЕСКОЛЬКО ПРИЗНАКОВ, ПО КОТОРЫМ МОЖНО ПРОВОДИТЬ СЕГМЕНТАЦИЮ.

Географическая сегментация обычно строится по региональному принципу, на внутреннем рынке в качестве отдельного сегмента выступает город или область (в зависимости от плотности населения или административного устройства). Кроме этого, в качестве объектов географической сегментации могут выступать экономические районы (например, Центрально-Черноземный, Центральный, Северо-Западный), административные единицы масштаба региона (центры областей, краев, республик, автономных округов), части региона (районные центры), а также районы, микрорайоны, кварталы городов и т.п. Банк должен концентрировать свое внимание в первую очередь на ближайшие рынки.

АВТОРОМ БЫЛА ПРОВЕДЕНА СЕГМЕНТАЦИЯ РЫНКА БАНКОВСКИХ УСЛУГ ПО РАЙОНАМ ГОРОДА ТАМБОВА. РЕЗУЛЬТАТЫ ЭТОЙ РАБОТЫ ПРЕДСТАВЛЕНЫ В ТАБЛ. 1.

Как видно из таблицы, самый широкий географический охват рынка имеет "Сбербанк". В восемь раз меньший охват у "Тамбовкредитпромбанка". Остальные же банки имеют по одному филиалу и охватывают только тех потенциальных клиентов, которые или живут, или имеют офис в центре Тамбова. Следовательно, у них меньше шансов заполучить выгодного клиента, который располагается в какой-то другой части города, кроме центра. Следует заметить, что это не относится к тем банкам, которые целенаправленно выбрали только центр в качестве прибыльного сегмента рынка. Остальным же банкам сле-

дует проанализировать выбранное ими географическое положение и возможную выгоду от новых географических сегментов рынка.

1 СЕГМЕНТАЦИЯ БАНКОВ Г. ТАМБОВА ПО ГЕОГРАФИЧЕСКОМУ ПРИНЦИПУ

Название банка	Географическое расположение Главного офиса	КОЛИЧЕСТВО ФИЛИАЛОВ В Г. ТАМБОВЕ	Охват рынка по районам
Филиал АКСБ РФ ОАО "Сбербанк"	Центр	25	Советский, Ленинский, Октябрьский
Тамбовский филиал ОАО "Внешторгбанк"	Центр	1	Ленинский
ОАО (АКБ) "ТКПБ"	Центр	3	Советский, Ленинский, Октябрьский
Филиал ЗАО "Менатеп СПб" в г. Тамбове	Центр	1	Октябрьский
Филиал АКБ "ОВК"	Центр	1	Ленинский
Филиал Россельхозбанка	Центр	1	Ленинский
АКБ "Связь-банк"	Центр	1	Ленинский
АСБ "Бастион"	Запад	1	Советский
АКБ "Сервис-резерв"	Центр	1	Советский

ДЕМОГРАФИЧЕСКАЯ СЕГМЕНТАЦИЯ ОСНОВЫВАЕТСЯ НА СОЦИАЛЬНО-ПРОФЕССИОНАЛЬНОМ ДЕЛЕНИИ НАСЕЛЕНИЯ, НА ДЕЛЕНИЕ ПО ВОЗРАСТУ, ПО ДОХОДАМ, ПО СЕМЕЙНОМУ ПОЛОЖЕНИЮ, И Т.П. ДЕМОГРАФИЧЕСКАЯ СЕГМЕНТАЦИЯ ПОЛУЧИЛА ШИРОКОЕ РАСПРОСТРАНЕНИЕ ПРИ ИЗУЧЕНИИ РЫНКА БАНКОВСКИХ УСЛУГ, ПОСКОЛЬКУ ДЕМОГРАФИЧЕСКОЕ ДЕЛЕНИЕ ОЧЕНЬ ТЕСНО ПЕРЕПЛЕТАЕТСЯ С РАЗЛИЧИЯМИ В МОТИВАЦИИ ОПРОСА. ДЕМОГРАФИЧЕСКИЕ ПАРАМЕТРЫ ПОТРЕБИТЕЛЕЙ ЛЕГКО ПОДДАЮТСЯ КЛАССИФИКАЦИИ И КОЛИЧЕСТВЕННОЙ ОЦЕНКЕ. БАНК ВЫЯВЛЯЕТ ИНТЕРЕСУЮЩИЕ ЕГО ГРУППЫ НАСЕЛЕНИЯ И РАБОТАЕТ С НИМИ ДЛЯ МАКСИМАЛЬНОГО ПРИВЛЕЧЕНИЯ ВКЛАДОВ, ОПТИМАЛЬНОГО РАЗМЕЩЕНИЯ КРЕДИТОВ. ТАКОГО РОДА СЕГМЕНТАЦИЯ ИМЕЕТ ОСОБЕННОЕ ЗНАЧЕНИЕ В РОССИЙСКИХ УСЛОВИЯХ В СВЯЗИ С НЕПРОПОРЦИОНАЛЬНЫМ РАЗДЕЛЕНИЕМ ПО ДОХОДАМ РАБОТНИКОВ РАЗЛИЧНЫХ ОТРАСЛЕЙ НАРОДНОГО ХОЗЯЙСТВА (НАПРИМЕР, ЭНЕРГЕТИКА, НЕФТЕПЕРЕРАБАТЫВАЮЩИЕ ОТРАСЛИ И ОБРАЗОВАНИЕ, МЕДИЦИНА).

ДЕМОГРАФИЧЕСКУЮ СЕГМЕНТАЦИЮ ПРОВОДЯТ НА ОСНОВАНИИ СКРУПУЛЕЗНОГО АНАЛИЗА ДАННЫХ, ПОЛУЧЕННЫХ В РЕЗУЛЬТАТЕ МАРКЕТИНГОВОГО ИССЛЕДОВАНИЯ МЕТОДОМ АНКЕТИРОВАНИЯ ИЛИ ОПРОСА.

ПСИХОГРАФИЧЕСКАЯ (ПОВЕДЕНЧЕСКАЯ) СЕГМЕНТАЦИЯ ОСНОВАНА НА ИЗУЧЕНИИ ОБРАЗА И СТИЛЯ ЖИЗНИ ПОТРЕБИТЕЛЕЙ БАНКОВСКИХ УСЛУГ. В ЧИСЛЕ ОТЛИЧИТЕЛЬНЫХ ПРИЗНАКОВ ГРУПП ПОТРЕБИТЕЛЕЙ, КОТОРЫЕ ПОСТОЯННО НАХОДЯТСЯ ПОД КОНТРОЛЕМ БАНКОВ, ОБЫЧНО НАЗЫВАЮТ ПРИЗНАК ПОСТОЯННОГО КЛИЕНТА. НА КАЖДОГО КЛИЕНТА В БАНКЕ ЗАВОДИТСЯ ДОСЬЕ, ВКЛЮЧАЮЩЕЕ ТУ ИНФОРМАЦИЮ, КОТОРУЮ СООБЩИЛ О СЕБЕ КЛИЕНТ, И ТУ ИНФОРМАЦИЮ О

КЛИЕНТЕ, КОТОРУЮ БАНК СУМЕЛ СОБРАТЬ САМОСТОЯТЕЛЬНО. ПРИ ЭТОМ ОПРЕДЕЛЯЕТСЯ СОСТОЯНИЕ СЧЕТА И ХАРАКТЕР ОПЕРАЦИЙ, ОСУЩЕСТВЛЯЕМЫХ КЛИЕНТОМ.

ПО СВОЕМУ ПОВЕДЕНИЮ¹ НАСЕЛЕНИЕ (ФИЗИЧЕСКИЕ ЛИЦА) И ОРГАНИЗАЦИИ (ЮРИДИЧЕСКИЕ ЛИЦА) МОГУТ КЛАССИФИЦИРОВАТЬСЯ СЛЕДУЮЩИМ ОБРАЗОМ:

- **КЛИЕНТЫ, ЖИВУЩИЕ СЕГОДНЯШНИМ ДНЕМ;**
- **АВАНТЮРИСТЫ;**
- **РЕАЛИСТЫ;**
- **НЕДОСТАТОЧНО АКТИВНЫЕ, НО ДОБРОСОВЕСТНЫЕ, ВНИМАТЕЛЬНЫЕ И ОБЯЗАТЕЛЬНЫЕ КЛИЕНТЫ;**
- **КЛИЕНТЫ, ДУМАЮЩИЕ О БУДУЩЕМ;**
- **ОЧЕНЬ ОСТОРОЖНЫЕ КЛИЕНТЫ.**

ОСОБЕННО ЯРКО ТА ИЛИ ИНАЯ КАТЕГОРИЯ КЛИЕНТОВ ПРОЯВЛЯЕТ СЕБЯ В ПЕРИОД ЭКОНОМИЧЕСКОГО КРИЗИСОВ ИЛИ ЭКОНОМИЧЕСКОГО ПОДЪЕМА, Т.Е. КОГДА СИТУАЦИЯ В ФИНАНСОВОЙ СФЕРЕ НАХОДИТСЯ В ПИКОВОМ (ПОЛОЖИТЕЛЬНОМ ИЛИ ОТРИЦАТЕЛЬНОМ) СОСТОЯНИИ.

Кафедра "Экономический анализ"

А.А. Рубанов

АНАЛИЗ ВНЕШНЕТОРГОВОЙ ДЕЯТЕЛЬНОСТИ ФИРМЫ

В СОВРЕМЕННЫХ УСЛОВИЯХ ДЕЯТЕЛЬНОСТЬ КАЖДОГО ХОЗЯЙСТВУЮЩЕГО СУБЪЕКТА ПОДЧИНЕНА СТРОГИМ ЗАКОНАМ РЫНКА. КОНКУРЕНТЫ, НЕСТАБИЛЬНАЯ ПРАВОВАЯ И НАЛОГОВАЯ СРЕДА ОПРЕДЕЛЯЮТ НЕОБХОДИМОСТЬ ПОСТОЯННОЙ ОЦЕНКИ ЭКОНОМИЧЕСКОГО СОСТОЯНИЯ ФИРМЫ ДЛЯ ОБЕСПЕЧЕНИЯ ЕЕ УСПЕШНОГО ФУНКЦИОНИРОВАНИЯ. ПОЭТОМУ АКТУАЛЬНОСТЬ ИССЛЕДОВАНИЙ МЕТОДИЧЕСКИХ ПОДХОДОВ К ПРОВЕДЕНИЮ АНАЛИЗА ДЕЯТЕЛЬНОСТИ КАЖДОГО ХОЗЯЙСТВУЮЩЕГО СУБЪЕКТА ДОСТАТОЧНО ВЫСОКА [2].

Основным инструментом для этого служит финансовый анализ, при помощи которого можно объективно оценить внутренние и внешние отношения анализируемого объекта: охарактеризовать его платежеспособность, эффективность и доходность деятельности, перспективы развития, а затем на основании полученных данных принять обоснованные управленческие решения.

Финансовое состояние предприятия принято характеризовать показателями, отражающими процесс формирования и использования его финансовых средств. В рыночной экономике анализ финансового состояния предприятия по сути дела выявляет конечные результаты его деятельности.

Анализ финансового состояния фирмы позволяет оценить:

- имущественное состояние предприятия;
- степень предпринимательского риска, в частности, возможность погашения обязательств перед третьими лицами;
- достаточность капитала для текущих операций и долгосрочных инвестиций;
- потребность в дополнительных источниках финансирования;
- способность к наращиванию капитала;
- рациональность привлечения заемных средств;
- обоснованность политики распределения прибыли.

Заметим, что использование результатов финансового анализа для принятия решений также свидетельствует о том, что финансовый анализ в современных условиях становится элементом управления. Это практически единственный инструмент оценки надежности потенциального партнера (покупателя или поставщика) и заемщика, поскольку отдельно взятые показатели бухгалтерского учета

¹ Эту информацию можно получить, анализируя оборот по счетам клиентов.

и отчетности не

позволяют составить целостную картину финансового положения предприятия.

Таким образом, финансовый анализ становится важным инструментом, используемым при составлении бизнес-планов и оценке доходности потенциальных инвестиций.

В настоящее время, в связи с развитием внешнеэкономических связей России и интеграцией экономики России в мировое хозяйство, возрастает число предприятий и фирм, одним из направлений деятельности которых является внешнеторговая деятельность. Рост числа подобных предприятий достаточно остро ставит вопрос о привлечении в эту сферу экономики дополнительных денежных средств и инвесторов, что, в свою очередь, требует создания системы показателей, позволяющих оценивать финансовое состояние этих предприятий в области внешнеторговой деятельности.

Основной особенностью внешнеторговых сделок является то, что они совершаются в иностранной валюте. Согласно п. 24 раздела 2 Положения о бухгалтерском учете и отчетности в РФ, утвержденного приказом Минфина РФ от 29.07.98 № 34н, записи в бухгалтерском учете по валютным счетам предприятия, а также по его операциям в иностранной валюте производятся в валюте, действующей на территории Российской Федерации, в суммах, определяемых путем пересчета иностранной валюты по курсу Центрального Банка РФ, действующему на дату совершения операции. В аналитическом учете, в соответствии с указанным Положением, такие операции имеют двойную оценку: в валюте РФ и в иностранной валюте. Это несколько осложняет проведение финансового анализа внешнеторговой деятельности, так как объектом анализа является бухгалтерский баланс и другие основные агрегированные формы бухгалтерской отчетности, в которых все операции отражены в валюте Российской Федерации, и выделить внешнеэкономическую деятельность можно лишь по данным аналитического учета, что требует особого подхода к проведению анализа.

Отметим, что для фирм, занимающихся только внешнеторговой деятельностью, анализ финансового состояния осуществляется путем аппроксимации методов и подходов к анализу финансового состояния торговых фирм, действующих на внутреннем рынке, поскольку отсутствует необходимость сложного разделения результатов хозяйственной деятельности фирмы на внешнем и внутреннем рынках.

Рекомендации по проведению анализа финансового состояния фирм в области внешнеэкономической деятельности для целей аудита изложены в отечественной литературе [1]. Однако следует отметить, что после 1993 г. работы по данной проблеме практически не публиковались.

Проведенные автором исследования показали, что одной из важнейших оценочных характеристик финансово-хозяйственной деятельности фирм является рентабельность, которая отражает, насколько эффективно фирма использует свои средства в целях получения прибыли. Следует отметить, что в настоящее время нет единого мнения в вопросах определения рентабельности, ее анализа и планирования, отсутствует единая терминология, методики расчета одних и тех же показателей различны.

Возможные сочетания прибыли с влияющими на нее факторами дают в итоге множество показателей рентабельности: продаж, деятельности и капитала, – различных не только по решаемым задачам и содержанию, но и по использованным при ее расчете показателям прибыли [3]. В качестве последних в отечественной практике традиционно используются показатели балансовой прибыли, прибыли от реализации товаров и чистой прибыли.

Наиболее информативным, по мнению автора, показателем рентабельности торговых предприятий является рентабельность продаж, характеризующая удельный вес прибыли в товарообороте. Показатели прибыли, которые могут быть использованы при этом, зависят от целей проводимого анализа. Заметим, что в зарубежной практике рентабельность товарооборота называется рентабельностью продаж и исчисляется с использованием показателя чистой прибыли от реализации товаров. Этот показатель может служить ориентиром в оценке конкурентоспособности предприятия: снижение рентабельности товарооборота означает, как правило, падение спроса на товары. Следовательно, добиться роста рентабельности можно либо повышением цен при неизменных издержках, либо снижением издержек при сохранении цен.

Проведенные автором расчеты подтвердили, что для оценки рентабельности продаж лучше использовать показатель прибыли от реализации товаров, поскольку он напрямую зависит от измене-

ния объема товарооборота. Показатель рентабельности продаж применяется в процессе внутрифирменного планирования прибыли от реализации товаров, так как торговая надбавка должна обеспечить не только покрытие всех издержек, но и получение известной прибыли. При этом норма прибыли зачастую определяется рыночными требованиями, а не выбирается произвольно. Несмотря на то, что величина этой плановой прибыли и фактически получаемая величина дохода очень редко совпадают в практической деятельности предприятий, показатель рентабельности продаж служит важным ориентиром для установления нижнего предела рыночных цен.

В качестве основных показателей рентабельности продаж автор рекомендует определять:

- рентабельность продаж, рассчитываемую как отношение прибыли от реализации товаров к товарообороту и характеризующую норму общей прибыльности;
- рентабельность продаж собственников, именуемую в литературе также коммерческой рентабельностью, определяемую как отношение прибыли собственников к товарообороту. При этом в качестве показателя прибыли используется либо балансовая, либо чистая прибыль в зависимости от целей анализа;
- рентабельность продаж кредиторов, рассчитываемую как отношение платы за кредит к товарообороту;
- рентабельность продаж всех инвесторов, определяемую как отношение суммы чистой прибыли и процентов, выплачиваемых по обслуживанию кредитов, к товарообороту.

Кроме того, выполненные автором исследования показали, что:

- финансовый анализ внешнеторговой деятельности предприятий осложняется тем, что фирм, занимающихся исключительно внешнеторговой деятельностью, очень немного, а для большинства предприятий это является лишь одним из видов деятельности.
- для фирм, осуществляющих деятельность как на внутреннем, так и на внешнем рынках, финансовый анализ осложняется необходимостью разграничения этих видов деятельности.

Таким образом, разработка методики анализа финансового состояния фирмы в области внешнеэкономической деятельности остается актуальной проблемой современного финансового анализа.

СПИСОК ЛИТЕРАТУРЫ

- 1 Агеева И.Ю., Халеви́нская Е.Д. Финансовый анализ в аудиторской деятельности / Аудит и финансовый анализ. 1999. № 1.
- 2 Ковалев А.И., Привалов В.П. Анализ финансового состояния предприятия. 4-е изд., исправл., доп. М.: Центр экономики и маркетинга, 2000. 208 с.
- 3 Мелентьева В. Анализ рентабельности торговых предприятий / Аудитор. 1999. № 10.

Кафедра "Финансы и кредит"

Н.И. СУСОРОВА

АНАЛИЗ ФАКТОРОВ, ВЛИЯЮЩИХ НА ИНВЕСТИЦИОННУЮ ПРИВЛЕКАТЕЛЬНОСТЬ ПРОМЫШЛЕННЫХ ПРЕДПРИЯТИЙ

Инвестиционная привлекательность может рассматриваться на уровне страны, отрасли, региона, предприятия. Предприятие в этой системе является конечной точкой приложения средств, где реализуются конкретные проекты. Инвестиционная привлекательность предприятия – это интегральная характеристика отдельных предприятий как объектов предстоящего инвестирования с позиций перспективности развития, объемов и перспектив сбыта продукции, эффективности использования активов, их ликвидности, состояния платежеспособности и финансовой устойчивости. На оценку инвестиционной привлекательности предприятия оказывают непосредственное влияние множество факторов, проанализированных в данной статье.

Важнейшие факторы, влияющие на инвестиционную привлекательность предприятия (см. рис. 1), можно условно разделить на две группы: внешние и внутренние.



РИС. 1 ВАЖНЕЙШИЕ ФАКТОРЫ, ВЛИЯЮЩИЕ НА ИНВЕСТИЦИОННУЮ ПРИВЛЕКАТЕЛЬНОСТЬ ПРЕДПРИЯТИЯ

В современной литературе не дается достаточно целостного представления о системе факторов, определяющих инвестиционную привлекательность предприятия. Однако для каждого из них специалисты могут найти немало важных аспектов и показателей, которые обязательно следует учитывать для снижения соответствующих рисков. Поэтому отметим лишь некоторые аспекты, имеющие либо особое значение для решения данной задачи, либо недостаточно четко описанные в научной литературе.

Отношение к той или иной *отрасли* вновь создаваемого или обновляемого бизнеса имеет принципиальное значение для любой страны, поскольку хорошо известно, что конкурентоспособность продукции на рынке в немалой степени зависит от репутации соответствующей отрасли данной страны на мировом рынке. Это объясняется в основном тем, что конкурентные преимущества успешно работающих на рынке предприятий отрасли, как правило, ассоциируются со всеми предприятиями страны, входящими в данную отрасль. Например, когда мы узнаем, что на какой-либо сегмент рынка электронной техники выходит японская компания, которая ранее на нем не работала, то склонны относиться к данной продукции с доверием.

В российских условиях *местоположение* может оказать решающее влияние на инвестиционную привлекательность предприятия. Экономика огромной страны, переходя из планово-распределительной системы функционирования в рыночную, пока еще сохраняет многие элементы прошлой системы. В частности, не секрет, что многие предприятия создавались в конкретных регионах вовсе не потому, что именно там можно было обеспечить наивысшее качество и наименьшую себестоимость продукции, а по конъюнктурным политическим соображениям. Сегодня практически в каждом регионе страны можно найти предприятия, и нередко они являются градообразующими, которые довести до конкурентоспособного состояния именно в данном месте не представляется возможным, а, следовательно, и окупить инвестиции, вкладываемые в них. Это так называемый инвестиционный тупик – мертвая зона для инвестиционных проектов, реализуемых на коммерческой основе.

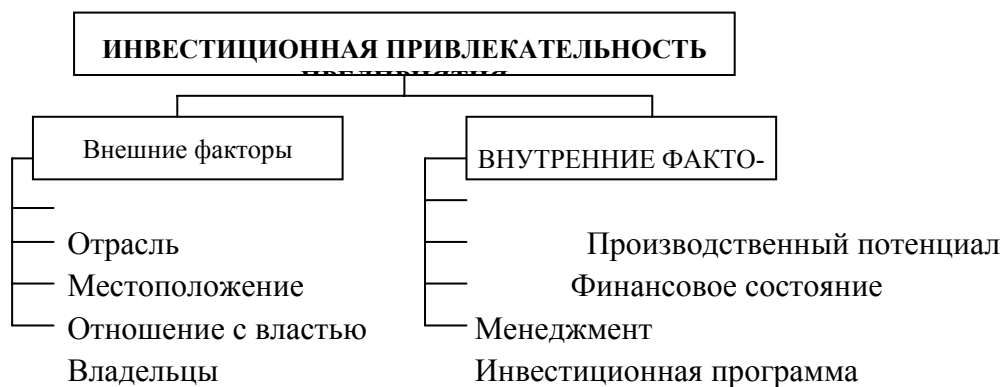
В любой стране мира *отношения бизнеса с местной и центральной властью* существенно влияют на его развитие и эффективность. Россия не исключение.

Характер *владения*, т.е., кому принадлежит контрольный пакет и крупные пакеты акций, имеет существенное значение не только для текущей работы предприятия, но и для его успешного развития. Контрольный пакет может принадлежать: трудовому коллективу, руководителям предприятия, внешнему инвестору, а может быть даже фактически распылен среди объединившихся некрупных акционеров. В зависимости от характера владения должна строиться система управления предприятием.

Важным аспектом является также репутация владельцев в обществе, во властных структурах и на рынке. Негативная репутация может оказать плохое влияние на успех реализации инвестиционного проекта.

Состояние *производственного потенциала* предприятия оказывает прямое влияние на его инвестиционную кредитоспособность, что, однако, практически не учитывается инвесторами и кредиторами. Чаще принято оценивать финансовое состояние или говорить об имеющемся капитале предприятия и эффективности управления им.

Оценке *финансового состояния* сегодня в банках уделяется большое внимание. Это правильно, хотя зачастую полученные результаты могут иметь разное значение в зависимости от срока предоставления кредита.

Хотя *менеджмент* тесно связан с тремя другими внутренними факторами, он имеет важное самостоятельное значение. Кредиторы и инвесторы должны уделять ему самое пристальное внимание. При анализе менеджмента изучается как бы макро уровень управления предприятием, его центральные механизмы.

Инвестиционная программа. Как уже отмечалось, кредитору и инвестору необходимо знакомиться с документами не только на кредитруемый или финансируемый инвестиционный проект, но и на всю совокупность инвестиционных проектов данного предприятия.

Анализ подобной программы – непростое и деликатное дело, его в каждой конкретной ситуации следует выполнять с учетом реально существующих условий и интересов не только сторон возможной кредитной сделки, но и третьих лиц, не участвующих в реализации данного проекта.

Предположим, предприятие одновременно реализует пять проектов, которые делятся на две группы. При этом одна группа, состоящая из трех проектов – это различные взаимосвязанные или независимые инвестиционные проекты, направленные на техническое перевооружение и развитие имеющихся производств. Условно их можно определить как внутренние проекты. Другая группа (из двух проектов) – это проекты по созданию новых производств для выпуска новой продукции, или, как теперь принято называть, – проекты создания новых бизнесов. Они могут создаваться и вне стен предприятия и даже в других регионах и странах.

Фактически в этом случае предприятие осуществляет сложную инвестиционную программу. Потенциальные инвесторы и кредиторы должны рассматривать ее как сложную, сопряженную с повышенными рисками. На это есть достаточно веские основания. В частности, имеет значение вопрос о том, что представляют собой три внутренние программы. Это локальные, независимые проекты или взаимосвязанные, а возможно, совокупность трех программ, фактически представляющая собой комплексный проект технического перевооружения всего предприятия. Реализация подобной программы всегда требует огромных затрат, вполне сопоставимых с имеющейся рыночной стоимостью всего предприятия, а может быть, даже существенно ее превышающих.

В подобной ситуации крупным предприятиям целесообразно применять адаптированные для условий российской деловой среды технологии проектного кредитования или проектного финансирования развитых стран. Они предусматривают организацию соответствующих банковских синдикатов или консорциумов при тщательном разделении участниками принимаемых на себя рисков и хорошо проработанном правовом обеспечении заключаемых сделок. Это направление перспективно для развития банковского кредитования реального сектора российской экономики.

Положительным явлением в процессе инвестиций в России, несомненно, являются получившие в последнее время распространение ФПГ (Финансово-промышленные группы). В форме ФПГ происходит слияние промышленного и финансового капитала, что выгодно для обеих сторон. Для представителей банков – это диверсификация рисков, а также повышение надежности и прибыльности кредитования промышленности, а для предприятий – получение реального источника финансирования.

Привлечение инвестиций в реальный сектор остается проблемой номер один для России. Поэтому совершенствование механизма инвестирования ФПГ является важной задачей и ее решение будет во многом определять успешное функционирование отечественных ФПГ.

Предприятия, объединившиеся в ФПГ, имеют большие преимущества: они развиваются быстрее, быстрее реализуют продукцию и, главное, у них есть постоянный источник финансирования – банки. Ведь суть ФПГ как раз и заключается в том, что есть хозяйствующий субъект на основе интеграции промышленного и банковского капитала в целях повышения эффективности их деятельности, усиления конкурентоспособности, укрепления позиций и освоения новых рынков.

В сложившейся ситуации необходимо, чтобы меры, направленные на стимулирование инвестиций, усиливали положительные факторы и нейтрализовали отрицательные. А инвестиционная привлекательность промышленных предприятий зависит от всех вышеперечисленных факторов, работающих в совокупности.

ОСНОВНЫЕ ПРИНЦИПЫ ПРОВЕДЕНИЯ ОЦЕНКИ СИСТЕМ КАЧЕСТВА ПО БИЗНЕС-ПЛАНИРОВАНИЮ

Качество любого объекта устанавливается путем сравнения его свойств с некоторым идеальным вариантом, обладающим наилучшими характеристиками. Такой идеальный объект является эталоном (или стандартом) качества. Соответственно, чем ближе рассматриваемый объект приближен к идеалу, тем выше его качество. Наиболее удобной формой эталона в данном случае является стандарт, содержащий комплекс требований к объекту стандартизации. Такой способ достаточно прост и удобен при наличии научно-обоснованного стандарта и методики оценки качества системы, а также методов ее оптимизации [2, 5].

С точки зрения оценки, качество процесса представляет собой уровень совершенства процесса бизнес-планирования. Таким образом, качество процесса определяет степень соответствия проекта, целям которым он служит.

При рассмотрении принципов оценивания качества необходимо исходить из того, что качество есть объективно существующая категория, отражающая реальные свойства рассматриваемой деятельности и обусловленная ее целевой направленностью, способами осуществления и взаимосвязью с другими видами деятельности [3].

Основным принципом оценки качества является его комплексность, т.е. необходимо учесть все аспекты качества, рассмотренные выше. Качество бизнес-планирования представляет собой синтетическое понятие, которое невозможно описать универсальным критерием, поэтому и система оценки качества должна быть многокритериальной. Для этого необходима систематизация совокупности признаков, характеризующих все стороны исследуемого процесса. Требование комплексного оценивания качества предлагаемой системы основания на системном подходе к бизнес-планированию при соблюдении ряда условий:

- воздействие принимаемых решений на ситуацию на предприятии в долгосрочной перспективе (рассматривается не только инвестиционный проект как отдельное целое, но предприятие как единый комплекс);
- учет требований всех заинтересованных участников инвестиционного процесса;
- учет взаимодействия региональных и внешнеэкономических аспектов рассматриваемого процесса.

В ПРОЦЕССЕ ОЦЕНКИ КАЧЕСТВА НЕОБХОДИМО СОЧЕТАНИЕ КОЛИЧЕСТВЕННЫХ И КАЧЕСТВЕННЫХ СПОСОБОВ ОЦЕНКИ. КАЧЕСТВЕННЫЕ МЕТОДЫ АНАЛИЗА ОСНОВЫВАЮТСЯ НА ЭВРИСТИЧЕСКИХ СПОСОБАХ ОЦЕНКИ, ГДЕ ПРОЦЕСС ОЦЕНИВАНИЯ ОСУЩЕСТВЛЯЕТСЯ ГРУППОЙ ЭКСПЕРТОВ НА ОСНОВЕ ОПЫТА ЗНАНИЙ, ИНТУИЦИИ И СРАВНЕНИЯ. В ОСНОВЕ КОЛИЧЕСТВЕННЫХ МЕТОДОВ ОЦЕНКИ ЛЕЖАТ ВЫЧИСЛИТЕЛЬНЫЕ ПРОЦЕДУРЫ, И УСТАНОВЛЕНИЕ КАЧЕСТВА ПРОИСХОДИТ В ЧИСЛОВОЙ ФОРМЕ. ПРИ ОЦЕНКЕ КАЧЕСТВА ТАКОЙ СЛОЖНОЙ СИСТЕМЫ, КАК РАССМАТРИВАЕМАЯ, СТАНОВИТСЯ ОЧЕВИДНО, ЧТО НЕ ПРЕДСТАВЛЯЕТСЯ ВОЗМОЖНЫМ ОПЕРЕТЬСЯ НА КАКОЙ-ТО ОПРЕДЕЛЕННЫЙ МЕТОД. ПОЭТОМУ НАИБОЛЕЕ ЦЕЛЕСООБРАЗНО ИСПОЛЬЗОВАТЬ СМЕШАННЫЕ МЕТОДЫ ОЦЕНКИ КАЧЕСТВА НА ОСНОВЕ РАЦИОНАЛЬНОГО СОЧЕТАНИЯ КАЧЕСТВЕННЫХ И КОЛИЧЕСТВЕННЫХ МЕТОДОВ.

ЕСЛИ РАССМОТРЕТЬ ДАННЫЙ ВОПРОС С ТОЧКИ ЗРЕНИЯ УПРАВЛЕНИЯ, ТО МОЖНО ПРЕДЛОЖИТЬ ПУТИ ОПТИМИЗАЦИИ ЭТОГО ПРОЦЕССА. КОНЕЧНОЙ ЦЕЛЬЮ ТАКОЙ ОПТИМИЗАЦИИ ДОЛЖНО БЫТЬ СНИЖЕНИЕ РИСКОВ ИНВЕСТИЦИОННЫХ ПРОЕКТОВ, ПОВЫШЕНИЕ ИНВЕСТИЦИОННОГО РЕЙТИНГА И УЛУЧШЕНИЕ ИНВЕСТИЦИОННОЙ АКТИВНОСТИ В КОНКРЕТНОМ РЕГИОНЕ. ДОСТИЖЕНИЕ ТАКИХ ЦЕЛЕЙ ВОЗМОЖНО НА ОСНОВЕ РЕГИОНАЛЬНОГО КОНТРОЛЯ И УПРАВЛЕНИЯ БИЗНЕС-ПРОЦЕССАМИ. В КАЧЕСТВЕ МЕТОДА ТАКОГО КОНТРОЛЯ И УПРАВЛЕНИЯ ПРЕДЛАГАЕТСЯ ИСПОЛЬЗОВАТЬ РЕГИОНАЛЬНУЮ СИСТЕМУ КАЧЕСТВА. ВНЕШНЕЕ ОЦЕНИВАНИЕ ОСУЩЕСТВЛЯЕТСЯ ВЫШЕСТОЯЩИМИ ОРГАНАМИ. К ОЦЕНКЕ ИНВЕСТИЦИОННЫХ ПРОЕКТОВ НЕОБХОДИМО ПРИВЛЕЧЕНИЕ НАУЧНЫХ ОРГАНИЗАЦИЙ, КОТОРЫМИ ВЫРАБАТЫВАЮТСЯ ПРЕДЛОЖЕНИЯ О ПУТЯХ ДАЛЬНЕЙШЕГО ПОВЫ-

ШЕНИЯ КАЧЕСТВА СИСТЕМЫ И СОВЕРШЕНСТВОВАНИЯ ПРОЦЕДУРЫ ЕГО ОЦЕНКИ. ТАКАЯ ОЦЕНКА ДОЛЖНА ОХВАТЫВАТЬ ВЕСЬ ПРОЦЕСС ОТ ЗАРОЖДЕНИЯ ИДЕИ ДО КОНЕЧНОГО ОБОСНОВАНИЯ С ОПОРОЙ НА ВОПЛОЩЕНИЕ. ЭТО ПОДРАЗУМЕВАЕТ ТАКЖЕ ПОСТРОЕНИЕ СИСТЕМЫ КАЧЕСТВА, КОТОРОЕ ОКАЗЫВАЛО БЫ ВОЗДЕЙСТВИЕ НЕ ТОЛЬКО НА ПРОЦЕСС РАЗРАБОТКИ ИНВЕСТИЦИОННОГО ПРОЕКТА, НО И НА ПРОЦЕСС ДАЛЬНЕЙШЕЙ ЕГО РЕАЛИЗАЦИИ.

ПРИНЦИП НЕПРЕРЫВНОСТИ ОЦЕНИВАНИЯ КАЧЕСТВА СИСТЕМЫ ПОДРАЗУМЕВАЕТ ПРИСУТСТВИЕ ТАКОЙ ОЦЕНКИ НА ВСЕХ ЭТАПАХ ПРОЦЕССА. СЛЕДУЕТ ОТМЕТИТЬ, ЧТО ЧЕМ БЛИЖЕ К ЗАВЕРШЕНИЮ ПРОЦЕСС РАЗРАБОТКИ, ТЕМ СЛОЖНЕЕ ВНОСИТЬ ИЗМЕНЕНИЯ, НАПРАВЛЕННЫЕ НА ПОВЫШЕНИЕ КАЧЕСТВА. ПОЭТОМУ ПРЕДПОСЫЛКОЙ ВЫСОКОГО КАЧЕСТВА ПРОЕКТА БУДЕТ ЯВЛЯТЬСЯ ПРЕДВАРИТЕЛЬНАЯ ОЦЕНКА КАЧЕСТВА СИСТЕМЫ НА ЭТАПЕ ПОДГОТОВКИ К РАЗРАБОТКЕ БИЗНЕС-ПРОЕКТА ИЛИ НА ОСНОВЕ ПРЕДВАРИТЕЛЬНОЙ АТТЕСТАЦИИ. НА ЭТАПЕ РАЗРАБОТКИ КОНТРОЛЬ ОСУЩЕСТВЛЯЕТСЯ ПОСРЕДСТВОМ СРАВНЕНИЯ ПРОМЕЖУТОЧНЫХ И КОНЕЧНЫХ РЕЗУЛЬТАТОВ С ЭТАЛОНОМ. НА КАЖДОМ ЭТАПЕ БИЗНЕС-ПЛАНИРОВАНИЯ ЗАДАЧА ОЦЕНКИ КАЧЕСТВА СИСТЕМЫ СОСТОИТ НЕ ТОЛЬКО В КОНТРОЛЕ СООТВЕТСТВИЯ РАБОТ ЗАДАНЫМ ТРЕБОВАНИЯМ И УСЛОВИЯМ, НО И УСТАНОВЛЕНИЯ ПУТЕЙ ПОВЫШЕНИЯ КАЧЕСТВА НА ПОСЛЕДУЮЩИХ ЭТАПАХ РАЗРАБОТКИ И ПРАКТИЧЕСКОЙ РЕАЛИЗАЦИИ ИНВЕСТИЦИОННЫХ РЕШЕНИЙ.

ЛЮБАЯ СОВОКУПНОСТЬ МЕТОДОВ И КРИТЕРИЙ ОЦЕНКИ КАЧЕСТВА НЕ МОЖЕТ РАССМАТРИВАТЬСЯ КАК ВСЕОБЪЕМЛЮЩАЯ И ЗАКОНЧЕННАЯ. СИСТЕМА КАЧЕСТВА И, СООТВЕТСТВЕННО, ПРИНЦИПЫ ЕЕ ОЦЕНКИ, ДОЛЖНЫ НЕПРЕРЫВНО СОВЕРШЕНСТВОВАНИЯ ПО МЕРЕ УГЛУБЛЕНИЯ ПОЗНАНИЯ ЭКОНОМИЧЕСКИХ ЗАКОНОВ. НЕПРЕРЫВНОСТЬ РАЗВИТИЯ СИСТЕМЫ ЯВЛЯЕТСЯ ОДНИМ ИЗ ПРИНЦИПОВ ЕЕ АДЕКВАТНОСТИ СОВРЕМЕННЫМ ТРЕБОВАНИЯМ И ЖИЗНЕСПОСОБНОСТИ. ПОСТОЯННОЕ РАЗВИТИЕ ОБЩЕСТВЕННОГО ПРОИЗВОДСТВА ВЫЗЫВАЕТ НЕОБХОДИМОСТЬ АДЕКВАТНЫХ ИЗМЕНЕНИЙ В СИСТЕМЕ БИЗНЕС-ПЛАНИРОВАНИЯ И СПОСОБАХ И ПОКАЗАТЕЛЯХ ОЦЕНКИ КАЧЕСТВА ДАННОЙ СИСТЕМЫ С ЦЕЛЬЮ ПРИВЕДЕНИЯ В СООТВЕТСТВИЕ С НОВЫМИ ЗАДАЧАМИ.

ПО НАПРАВЛЕННОСТИ НА КОНЕЧНЫЙ РЕЗУЛЬТАТ ИЛИ НА ПОБОЧНЫЕ СВОЙСТВА РАБОТЫ ОЦЕНИВАНИЕ КАЧЕСТВА МОЖНО РАЗДЕЛИТЬ НА ПРЯМОЕ И КОСВЕННОЕ. ОЦЕНИВАНИЕ ПРОЦЕССА БИЗНЕС-ПЛАНИРОВАНИЯ НЕ МОЖЕТ ОГРАНИЧИТЬСЯ ОДНИМ ИЗ МЕТОДОВ, ВСЛЕДСТВИЕ НАПРАВЛЕННОСТИ ПОСТАВЛЕННОЙ В РАБОТЕ ЦЕЛИ, А ИМЕННО, КОМПЛЕКСНОЕ ВОЗДЕЙСТВИЕ НА СИТУАЦИЮ. ПРЯМЫЕ МЕТОДЫ ОЦЕНИВАНИЯ ХАРАКТЕРИЗУЮТСЯ РАССМОТРЕНИЕМ КАЧЕСТВА РЕЗУЛЬТАТА ИСПОЛНЕНИЯ РАБОТЫ. В ДАННОМ СЛУЧАЕ ИДЕТ РЕЧЬ О СВОЕОБРАЗНОМ ЦЕЛЕВОМ КАЧЕСТВЕ ОБЪЕКТА, Т.Е. МЕРЕ ДОСТИЖЕНИЯ ЦЕЛИ, ПОСТАВЛЕННОЙ ПЕРЕД РАЗРАБОТЧИКАМИ ПРОЕКТА, С ТОЧКИ ЗРЕНИЯ ЕГО ОСНОВНЫХ ХАРАКТЕРИСТИК.

В ДАННОМ СЛУЧАЕ ОБЪЕКТОМ ОЦЕНКИ БУДЕТ ВЫСТУПАТЬ ИТОГОВЫЙ МАТЕРИАЛ В ВИДЕ БИЗНЕС-ПЛАНА ПРОЕКТА.

В ТО ЖЕ ВРЕМЯ ТАКАЯ УЗКАЯ ПОСТАНОВКА НЕ МОЖЕТ В ПОЛНОЙ МЕРЕ РЕШИТЬ ПОСТАВЛЕННЫЕ ЗАДАЧИ. РАССМОТРЕНИЕ ПРОБЛЕМЫ НЕОБХОДИМО ПРОВОДИТЬ ГОРАЗДО ШИРЕ, С РАЗНЫХ СТОРОН, КОМПЛЕКСНО, УЧИТЫВАЯ МЕТОДИЧЕСКОЕ, ТЕХНОЛОГИЧЕСКОЕ, ОРГАНИЗОВАННОЕ, МАТЕРИАЛЬНО-ТЕХНИЧЕСКОЕ, ИНФОРМАЦИОННОЕ, КАДРОВОЕ ОБЕСПЕЧЕНИЕ И Т.Д. ТАКОЙ ПОДХОД ПОЗВОЛИТ ОЦЕНИТЬ ПРОЦЕСС С ТОЧКИ ЗРЕНИЯ ТЕХ ФАКТОРОВ, КОТОРЫЕ ОКАЗЫВАЮТ НАИБОЛЕЕ СУЩЕСТВЕННОЕ ВЛИЯНИЕ НА ХОД РАБОТЫ И, СООТВЕТСТВЕННО, НА ЕЕ КОНЕЧНЫЙ РЕЗУЛЬТАТ. ПРИМЕНЕНИЕ СИСТЕМЫ КОСВЕННЫХ ОЦЕНОК ПОЗВОЛИТ ПОВЫСИТЬ НАДЕЖНОСТЬ, ДОСТОВЕРНОСТЬ, ОБЩНОСТЬ СИСТЕМЫ ОЦЕНИВАНИЯ БИЗНЕС-ПЛАНИРОВАНИЯ. ОТСУТСТВИЕ СИСТЕМЫ КОСВЕННЫХ ОЦЕНОК ПОЗВОЛИТ ГОВОРИТЬ О СОВЕРШЕНСТВЕ ПРЕДЛАГАЕМОГО МЕТОДА ОЦЕНКИ И ЕГО ИСКАЖЕНИЯ ИСТИННОГО КАЧЕСТВА ПРОЕКТА. ВЛИЯНИЕ ОЦЕНИВАНИЯ НА САМ ПРОЦЕСС НЕСОМНЕННО СНИЗИТСЯ, ЧТО МОЖЕТ ПРИВЕСТИ К ПОТЕРЕ ДОВЕРИЯ К ТАКОЙ ОЦЕНКЕ СО СТОРОНЫ ЗАИНТЕРЕСОВАННЫХ УЧАСТНИКОВ ПРОЦЕССА.

ПРОЦЕДУРА СТАНДАРТИЗАЦИИ ТРЕБУЕТ СРАВНЕНИЯ ФАКТИЧЕСКОГО СОСТОЯНИЯ РАССМАТРИВАЕМОЙ СИСТЕМЫ С ЭТАЛОНОМ. ИСХОДЯ ИЗ СМЫСЛА ЭТОЙ ПРОЦЕДУРЫ, МОЖНО ГОВОРИТЬ, ЧТО УРОВНЕВАЯ ОЦЕНКА НАИБОЛЕЕ ТОЧНО ПОЗВОЛИТ ВЫПОЛНИТЬ ПОСТАВЛЕННУЮ ЗАДАЧУ, А ИМЕННО, ОПРЕДЕЛИТЬ СТЕПЕНЬ СООТВЕТСТВИЯ РАССМАТРИВАЕМОГО ПРОЦЕССА УСТАНОВЛЕННОМУ СТАНДАРТУ. ЕСЛИ БАЗОВОЕ ЗНАЧЕНИЕ БУДЕТ ПРИНЯТО РАВНЫМ ЕДИНИЦЕ, ТО КОЭФФИЦИЕНТ БУДЕТ ХАРАКТЕРИЗОВАТЬ, НАСКОЛЬКО РАССМАТРИВАЕМЫЙ ПРОЦЕСС НЕ ДОТЯГИВАЕТ ДО ТРЕБУЕМОГО.

ФОРМИРОВАНИЕ С ПОМОЩЬЮ ДАННЫХ МЕТОДОВ ОЦЕНКИ ПО ЛОКАЛЬНЫМ ПРИЗНАКАМ НЕ ПОЗВОЛЯЮТ СДЕЛАТЬ ВЫВОД О КАЧЕСТВЕ ВСЕЙ СИСТЕМЫ В ЦЕЛОМ. НЕОБХОДИМО ОПРЕДЕЛЕНИЕ КОМПЛЕКСНОГО ИЛИ ИНТЕГРАЛЬНОГО ПОКАЗАТЕЛЕЙ, ПОЗВОЛЯЮЩИХ ОПРЕДЕЛИТЬ КАЧЕСТВО ВСЕЙ СИСТЕМЫ В ЦЕЛОМ.

СПИСОК ЛИТЕРАТУРЫ

- 1 Версан В.Г., Коломнин А.Г. Информация и качество: (Опыт проектирования системы управления). М.: Экономика, 1989. 79 с.
- 2 Каблашова И.В. Всеобщий менеджмент качества (TQM). Перспективы, проблемы, решения: Монография / ВГТУ. Воронеж: Изд-во Воронеж. гос. техн. ун-та. 2000.
- 3 Куликов Ю.А. Оценка качества решений в управлении строительством. М.: Стройиздат, 1990. 144 с.
- 4 Райзберг В.А., Пекарский В.С. Качество планово-управленческой работы: (Вопросы методологии и практики). М.: Экономика, 1987. 232 с.
- 5 Рожнов В.С. Информационное обеспечение хозяйственной деятельности предприятия. М.: Финансы и статистика, 1987. 144 с.

Кафедра "Экономический анализ"

гуманитарные науки

УДК 801. 73

В.С. Григорьева

ЗНАКОВЫЙ ХАРАКТЕР И УНИВЕРСАЛЬНЫЕ ЧЕРТЫ ДИСКУРСА

ОПРЕДЕЛЕНИЕ ДИСКУРСА КАК ЛИНГВИСТИЧЕСКОЙ ЕДИНИЦЫ ОБЩЕНИЯ ПРЕДПОЛАГАЕТ, ЧТО, КАК ВСЯКАЯ ЯЗЫКОВАЯ ЕДИНИЦА, ОН ИМЕЕТ ПРИЗНАК ЗНАКОВОСТИ КАК СОВОКУПНОСТИ ОПРЕДЕЛЕННЫХ СВОЙСТВ МАТЕРИАЛЬНОГО (ФОРМЫ) И ИДЕАЛЬНОГО (СОДЕРЖАНИЯ). ЛЮБОЙ ЗНАК САМ ПО СЕБЕ ЯВЛЯЕТСЯ ОБЪЕКТОМ РЕАЛЬНОГО МИРА, ПОЭТОМУ "ЕГО ИЗУЧЕНИЕ НЕВОЗМОЖНО В ОТРЫВЕ ОТ ТОЙ СРЕДЫ, В КОТОРОЙ ОН СУЩЕСТВУЕТ" [6, С. 3]. ВЕРБАЛИЗАЦИЯ И ОБЪЕКТИВАЦИЯ ОПРЕДЕЛЕННОГО СОДЕРЖАНИЯ, ПРЕДСТАВЛЕННАЯ В АКТЕ РЕЧИ, ЗНАМЕНУЕТ СОБОЙ РАБОТУ С ИНФОРМАЦИЕЙ, КОГНИТИВНЫЙ ПРОЦЕСС, РОЖДАЮЩИЙСЯ В ПРОЦЕССАХ ПОЗНАНИЯ И ВОСПРИЯТИЯ МИРА. ДЛЯ ИНТЕРПРЕТАЦИИ ТОЙ ИЛИ ИНОЙ СИТУАЦИИ ЦЕЛЕСООБРАЗНО ИСПОЛЬЗОВАНИЕ ТЕРМИНА "КОНЦЕПТ", КАК ЕДИНИЦЫ УНИВЕРСАЛЬНОГО ПРЕДМЕТНОГО КОДА. ТЕРМИНОЛОГИЧЕСКИ КОНЦЕПТ И ЗНАЧЕНИЕ СТРОГО РАЗГРАНИЧИВАЮТСЯ КАК ЯВЛЕНИЯ УНИВЕРСАЛЬНОГО ПРЕДМЕТНОГО КОДА (КОНЦЕПТ) И ЯВЛЕНИЯ ЯЗЫКА (СЕМАНТИКА). "ЛЕКСЕМА ОБЛАДАЕТ СЕМАНТИКОЙ, КОНЦЕПТ – СОДЕРЖАНИЕМ" [9, С. 69]. "ЗНАНИЕ КОГНИТИВНЫХ СТРУКТУР, СВЯЗАННЫХ С ЯЗЫКОВЫМ ЗНАКОМ, ПРЕДШЕСТВУЕТ ДИСКУРСУ: ЕСЛИ ЧЕЛОВЕК ЗНАЕТ ЯЗЫКОВОЙ ЗНАК, ОН ЗНАЕТ И ЕГО КАТЕГОРИАЛЬНОЕ ЗНАЧЕНИЕ, А В СИТУАЦИЯХ, КОГДА ОН СОЗДАЕТ ЗНАК, ОН ТОЖЕ

ДОЛЖЕН ПОДВЕСТИ ЗНАК ПОД ОПРЕДЕЛЕННУЮ КАТЕГОРИЮ, – ВНЕ ЭТОЙ ОПЕРАЦИИ АКТ НОМИНАЦИИ СОСТОЯТЬСЯ НЕ МОЖЕТ. ДИСКУРС ТОЛЬКО ПОДТВЕРЖДАЕТ, КАКАЯ СТРУКТУРА ЗНАНИЯ И В КАКОМ ВИДЕ БЫЛА В НЕМ ИСПОЛЬЗОВАНА" [7, С. 183]. АНАЛИЗИРУЯ "ЗНАЧЕНИЯ ДИСКУРСА", МЫ ДОЛЖНЫ УМЕТЬ СВЯЗЫВАТЬ ИХ С СИГНАЛИЗИРУЮЩИМИ ЭТИ ЗНАЧЕНИЯ ЯЗЫКОВЫМИ ФОРМАМИ, УСТАНОВЛИВАЯ ПРИ ЭТОМ, "ПРЯМО ИЛИ КОСВЕННО" ОСУЩЕСТВЛЯЕТСЯ ПОДОБНАЯ СИГНАЛИЗАЦИЯ.

ВМЕСТЕ С ТЕМ ОЧЕВИДНО, ЧТО ЗНАК БЕЗ ЗНАЧЕНИЯ, ВЛОЖЕННОГО В НЕГО ИНТЕРПРЕТАТОРОМ, ПЕРЕСТАЕТ БЫТЬ ЗНАКОМ. "ЗНАКА НЕТ ВНЕ СЕМИОТИЧЕСКОГО ПРОЦЕССА, ВНЕ ДЕЯТЕЛЬНОСТИ ИНТЕРПРЕТАТОРА, УСТАНОВЛИВАЮЩЕГО ТРИАДИЧЕСКОЕ ЗНАКОВОЕ ОТНОШЕНИЕ. НЕ СУЩЕСТВУЕТ ЗНАКА БЕЗ ВОЗДЕЙСТВИЯ НА ИНТЕРПРЕТАТОРА" [10, С. 126]. ЭТО ВОЗДЕЙСТВИЕ, НАЗВАННОЕ Ч. ПИРСОМ ИНТЕРПРЕТАНТОЙ, МОЖЕТ БЫТЬ ЭМОЦИОНАЛЬНОГО ХАРАКТЕРА, ВЫЗЫВАТЬ ОПРЕДЕЛЕННЫЕ ЭМОЦИИ (ЭМОЦИОНАЛЬНЫЕ ИНТЕРПРЕТАНТЫ) ОБУСЛОВЛИВАТЬ КАКОЕ-ЛИБО ДЕЙСТВИЕ (ЭНЕРГЕТИЧЕСКИЕ ИЛИ ДИНАМИЧЕСКИЕ ИНТЕРПРЕТАНТЫ), ВЛИЯТЬ НА ХОД МЫСЛЕЙ ИЛИ ПОВЕДЕНИЕ (ЛОГИЧЕСКИЕ, НОРМАЛЬНЫЕ ИЛИ ФИНАЛЬНЫЕ ИНТЕРПРЕТАНТЫ). ТЕОРИЯ РЕЧЕВОГО ВЗАИМОДЕЙСТВИЯ ПЫТАЕТСЯ ВОСПОЛНИТЬ ПРОБЕЛ ЛИНГВИСТИЧЕСКОЙ ПРАГМАТИКИ, В ФОКУСЕ ИССЛЕДОВАНИЙ КОТОРОЙ НАХОДИТСЯ СУБЪЕКТ ДИСКУРСА КАК ТВОРЕЦ ВЫСКАЗЫВАНИЙ, СОЗНАТЕЛЬНО ОТБИРАЮЩИЙ И КОМБИНИРУЮЩИЙ ЯЗЫКОВЫЕ ЗНАКИ ДЛЯ ЦЕЛЕЙ ОПРЕДЕЛЕННОГО ВОЗДЕЙСТВИЯ НА ПАРТНЕРА. СЛЕДУЕТ ИМЕТЬ В ВИДУ, ЧТО АДРЕСАТ ЕСТЬ РОЛЬ АКТИВНАЯ, ТРЕБУЮЩАЯ ОТ ИСПОЛНИТЕЛЯ, ПРЕЖДЕ ВСЕГО, ДЕЙСТВИЙ, КАК РЕЧЕВЫХ, ТАК И НЕРЕЧЕВЫХ, КАК В ХОДЕ КОММУНИКАТИВНОГО АКТА, ТАК И ЗА ЕГО ПРЕДЕЛАМИ. СТРУКТУРИРОВАНИЕ РЕЧЕВОГО ВЗАИМОДЕЙСТВИЯ С ТОЧКИ ЗРЕНИЯ СЕМИОТИЧЕСКОГО ПРОЦЕССА МОЖНО ПРЕДСТАВИТЬ С ПОМОЩЬЮ МОДЕЛИ Ч. МОРРИСА [8].

В СХЕМЕ И.П. СУСОВА [10, С. 131] ИНТЕРПРЕТАНТЕ ПРОТИВОПОСТАВЛЯЕТСЯ КОММУНИКАТИВНОЕ НАМЕРЕНИЕ (ИНТЕНЦИЯ) ГОВОРЯЩЕГО. ИНТЕНЦИЯ ГОВОРЯЩЕГО И ИНТЕРПРЕТАНТЫ СЛУШАЮЩЕГО ВЫСТУПАЮТ В ДАННОМ СЛУЧАЕ КАК ПРАГМАТИЧЕСКИЕ СОСТАВЛЯЮЩИЕ ПЛАНА СОДЕРЖАНИЯ ТЕКСТА, ЕГО ПРАГМАТИЧЕСКИЕ ЗНАЧЕНИЯ. ТЕРМИН "ПРАГМАТИКА" УПОТРЕБЛЯЕТСЯ В КАЧЕСТВЕ СИНОНИМА ПО ОТНОШЕНИЮ К ТЕРМИНАМ ИНТЕНЦИЯ И ИНТЕРПРЕТАНТА.

ПОСКОЛЬКУ КАЖДЫЙ ИЗ УЧАСТНИКОВ КОММУНИКАЦИИ ИМЕЕТ СВОЙ ЖИЗНЕННЫЙ ОПЫТ, ОБЛАДАЕТ СВОИМ ЗНАНИЕМ МИРА, ОДНА И ТА ЖЕ ЖИЗНЕННАЯ СИТУАЦИЯ МОЖЕТ БЫТЬ ВОСПРИНЯТА И ОЦЕНЕНА ПО-РАЗНОМУ. РОЛЬ СЛУШАТЕЛЯ, ЕГО ЗНАЧЕНИЕ В КОММУНИКАТИВНОМ ВЗАИМОДЕЙСТВИИ НЕ ТАКАЯ УЖ ПАССИВНАЯ, КАК ЭТО КАЖЕТСЯ НА ПЕРВЫЙ ВЗГЛЯД. АДРЕСАТ НЕ СТАНОВИТСЯ ДЕЙСТВУЮЩИМ ЛИЦОМ ПО ХОДУ КОММУНИКАТИВНОГО АКТА, ОН ЯВЛЯЕТСЯ ТАКОВЫМ УЖЕ НА МОМЕНТ НАЧАЛА ВЗАИМОДЕЙСТВИЯ. КАК ПРАВИЛО, ОПЫТНЫЙ КОММУНИКАНТ ГОТОВИТСЯ К РЕЧЕВОМУ ОБЩЕНИЮ ЗАДОЛГО ДО ЕГО ИНИЦИИ, УЧИТЫВАЯ ФАКТОРЫ АДРЕСАТА. ТАКИМ ОБРАЗОМ, ВОЗДЕЙСТВИЕ АДРЕСАТА НА РЕЧЕВУЮ СИТУАЦИЮ НАЧИНАЕТСЯ ВОООЩЕ ЗА ЕГО ПРЕДЕЛАМИ.

ДИСКУРС, КАК ЯЗЫКОВАЯ ЕДИНИЦА, МОЖЕТ ИМЕТЬ УНИВЕРСАЛЬНЫЕ И ЧАСТНЫЕ ЧЕРТЫ. ГЛАВНЫМИ УНИВЕРСАЛЬНЫМИ ЧЕРТАМИ ДИСКУРСА ЯВЛЯЮТСЯ ЕГО ЦЕЛОСТНОСТЬ И СВЯЗНОСТЬ.

ЦЕЛОСТНОСТЬ ДИСКУРСА ПРОЯВЛЯЕТСЯ В НЕПРЕРЫВНОЙ СМЫСЛОВОЙ СВЯЗАННОСТИ ЕГО КОМПОНЕНТОВ. ОНА НАПОМИНАЕТ ЯВЛЕНИЕ, НАЗВАННОЕ ВЫДАЮЩИМСЯ СОВЕТСКИМ ПСИХОЛОГОМ Л.С. ВЫГОТСКИМ "ВЛИЯНИЕМ СМЫСЛА". ПОНИМАЯ СЛОВО "ВЛИЯНИЕ" "...ОДНОВРЕМЕННО В ЕГО ПЕРВОНАЧАЛЬНОМ БУКВАЛЬНОМ ЗНАЧЕНИИ (ВЛИВАНИЕ) И В ЕГО ПЕРЕНОСНОМ, СТАВШЕМ СЕЙЧАС ОБЩЕПРИНЯТЫМ ЗНАЧЕНИЕМ, МОЖНО СКАЗАТЬ, ЧТО "СМЫСЛЫ КАК БЫ ВЛИВАЮТСЯ ДРУГ В ДРУГА И КАК БЫ ВЛИЯЮТ ДРУГ НА ДРУГА, ТАК ЧТО ПРЕДШЕСТВУЮЩИЕ КАК БЫ СОДЕРЖАТСЯ В ПОСЛЕДУЮЩЕМ ИЛИ ЕГО МОДИФИЦИРУЮТ" [3, С. 308].

СВЯЗНОСТЬ ДИСКУРСА ПРОЯВЛЯЕТСЯ В ДИСКУРСИВНОЙ КОНТИНУАЛЬНОСТИ И ОБУСЛОВЛИВАЕТСЯ СПЕЦИФИЧЕСКИМИ ЗАКОНОМЕРНОСТЯМИ, ПРАВИЛАМИ, КОТОРЫЕ ЛЕЖАТ В ОСНОВЕ ФОРМИРОВАНИЯ КОМПЛЕКСНЫХ КОММУНИКАТИВНЫХ

ЕДИНИЦ ЯЗЫКА. ОНА МОЖЕТ РАССМАТРИВАТЬСЯ С ТОЧКИ ЗРЕНИЯ ЕГО ОФОРМЛЕНИЯ А) ИНТОНАЦИОННО-РИТМИЧЕСКОГО, Б) ЛОГИЧЕСКОГО, В) СЕМАНТИЧЕСКОГО, Г) ФОРМАЛЬНО-ГРАММАТИЧЕСКОГО. В ТО ЖЕ ВРЕМЯ "ПРОСТРАНСТВО ДИСКУРСА, ЯВЛЯЯСЬ ТОЧКОЙ В БЕСПРЕДЕЛЬНОМ КОНТИНУУМЕ РЕЧЕВОЙ ДЕЯТЕЛЬНОСТИ, САМО ПО СЕБЕ ПРЕДЕЛЬНО И ВНУТРЕННЕ ДЕЛИМО. ОНО СОСТОИТ ИЗ ЕДИНИЦ РЕЧЕВОЙ ДЕЯТЕЛЬНОСТИ РАЗЛИЧНОГО КОММУНИКАТИВНОГО СТАТУСА, РЕЧЕМЫСЛИТЕЛЬНЫХ СИЛ С РАЗЛИЧНЫМИ ВЕКТОРАМИ И НАПРАВЛЕННОСТИ НА АДРЕСАТА/АДРЕСАТОВ ДИСКУРСА" [4, С. 61].

ХРОНОТОПНОСТЬ ДИСКУРСА ВОПЛОЩЕНА В РЕПРЕЗЕНТАЦИИ И ВОСПРИЯТИИ ПРОСТРАНСТВЕННЫХ И ТЕМПОРАЛЬНЫХ ОТНОШЕНИЙ И ОСУЩЕСТВЛЯЕТСЯ, В ОСНОВНОМ, ЧЕРЕЗ ГЛАГОЛЫ И НАРЕЧИЯ. ПО СПРАВЕДЛИВОМУ ЗАМЕЧАНИЮ Н.Д. АРУТЮНОВОЙ "КЛАССЫ ПРЕДМЕТОВ ОБОЗНАЧАЮТСЯ В ЯЗЫКАХ ДОСТАТОЧНО ГОМОГЕННОЙ КАТЕГОРИЕЙ ИМЕН И ИМЕННЫХ СЛОВСОЧЕТАНИЙ, КВАНТЫ СОБЫТИЙНОГО ПОТОКА КОРРЕЛИРУЮТ С ОЧЕНЬ РАЗНЫМИ И ДАЖЕ РЕЗКО ПРОТИВОПОСТАВЛЕННЫМИ ЕДИНИЦАМИ, ТАКИМИ КАК ПРЕДЛОЖЕНИЕ (ПРОПОЗИЦИЯ), ЕГО НОМИНАЛИЗАЦИЯ, ГЛАГОЛЫ (ИХ ЛЕКСИЧЕСКОЕ ЗНАЧЕНИЕ), ВИДО-ВРЕМЕННЫЕ И МОДАЛЬНЫЕ ФОРМЫ ПРЕДИКАТОВ, ИМЕНА ОБЩЕ- И КОНКРЕТНОСОБЫТИЙНОГО ЗНАЧЕНИЯ". ВСЛЕДСТВИЕ ВСЕГО ЭТОГО "КОНЦЕПТЫ, МОДЕЛИРУЮЩИЕ КВАНТЫ ПРОИСХОДЯЩЕГО, ФОРМУЛИРУЮТСЯ НА ПЕРЕКРЕСТКЕ ИМЕННЫХ И ГЛАГОЛЬНЫХ КАТЕГОРИЙ" [1, С. 101–102].

ЦЕЛОСТНОСТЬ ДИСКУРСА НЕПОСРЕДСТВЕННО СВЯЗАНА С ЕГО ИНФОРМАТИВНОСТЬЮ, ПОСКОЛЬКУ ОБМЕН ИНФОРМАЦИЕЙ ЯВЛЯЕТСЯ ОДНИМ ИЗ НЕПРЕМЕННЫХ УСЛОВИЙ ОСУЩЕСТВЛЕНИЯ КОММУНИКАТИВНОГО АКТА. В СЛУЧАЕ НЕПОСТУПЛЕНИЯ ОТ СОБЕСЕДНИКА ОЖИДАЕМОЙ ИНФОРМАЦИИ ИНФОРМАТИВНЫМ СТАНОВИТСЯ САМО ПОВЕДЕНИЕ ПАРТНЕРА ПО РЕЧЕВОЙ КОММУНИКАЦИИ. "РЕЧЕВОЕ ВЗАИМОДЕЙСТВИЕ ВСЕГДА ОРИЕНТИРОВАНО НА ПЕРЕДАЧУ ИЛИ ПОЛУЧЕНИЕ ИНФОРМАЦИИ, ДРУГОЕ ДЕЛО, ЧТО ИНФОРМАЦИЯ, "ПЕРЕКАЧИВАЕМАЯ" ПОДОБНЫМ ОБРАЗОМ, ВРЕМЯ ОТ ВРЕМЕНИ НЕ ОПОЗНАЕТСЯ КАК ТАКОВАЯ" [5, С. 6]. СЛЕДУЕТ КОНСТАТИРОВАТЬ, ЧТО КРИТЕРИИ ИНФОРМАТИВНОСТИ ДОСТАТОЧНО ЧЕТКО НЕ ОБОЗНАЧЕНЫ В НАСТОЯЩЕЕ ВРЕМЯ, ЧТО СВЯЗАНО С ВОПРОСАМИ ЕЕ ДЕФИНИЦИИ, ИЗМЕРЕНИЯ ЕЕ УРОВНЯ, ОПРЕДЕЛЕНИЯ ТИПИЧНЫХ ФОРМ ПРЕДСТАВЛЕНИЯ ИНФОРМАЦИИ В ДИСКУРСЕ, РАЗГРАНИЧЕНИЯ "СТАРОГО" И "НОВОГО", СТЕПЕНИ ЕЕ ВОСПРИЯТИЯ.

В ДИАЛОГИЧЕСКОМ ДИСКУРСЕ ОТРАЖЕНЫ ТАКЖЕ ТАКИЕ ОСОБЕННОСТИ КОММУНИКАЦИИ, КАК НАЛИЧИЕ ДВУХ ИЛИ БОЛЕЕ ПАРТНЕРОВ И ДЕЯТЕЛЬНОСТНЫЙ ХАРАКТЕР, НАШЕДШИЕ ВОПЛОЩЕНИЕ В ИНТЕРСУБЪЕКТИВНОСТИ И ИНТЕНЦИОНАЛЬНОСТИ. АДРЕСАТОМ ДИСКУРСА МОЖЕТ БЫТЬ ЯЗЫКОВАЯ ЛИЧНОСТЬ С ЛЮБОЙ КОММУНИКАТИВНОЙ РОЛЬЮ (СЛУШАЮЩИЙ, ЧИТАТЕЛЬ, ПОСТОРОННИЙ СЛУШАЮЩИЙ, ПОДСЛУШИВАЮЩИЙ И Т.П.), НА КОТОРОГО АВТОРОМ ДИСКУРСА ОРИЕНТИРОВАНО РЕЧЕВОЕ ВОЗДЕЙСТВИЕ.

ДИСКУРСУ КАК ЯЗЫКОВОМУ ЗНАКУ ВЫСШЕГО ПОРЯДКА ПРИСУЩА ТАКЖЕ МОДАЛЬНОСТЬ, СВЯЗАННАЯ С ДОМИНИРОВАНИЕМ В НЕМ ОДНОГО ИЛИ НЕСКОЛЬКИХ ПАРАМЕТРОВ ИХ РЕЧЕВОЗДЕЙСТВУЮЩИХ ПРОСТРАНСТВ. ДИСКУРСЫ С ЭКСПЛИЦИРОВАННОЙ МОДАЛЬНОСТЬЮ ПО ОТРАЖАЕМЫМ В НИХ ЛИЧНОСТНЫМ СМЫСЛАМ АВТОРА ОРИЕНТИРОВАНЫ НА СФЕРУ МАТЕРИАЛЬНОЙ (РЕЧЕВОЙ/НЕРЕЧЕВОЙ) ДЕЯТЕЛЬНОСТИ АДРЕСАТА.

ПРИМЕНИТЕЛЬНО К НЕКОТОРЫМ ВИДАМ ДИСКУРСА МОЖНО ГОВОРИТЬ О КАТЕГОРИИ АВТОРИТЕТНОСТИ (СМ., НАПРИМЕР, ОБ АВТОРИТЕТНОСТИ РЕКЛАМНОГО ДИСКУРСА: [2, С. 5]). АВТОРИТЕТНОСТЬ В ДАННОМ СЛУЧАЕ ДЕФИНИРУЕТСЯ КАК ОДНА ИЗ ПРАГМАТИЧЕСКИХ КАТЕГОРИЙ, ПРОЯВЛЯЮЩАЯ СЕБЯ В ИСПОЛЬЗОВАНИИ ПОСЛОВИЦ, КРЫЛАТЫХ ВЫРАЖЕНИЙ, ЦИТАТ, ССЫЛОК НА МНЕНИЕ ИЗВЕСТНЫХ ЛИЧНОСТЕЙ И/ИЛИ РЕЗУЛЬТАТЫ ТЕСТОВ, АПЕЛЛИРУЮЩИХ К ОБЩЕПРИЗНАНЫМ ИСТИНАМ И АВТОРИТЕТАМ. АВТОРЫ КАК БЫ ОПИРАЮТСЯ НА УЖЕ ПРИЗНАННЫЕ АВТОРИТЕТЫ.

ТАКИМ ОБРАЗОМ, К ПРАГМАТИЧЕСКИМ СОСТАВЛЯЮЩИМ, ОПОСРЕДУЮЩИМ ПРОЦЕСС ОБЩЕНИЯ, ОТНОСЯТСЯ ИНТЕНЦИОНАЛЬНЫЙ ФАКТОР КАК ДОМИНИ-

РУЮЩИЙ У ГОВОРЯЩЕГО, ФАКТОР ВОСПРИЯТИЯ, ИЛИ ИНТЕРПРЕТАЦИЯ У СЛУШАЮЩЕГО. ТРИАДНОСТЬ МОДЕЛИ ВКЛЮЧАЕТ ТАКЖЕ ФАКТОР ОЦЕНКИ И ОТВЕТНОЙ МЕНТАЛЬНОЙ И/ИЛИ ПРАКТИЧЕСКОЙ РЕАКЦИИ. ОСНОВНЫМИ ЧЕРТАМИ ДИСКУРСА МОЖНО ПРИЗНАТЬ ЦЕЛОСТНОСТЬ, СВЯЗНОСТЬ, ХРОНОТОПНОСТЬ, ИНФОРМАТИВНОСТЬ, ИНТЕРСУБЪЕКТИВНОСТЬ, ИНТЕНЦИОНАЛЬНОСТЬ, МОДАЛЬНОСТЬ И АВТОРИТЕТНОСТЬ.

СПИСОК ЛИТЕРАТУРЫ

- 1 Арутюнова Н.Д. Типы языковых значений. Оценка. Событие. Факт. М., 1988.
- 2 Баева Г.В. Семантико-прагматические особенности вербальных и невербальных знаков в рекламном дискурсе: АКД. Тамбов, 2000.
- 3 Выготский М.С. Мышление и речь. М., 1934.
- 4 Зернецкий П.В. Четырехмерное пространство речевой деятельности // Язык, дискурс, личность. Тверь: Тверской гос. ун-т, 1990. С. 60–68.
- 5 Ключев Е.В. Речевая коммуникация. М., 1998.
- 6 Кравченко А.В. Естественнонаучные аспекты семиозиса // Вопросы языкознания. 2000. № 1. С. 3–9.
- 7 Кубрякова Е.С. Части речи с когнитивной точки зрения. М., 1997.
- 8 Моррис Ч.У. Значение и означивание // Семиотика. М., 1984. С. 118–132.
- 9 Стернин И.А. Концепт и языковая семантика // Связи языковых единиц в системе и реализации. Когнитивный аспект. Тамбов, 1999. С. 69–75.
- 10 Сусов И.П. Семиотика и лингвистическая прагматика // Язык, дискурс и личность. Тверь, 1990. С. 125–133.

Кафедра "Иностранные языки"

УДК 801.73

Н.Ю. БОРОДУЛИНА

РОЛЬ КОГНИТИВНЫХ МЕТАФОР В РЕПРЕЗЕНТАЦИИ ЗНАНИЙ ИЗ ОБЛАСТИ ЭКОНОМИКИ

КОГНИТИВНЫЙ ПОДХОД К ИССЛЕДОВАНИЮ ЯЗЫКА ПОКАЗАЛ, ЧТО В ОСНОВЕ ВСЕХ НАШИХ ЗНАНИЙ ЛЕЖИТ ТАКАЯ ЕДИНИЦА МЕНТАЛЬНОЙ ИНФОРМАЦИИ КАК КОНЦЕПТ, ЗАРОЖДАЮЩИЙСЯ В ПРОЦЕССЕ ВОСПРИЯТИЯ МИРА И СОЗДАЮЩИЙСЯ В АКТАХ ПОЗНАНИЯ. ПРИРОДА КОНЦЕПТА АНАЛИЗИРУЕТСЯ В РАБОТАХ ОТЕЧЕСТВЕННЫХ КОГНИТОЛОГОВ. КОНЦЕПТ ПОНИМАЕТСЯ КАК НЕКИЙ ЧУВСТВЕННЫЙ ОБРАЗ, К КОТОРОМУ "ПРИКРЕПЛЕННЫ" ЗНАНИЯ О МИРЕ, СОСТАВЛЯЮЩИЕ СОДЕРЖАНИЕ КОНЦЕПТА [4, С. 57]. ВСЕ КОНЦЕПТЫ ЯЗЫКА ОБРАЗУЮТ ЕГО КОНЦЕПТОСФЕРУ, ВКЛЮЧАЮЩУЮ ПРЕДШЕСТВУЮЩИЙ ИСТОРИЧЕСКИЙ ОПЫТ, ТРАДИЦИИ, НАУКУ, РЕЛИГИЮ, ИЗОБРАЗИТЕЛЬНОЕ ИСКУССТВО И ЛИТЕРАТУРНОЕ ДОСТОЯНИЕ НАЦИИ [3].

По мнению современных исследователей картины мира, метафора, способная совмещать в себе логические сущности разных порядков, синтезирует полученные сведения в новые концепты и может рассматриваться как механизм, который приводит во взаимодействие познавательные процессы, эмпирический опыт, культурное наследие коллектива и его языковую компетенцию. Все это позволяет отобразить в языковой форме чувственно не воспринимаемые объекты и сделать наглядной невидимую картину мира – создать ее языковую картину.

В процессе познания сложных непосредственно ненаблюдаемых экономических явлений когнитивные (или концептуальные) метафоры наглядно, доходчиво и разнообразно описывают сравнительно недавно появившиеся в концептуальной системе человека понятия.

Испокон веков метафоризации подвергаются, прежде всего, слова, обозначающие наиболее известные понятия и предметы из ближайшего окружения человека. Но очень часто внутри одной лексико-семантической группы метафорические употребления не совпадают или совпадают частично. Так, в экономической лексике русского языка для обозначения возможного места товара на рынке используется метафорический термин *ниша* (углубление различного размера). Французский язык использует аналогичный термин, но основанный на ассоциации с понятием, имеющим меньший объем содержания, *le créneau* (тоже углубление, но в крепостной стене – амбразура, бойница).

Метафора универсальна в том смысле, что она наблюдается во всех языках, во всех функциональных стилях речи. Но универсальность не означает, что языковые явления ведут себя совершенно одинаково в разных языках. В основе метафоры лежит сравнение. В выборе мотива сравнения проявляются индивидуальные и национально-специфические особенности человеческого сознания. В тезаурусе каждой лингвокультурной общности есть свои традиционные фоновые знания, анализ которых может служить ключом к познанию психологии этноса и проникновению в смысл текста, присущий той или иной культуре.

В случае научной метафоры ассоциация специального понятия с общеизвестным дает определенную мыслительную установку, отражает своеобразие национального менталитета. Например, во французской экономической лексике появились некоторые новые понятия, репрезентированные метафорами. О том, что все нужно делать по порядку, говорят – *le temps est saucissonné*; о современном рабочем кабинете с элементами фантазии – *le bureau paysager*; о периоде простоя – *le trou*; о человеке, который входит во все кабинеты – *il est tout terrain*. Термин *le remue-méninges* обозначает мозговую атаку (вместо английского "brainstorming").

Все перечисленные примеры относятся к метафорам, для декодирования которых необходимо обладать какими-либо фоновыми знаниями. Психология француза такова, что он ненавидит время бездействия, это для него "дыра" (*le trou*). При этом ассоциации, порождающие понятия, разделяются на ассоциации по функции и ассоциации по внешнему виду. Выполнение функции – попасть на любую территорию или заставить работать свою голову – лежит в основе метафор *il est tout terrain*, *le remue méninges*. Метафоры по сходству аналогичны сравнениям: время для француза, человека пунктуального и делающего все по порядку, похоже на "сосиски", кусочки, порции (*le temps est saucissonné*), а современный рабочий кабинет с обилием искусственных или живых цветов как бы имеет свой пейзаж (*le bureau paysager*).

В основе французского наименования (в отличие от русского) чаще лежит внешнее сходство с уже известным предметом. Например, русское слово *скрепка* – чем скрепляют (функция), а в основе французского *trombone* – завитки скрепки похожи на изгибы тромбона (внешний вид).

Ассоциации по сходству способствовали формированию огромного количества понятий во французском языке, например, *grue* (журавль) – подъемный кран, *griffe* (коготь) – скоба, *arbre* (дерево) – вал, ось и т.д.

В то же время русский язык использовал новые наименования.

Для декодирования метафор особенно важно знание национальной символики: оно позволяет реципиенту судить об авторском замысле и отражает мировосприятие продуцента. Для носителей языка этот процесс проходит подсознательно, но для представителей иной культуры содержит определенные трудности, поскольку разные языки могут обладать отличными друг от друга ассоциативными потенциалами.

Так, названия многих животных в разных языках формируют неодинаковые метафорические значения. Например, в русском языке *сокол* может обозначать удачливого человека, а французское *faucou* – нет. Наоборот, французское слово *corbeau* образует метафору со значением "делец", которое не свойственно русскому слову *ворон*.

Несовпадения объясняются существованием различных точек отсчета при образовании ассоциаций и аналогий, проявляющихся в семантике слов. Так, для характеристики незаконной работы французский язык выбирает в качестве источника цветообозначение – *le travail noir* "черная работа". В семантике русского прилагательного "черный" не имеется значений "скрываемый" и "незаконный", и метафора *черная работа* интерпретируется как "неквалифицированная". Работа, выполняемая в обход закона,

может быть обозначена как *подпольная*. На этом же основании, по мнению В.Г. Гака, в русском языке метафора *черный рынок* в значении "незаконный" является заимствованием [1, с. 232].

Таким образом, наши знания о мире передаются не только языковыми средствами. Значительная доля этих знаний хранится в нашем сознании в виде ментальных структур, концептов, стереотипов, эталонов, символов, т.е. знаков национальной и даже общечеловеческой культуры, осваиваемой народом – носителем языка. Метафора как способ репрезентации знаний об окружающей действительности, например, об экономических явлениях, аккумулирует как языковые знания, так и внеязыковые (фоновая информация, которая входит в систему культурнозначимого опыта и мнений некоторой лингвокультурной общности).

Исследование метафор, репрезентирующих знания из области экономики, демонстрирует, что в процессе восприятия метафоры реципиент проходит два этапа осмысления:

1) семиотический, т.е. уровень узнавания (анализ языковых знаков, образующий концептуальную структуру метафоры, представляющую собой столкновение двух разных концептуальных областей, двух разных смыслов);

2) семиологический, т.е. уровень понимания (синтез смыслов и извлечение дополнительных смыслов или нового смысла, получение нового знания).

Смысл метафоры – это взаимодействие языковых, социо-культурных, психологических и когнитивных параметров метафоры. Постигание этого смысла приводит к формированию аксиологической оценки, т.е. к осознанию ценностных значений объекта метафорического переноса.

Итак, репрезентация знаний из области экономики осуществляется часто посредством метафор,

представляющих собой результат ментальной обработки информации о внешнем мире при помощи

создания ассоциаций, зачастую трудно определяемых и связанных с фоновыми знаниями продуцен-

та.

СПИСОК ЛИТЕРАТУРЫ

- 1 Гак В.Г. Беседы о французском слове. М.: Международные отношения, 1966.
- 2 Гак В.Г. Языковые преобразования. М.: Яз. русс. культуры, 1998.
- 3 Лихачев Д.С. Концептосфера русского языка // Изв. А.Н. Сер. Лит. и яз. Т. 52. № 1. 1993.
- 4 Попова З.Д., Стернин И.А. Очерки по когнитивной лингвистике. Воронеж: Изд-во ВГУ, 2001.

Кафедра "Иностранные языки"

УДК 803.17

Т.Г. Бортникова

К ВОПРОСУ О ПРОЦЕССЕ

МЕЖКУЛЬТУРНОЙ КОММУНИКАЦИИ

Если взглянуть на культурный ландшафт современного мира, то нельзя не признать сферу этнического областью повышенного риска, с которой связаны не только политические потрясения, но и изменения мировоззренческого плана. Проблемы изучения "духа народов" и неослабевающий интерес

к нему ученых различных стран мира указывают на жизненность и ненадуманность данной проблемы.

Межэтнические и этнокультурные процессы представляют собой довольно сложное явление в силу своей противоречивости и неоднозначности. Именно поэтому необходим анализ различных видов этнокультурных контактов и межэтнических коммуникаций, так как они призваны объяснить механизм развития и функционирования современных этнических процессов, формы трансляции культурного опыта и способы жизнедеятельности человека в иноэтническом социокультурном окружении.

В последнее время антропологи стали обращать более пристальное внимание на процессы развития культур с точки зрения основных тенденций их взаимодействия [3]. Этот интерес обусловлен, с одной стороны, процессами глобализации культурного развития в мире, причем само понятие "глобализация" связывается чаще всего с идеями модерности [4]. С другой стороны, обрела популярность постмодернистская стадия в развитии культур, отождествляемая с процессами "глокализации" (слово, составленное из слов "глобальный" и "локальный")

[5, с. 27]. При этом отмечают, однако, что "глокализация" заключается в четко рассчитанных попытках примирить гомогенные и гетерогенные тенденции, что заставляет вспомнить о роли рациональности как основного движущего механизма модерности.

Действительно, образованию общих особенностей поведения, мотивов, поступков, психологических черт сопутствует длительное совместное проживание в рамках одного социального организма (страны) групп людей, первоначально принадлежавших различным культурам. Аналогичные интегративные процессы шли и в бывшем Советском Союзе, в том же направлении – в выработке некоторого средневропейского стандарта современной культуры – идут (особенно в последние годы) изменения в Европе. Но означает ли это полное усреднение, растворение в этом потоке изменений этнокультурных особенностей, национального своеобразия культур. Вряд ли на этот вопрос можно ответить утвердительно.

Однако нецелесообразно и неправильно противопоставлять две тенденции, существующие в современном мире: стремление к интеграции, объединению, созданию метакультурных общностей и к дифференциации, сохранению культур в их национально-особенных формах. Проблемой сегодняшнего дня является скорее формирование действенных принципов межкультурного взаимопонимания.

КРОМЕ ТОГО, ЭТНОСЫ – ЭТО НЕ РАЗ И НАВСЕГДА СФОРМИРОВАВШИЕСЯ И ЗАСТЫВШИЕ ОБЩНОСТИ, ОНИ, В СВОЮ ОЧЕРЕДЬ, ТАКЖЕ ЯВЛЯЮТСЯ И РЕЗУЛЬТАТОМ, И ПРОЦЕССОМ РАЗВИТИЯ ВЗАИМОДЕЙСТВУЮЩИХ КУЛЬТУР. СЛЕДОВАТЕЛЬНО, РАЗЛИЧНЫЕ КУЛЬТУРЫ И РАЗНООБРАЗНЫЕ ТРАДИЦИИ ИМЕЮТ САМЫЕ РАЗНЫЕ ИСТОЧНИКИ ПРОИСХОЖДЕНИЯ, ВОЗНИКАЮЩИЕ И ИСЧЕЗАЮЩИЕ В ПРОЦЕССЕ СВОЕГО СУЩЕСТВОВАНИЯ И СОЧЕТАЮЩИЕ В СЕБЕ (ИНОГДА ВЕСЬМА ПРИЧУДЛИВО) ЧЕРТЫ СОПРИКАСАЮЩИХСЯ КУЛЬТУР.

МЕЖКУЛЬТУРНАЯ КОММУНИКАЦИЯ НЕ МОЖЕТ БЫТЬ РАССМОТРЕНА ТОЛЬКО КАК, ПУСТЬ ДАЖЕ СУЩЕСТВЕННАЯ, ЧАСТЬ МЕЖДУНАРОДНОГО ВЗАИМОДЕЙСТВИЯ, С ПРИСУЩИМ ЕМУ СОВОКУПНЫМ ОБЩЕСТВЕННЫМ ПРОИЗВОДСТВОМ И СОЦИАЛЬНОЙ РЕГУЛЯЦИЕЙ, НАРЯДУ С ЭКОНОМИКОЙ, ПОЛИТИКОЙ И СОЦИАЛЬНОЙ СТРУКТУРОЙ ОБЩЕСТВА. ОНА, ПРЕЖДЕ ВСЕГО, ЕСТЬ ДУХОВНАЯ ДЕЯТЕЛЬНОСТЬ. ЕЙ СВОЙСТВЕННА СОБСТВЕННАЯ ВНУТРЕННЯЯ ДИНАМИКА И ДВИЖУЩИЕ СИЛЫ, СВЯЗАННЫЕ С ОСОБЫМИ ЗАКОНОМЕРНОСТЯМИ, КОТОРЫЕ НАХОДЯТ СВОЕ ВЫРАЖЕНИЕ В ОБЛИКЕ И СУДЬБАХ КАЖДОЙ КУЛЬТУРЫ. ВАЖНАЯ РОЛЬ В ЭТОМ ПРО-

ЦЕССЕ ПРИНАДЛЕЖИТ ЕЕ ВЕРБАЛЬНОЙ ФУНКЦИИ, ЗАКЛЮЧЕННОЙ В ЯЗЫКЕ ОБЩЕНИЯ. ИНЫМИ СЛОВАМИ, ЕЕ (КОММУНИКАЦИИ) СИМВОЛИЧЕСКОЙ СОСТАВЛЯЮЩЕЙ. ПОСКОЛЬКУ ИМЕННО ОНА ЕСТЬ ЯДРО КУЛЬТУРЫ, РАЗДЕЛЯЕМОЙ ОБЫЧНО НА МАТЕРИАЛЬНУЮ И ДУХОВНУЮ, ХОТЯ ДЕЛЕНИЕ ЭТО ВЕСЬМА УСЛОВНО, ТАК КАК ГРАНИЦЫ МЕЖДУ НИМИ НЕОПРЕДЕЛЕННЫ И РАЗМЫТЫ. ПРОБЛЕМА СИМВОЛА В КУЛЬТУРЕ ЧЕЛОВЕЧЕСКОГО ОБЩЕСТВА ВОЛНОВАЛА МНОГИЕ НЕЗАУРЯДНЫЕ УМЫ. ТАК, П.А ФЛОРЕНСКИЙ ПРИЗНАВАЛСЯ В ТОМ, ЧТО ВСЮ ЖИЗНЬ ДУМАЛ "ОБ ОТНОШЕНИИ ЯВЛЕНИЯ К НОУМЕНУ, ОБ ОБНАРУЖЕНИИ НОУМЕНА В ФЕНОМЕНАХ, О ЕГО ВЫЯВЛЕНИИ, О ЕГО ВОПЛОЩЕНИИ. ЭТО – ВОПРОС О СИМВОЛЕ" [2, С. 792].

В символе, по П.А. Флоренскому, заложена сущность явления, вернее само явление и есть символ, соединяющий плоть и душу. "В каждой жилке его плоти я видел и хотел видеть, искал видеть, верил, что могу видеть, – душу, единую духовную сущность; и сколь тверда была моя уверенность, что плоть не есть только плоть, только косное вещество, только внешнее, столь же тверда была обратная уверенность – в невозможности, ненужности, самонадеянности видеть эту душу бестелесной, обнаженной от своего символического покрова" [2, с. 792].

И если принять эту точку зрения, применительно к проблеме этноса и особенностей его коммуникации, то, так называемая, душа народа (или этнический психотип) не может существовать вне вместилища, которым является сам народ, его культура и его язык.

В этой связи, важна также и коммуникативная природа взаимодействующих культур, ибо она определяет понимание смысла в рамках семантического поля языка другой культуры. Успех взаимодействия не может сложиться из простого накопления лексико-грамматического материала чужого языка. Он зависит от умения понимать мотивации поступков представителей других этносов: (почему, как и зачем), осознавать их (этих поступков) психологические импульсы. Кроме того, необходим психологический подход к анализу культурных феноменов, который особенно важен при процессе декодировки символических структур другой культуры. Этапы декодировки все те же, что происходят и в процессе кодирования, но происходит этот процесс в обратном порядке, следуя от знаково-символического обозначения, к осмыслению ее вербальных и невербальных элементов; и далее к видению (сопровождающемуся структурированием семантического поля).

И этот когнитивный процесс есть всегда отражение этнического социально-культурного процесса.

Вот почему так важно учитывать специфику ментальности другого этноса. Иначе языки разных культур не смогут быть соотнесены друг с другом. Конечно, культурная коммуникация никогда не протекает гладко. Она похожа на перевод текста с одного языка культуры на другой и потому никогда не достигнет уровня полного перемещения смысла сообщений. Как верно подметил Ю. Лотман, при переводе часть сообщения теряется, часть подвергается трансформации, и своеобразие его оказывается утраченным. Эта ситуация была бы безысходной, так как "...если бы в воспринятой части сообщения не содержалось указания на то, каким образом адресат должен трансформировать свою личность, чтобы постигнуть утраченную часть сообщения. Таким образом, неадекватность агентов коммуникации превращает сам этот акт из пассивной передачи в конфликтную игру, в ходе которой каждая сторона стремится перестроить семиотический мир" [1, с. 141–142].

Но для того, чтобы не допустить коммуникативные ошибки важно определить, прежде всего, в какой мере ориентация на этническую культуру и на культуру общецивилизационную присуща партнерам по коммуникации. Хотя общецивилизационная культура, в свою очередь, может быть интерпретирована

и как проявление современной массовой культуры и как освоение культурных "территорий" Запада и Востока.

ПРИ ВЗАИМОДЕЙСТВИИ ЭТНОСОВ ОТРАЖАЮТСЯ ВСЕ ОСОБЕННОСТИ ПОВЕДЕНИЯ ЛЮДЕЙ, ЯВЛЯЮЩИХСЯ НОСИТЕЛЯМИ ОТЛИЧНЫХ ДРУГ ОТ ДРУГА ЦЕННОСТЕЙ, СТЕРЕОТИПОВ ИЛИ ПОВЕДЕНЧЕСКИХ НОРМ В ИХ ИСТОРИЧЕСКОМ РАЗВИТИИ, ПРИ КОТОРЫХ ПРОИСХОДИТ ОБМЕН ИНФОРМАЦИЕЙ. ОБЩЕЧЕЛОВЕЧЕСКИЕ, ЭТНИЧЕСКИЕ, КОНФЕССИОНАЛЬНЫЕ И СОЦИАЛЬНЫЕ НОРМЫ И ЦЕННОСТИ ОПРЕДЕЛЯЮТ ОБЩУЮ СТРАТЕГИЮ ПОВЕДЕНИЯ ЧЕЛОВЕКА. ВЛИЯНИЕ ГЛОБАЛИЗАЦИИ И ДЕМОКРАТИЗАЦИИ ЧАСТИЧНО НИВЕЛИРОВАЛО ЭТНИЧЕСКОЕ, КОНФЕССИОНАЛЬНОЕ ИЛИ СОЦИАЛЬНОЕ ПРОЯВЛЕНИЕ ВНЕШНИХ СТЕРЕОТИПОВ ПОВЕДЕНИЯ. ЧЕЛОВЕЧЕСТВО УШЛО ОТ ТРАДИЦИОННЫХ ДЛЯ ЭТНОСОВ ФОРМ ОДЕЖДЫ, СТРОГИХ ПОВЕДЕНЧЕСКИХ КАНОНОВ И Т.Д. ЗНАНИЕ И ИСПОЛЬЗОВАНИЕ МЕЖДУНАРОДНЫХ ЯЗЫКОВ ОБЩЕНИЯ ТАКЖЕ МОЖЕТ БЫТЬ ОТНЕСЕНО К ВЛИЯНИЮ ГЛОБАЛИЗАЦИИ. ТАКИМ ОБРАЗОМ, ВНЕШНИЕ ЭТНОДИФФЕРЕНЦИРУЮЩИЕ ПРИЗНАКИ УШЛИ СКОРЕЕ В ОБЛАСТЬ КОГНИТИВНУЮ И ДУХОВНУЮ. ПОЭТОМУ ЭТНИЧЕСКИЕ ИДЕАЛЫ И ЦЕННОСТНЫЕ ОРИЕНТАЦИИ, ВСЯ МИРОВОЗЗРЕНЧЕСКАЯ СТРУКТУРА ПРОЯВЛЯЮТСЯ ТОЛЬКО ТОГДА, КОГДА МЫ ЧТО-ТО ГОВОРИМ ИЛИ ДЕЛАЕМ. ИБО И НАШИ ПОСТУПКИ, И ЯЗЫКОВОЕ ВЫРАЖЕНИЕ ОЦЕНОЧНОЙ КАТЕГОРИЗАЦИИ МИРА ТАКЖЕ НОСЯТ ЭТНО ИЛИ КОНФЕССИОНАЛЬНО СПЕЦИФИЧЕСКИЙ ХАРАКТЕР, ОТРАЖАЮЩИЙ РЕЗУЛЬТАТЫ ЦЕННОСТНО-КЛАССИФИЦИРУЮЩЕЙ ДЕЯТЕЛЬНОСТИ НАШЕГО СОЗНАНИЯ. АНАЛИЗИРУЯ НАШИ СЛОВА И ДЕЙСТВИЯ, ОКРУЖАЮЩИЕ МОГУТ ГЛУБЖЕ ПОНЯТЬ, ЧЕМ МЫ ЖИВЕМ. ВОТ ПОЧЕМУ, ОСВОЕНИЕ СТРУКТУРЫ И ДИНАМИКИ МЕЖКУЛЬТУРНОЙ КОММУНИКАЦИИ НЕОБХОДИМО В ПРОЦЕССЕ ПОНИМАНИЯ И ИНТЕРПРЕТАЦИИ ПОВЕДЕНИЯ ПАРТНЕРА ПО ВЗАИМОДЕЙСТВИЮ.

Значит, успешность межкультурной коммуникации связана с выражением и взаимопониманием субъективных реальностей и характеризуется проникновением в мир этнических ценностей, осознанием своеобразного мировоззренческого кредо, задающего этносу цель и смысл его жизни. В то же время, во имя поддержания диалога, ни одна из сторон не должна рассматриваться как безусловный его центр. Так как принцип *внеаходимости* (М. Бахтин) или сопереживание, другому участнику диалога, оставаясь, все же самим собой, – это важнейшее условие поддержания диалога культур.

Следовательно, обращение к культурной семантике различных этнических культур не удалит нас от осмысления общего социально-культурного контекста, а позволит, акцентируя внимание на осознании его особенностей, прийти к успешной межкультурной коммуникации.

СПИСОК ЛИТЕРАТУРЫ

- 1 Лотман Ю. Место киноискусства в механизме культуры // Труды по знаковым системам. Тарту, 1977. Т. 8. С. 141–142.
- 2 Флоренский П.А. Имена. Харьков, 1998. С. 792.
- 3 Civilization and world-system: Studying world-historical change / S. Sanderson (Ed.). London; New Delhi, 1995.
- 4 Featherstone M., Lash S. Globalization, modernity and the spetialization of social theory: An introduction // Featherstone M. et al. (Eds.). Global modernities. London etc., 1995. P. 1–24.
- 5 Robertson R. Glocalization: Time-space and homogeneity-heterogeneity // Featherstone M. et al. (Eds.). Global modernities. London etc., 1995. P. 25–44.

Кафедра "Иностранные языки"

УДК 801.73

О.А. ГЛИВЕНКОВА

**РИТОРИЧЕСКИЙ АНАЛИЗ ХУДОЖЕСТВЕННОГО МОНОЛОГА С УЧЕТОМ ФЕНОМЕНА
УДВОЕНИЯ АДРЕСАТА**

"Риторический Ренессанс" выдвинул на первый план филологического анализа интерпретацию текста сквозь призму риторики. Художественное литературное произведение выступает прежде всего как факт риторического искусства. Как пишет М.Я. Поляков, "риторика с самого начала становится своеобразной нервной системой литературы. При посредстве риторики реализовалось отношение писателя к изображаемому, ибо в систему риторики включалась эмоциональная структура высказывания. Поэтому риторические средства не столько изображают, сколько оценивают, эмоционально окрашивают изображенные чувства и явления. (...) Экспрессивность и эмотивность искусства реализуются прежде всего средствами риторики" [1, с. 187].

Принципы риторического анализа имеют достаточно универсальное значение и могут быть использованы при рассмотрении произведений самых разных эпох и жанров, платформой для синтеза лингвистического, литературоведческого подходов и их частных разновидностей. По справедливому заключению М.Л. Гаспарова, античная риторика "дает в руки литературоведению превосходно систематизированный инструментарий научного описания и исследования любого словесного материала" [2, с. 56]. Согласно постулатам риторической критики (М. Блэк), текст рассматривается как конкретная коммуникация в условиях определенного контекста с определенно установленной целью [3].

Для риторического анализа с учетом феномена удвоения адресата – читатель в реальной действительности и слушатель-персонаж в виртуалитете текста, в данной работе избраны монологи героев художественной прозы, представляющие собой интерес как вторичные речевые жанры.

Рассмотрим это на конкретных монологах, взятых из различных художественных текстов.

Монолог-убеждение Остапа Бендера из романа "Золотой теленок":

«Корейко не ответил. Тень лежала в ефрейторских складках его лица.

"Нет, – решительно сказал великий комбинатор, – вы произошли не от обезьяны, как все граждане, а от коровы. Вы соображаете очень туго, совсем как парнокопытное млекопитающее. Это я говорю вам как специалист по рогам и копытам. Итак, еще раз. У вас, по моим сведениям, миллионов семь–восемь. Папка продается за миллион. Если вы ее не купите, я сейчас же отнесу ее в другое место. Там мне за нее ничего не дадут, ни копейки. Но вы погибнете... Я останусь таким же бедным поэтом и многоженцем, каким был, но до самой смерти меня будет тешить мысль, что я избавил общественность от великого сквалыжника"» [4, с. 354].

Перед великим комбинатором стоит определенная цель – получить деньги от Корейко, подпольного миллионера, продав ему папку со сведениями о его нелегальной коммерции. Речь Остапа Бендера отличается убедительностью, которая создается с помощью четкой, интересной аргументации. Под аргументацией понимается процесс приведения доказательств, объяснений, примеров для обоснования какой-либо мысли перед собеседником. В речи Остапа Бендера можно выделить следующие приемы аргументации:

- его речь лаконична;
- обращается к жизненно важному для Корейко факту (речь идет о его деньгах или свободе);
- использует такой прием, как "опережающее обсуждение возражений" (предвидя возражения со стороны Корейко, он заранее излагает последствия, ждущие миллионера в случае отказа заплатить деньги);
- старается показать выгодную для своего слушателя сторону своего предложения (если Корейко купит эту папку, то останется на свободе);
- ссылается на авторитет (в данном случае на свой авторитет: "специалист по рогам и копытам, юридическое лицо");
- наглядно дает убедиться в том, что такая папка со всеми сведениями и даже с фотографией Корейко существует (предоставляет папку).

Сила и убедительность аргумента – понятие относительное, так как многое зависит от ситуации,

эмоционально-психического состояния собеседника и других факторов. Чтобы вывести своего про-

тивника из равновесия, Остап в начале речи унижает его достоинство, сравнивая его с "коровой, парнокопытным млекопитающим", а, заканчивая свою речь, называет его "великим сквалыжником".

Превосходство Остапа передается как повторением параллельных конструкций *"Это я говорю вам как специалист по рогам и копытам"*, – *"Это я говорю вам как юридическое лицо юридическому лицу"*, так и частотностью употребления местоимения "я".

Речь Остапа Бендера производит необходимый эффект и заставляет Корейко задуматься над сложившейся ситуацией. В данном примере воздействие монолога зависит от силы и убедительности аргументов, организующих этот монолог.

Читателем этот монолог воспринимается иронически окрашенным, что намеренно создается автором за счет внезапной смены речевого жанра, т.е. с помощью актуализации схематизма читательского понимания в тексте как бы появляется новый "голос". Речь из бытовой переходит в сферу публичной, в конце заключительных слов монолога появляется особый пафос. Новый голос, появившийся в тексте, принадлежит общественности того времени. Наличие трескучей революционной фразеологии в речах ораторов 20–30 годов не может трактоваться как особенность их индивидуального стиля, а является приметой времени.

Далее рассмотрим монолог-рассуждение Коврина из повести

А.П. Чехова *"Черный монах"*:

"Как счастливы Будда и Магомет или Шекспир, что добрые родственники и доктора не лечили их от экстаза и вдохновения! – сказал Коврин. – Если бы Магомет принимал от нервов бромистый калий, работал только два часа в сутки и пил молоко, то после этого замечательного человека осталось бы так же мало, как после его собаки. Доктора и добрые родственники в конце концов сделают то, что человечество отупеет, посредственность будет считаться гением и цивилизация погибнет. Если бы вы знали, – сказал Коврин с досадой, – как я вам благодарен." [6, с. 220].

Этот монолог-рассуждение, в котором также содержится элемент убеждения, главный герой повести Чехова Коврин произносит, споря со своей женой Таней. Коврин болен, врачи признают у него манию величия, раздвоение личности. Нужно некоторое усилие, чтобы уяснить, что два голоса звучат только в сознании Коврина (голос Черного монаха и его собственный голос). На самом деле, это сложно организованный – совершенный в художественном отношении и, кажется, единственный у Чехова раздвоенный монолог. Гениальность Коврина, внушенная Черным монахом, – это мираж, который видит только сам Коврин. В действительности, он заштатный магистр философии, имеющий

торый видит только сам Коврин. В действительности, он заштатный магистр философии, имеющий мало общего с Магометом или Шекспиром, но, сравнивая себя с ними, он возвеличивается в собственных глазах.

Весь его монолог перед своей женой – это протест против лечения, которое, как ему кажется, сделало из гения посредственность, хотя в том и состоит парадокс – никакой реальной метаморфозы не было. Его лечили не от "экстаза и вдохновения", как он сам говорит, а от болезни. Монолог построен на горькой иронии, состоящей в том, что Коврин этого не понимает и не хочет понять. Ему кажется, что мучают его, а на самом деле мучает всех он. Вот почему его слова "Если бы вы знали, как я вам благодарен!" полны злой иронии.

Адекватное понимание этого монолога становится возможным при расшифровке смысла, заложенного в элементах реминисценций на великие имена в истории человеческой религии и культуры: Будда, Магомет и Шекспир (чтобы сравниться, сопоставиться с ними, Коврину нужно решить сверхзадачу, форсировать личность). В противном случае, все последующее содержание речи героя будет восприниматься как просто недовольство лечением. И вывод, к которому в конце концов приходит Коврин, будет казаться вполне правомерным: "Доктора и добрые родственники в конце концов сделают то, что человечество отупеет, посредственность будет считаться гением и цивилизация погибнет".

НА ЖЕНУ КОВРИНА, ТАНЮ, ЕГО СЛОВА ДЕЙСТВУЮТ УДРУЧАЮЩЕ. ОНА НЕ МОЖЕТ ПОНЯТЬ, ЧТО ПРОИСХОДИТ, ПОЧЕМУ ЕЕ МУЖ, "ТАКОЙ УМНЫЙ, НЕОБЫКНОВЕННЫЙ ЧЕЛОВЕК", РАЗДРАЖАЕТСЯ ИЗ-ЗА ПУСТЯКОВ: "ТАКИЕ МЕЛОЧИ ВОЛНУЮТ ТЕБЯ, ЧТО ИНОЙ РАЗ ПРОСТО УДИВЛЯЕШЬСЯ И НЕ ВЕРИШЬ: ТЫ ЛИ ЭТО?" ЕГО СЛОВА ОБИЖАЮТ ЕЕ И В ТО ЖЕ ВРЕМЯ ВЫЗЫВАЮТ НЕПРИЯЗНЕННОЕ ЧУВСТВО. КАК ВСЕ ВЛЮБЛЕННЫЕ ЖЕНЩИНЫ, ОНА ВЕРИЛА В СПОСОБНОСТИ СВОЕГО МУЖА, НЕ ВИДЯ И НЕ ЖЕЛАЯ ЗАМЕЧАТЬ ПРОИСХОДЯЩИХ С НИМ ИЗМЕНЕНИЙ. ОНА НЕ ВИДИТ ЕГО НАСТОЯЩЕГО, А ЛЮБИТ ЕГО ПРЕЖНЕГО. ПЕРЕД ЕЕ МЫСЛЕННЫМ ВЗОРОМ ОН ОСТАЕТСЯ ПРЕЖНИМ, А СНЕСТИ ОБИДЫ ОТ НЕГО ПРЕЖНЕГО ЕЙ ГОРЬКО ВДВОЙНЕ.

Таким образом, в текстовом пространстве монологов вычленяются важные для его понимания характеристики: во-первых, двунаправленность – на слушателя-персонажа и читателя; во-вторых (придавая антрополингвистический ракурс), – их относительная самостоятельность по отношению к первичной языковой личности, автору произведения, конструирующему текст для виртуальных языковых личностей второго порядка – персонажей.

СПИСОК ЛИТЕРАТУРЫ

- 2 Античная риторика как система // Античная поэтика: риторическая теория и литературная практика. М., 1991.
- 3 Неориторика: генезис, проблемы, перспективы. М., 1987.
- 4 Ильф И.А., Петров Е.П. Золотой теленок: Роман. М.: Русская книга, 1992.
- 5 Булгаков М.А. Собачье Сердце. М.: Худож. лит., 1998.
- 6 Чехов А.П. Черный монах // Повести. М.: Правда, 1984.

Кафедра "Иностранные языки"

УДК 801.73

М.К. ЛЮБИМОВА

СОВЕЩАНИЕ КАК ВИД ДЕЛОВОГО ОБЩЕНИЯ

ОДНИМ ИЗ ЖАНРОВ ДЕЛОВОГО ОБЩЕНИЯ ЯВЛЯЕТСЯ ДЕЛОВОЕ СОВЕЩАНИЕ. ВСЛЕД ЗА И.Н. ТУПИЦЫНОЙ МОЖНО ДАТЬ СЛЕДУЮЩЕЕ ОПРЕДЕЛЕНИЕ ДЕЛОВОМУ СОВЕЩАНИЮ – ЭТО СПОСОБ ОТКРЫТОГО ОБСУЖДЕНИЯ ДЕЛОВЫХ ВОПРОСОВ В ОФИЦИАЛЬНОЙ ОБСТАНОВКЕ УЧРЕЖДЕНИЯ, ОРГАНИЗАЦИИ, НАПРАВЛЕННОГО НА ПРИНЯТИЕ КОЛЛЕКТИВНОГО РЕШЕНИЯ [3].

СОВЕЩАНИЕ – ЭТО СПЕЦИАЛЬНО ОРГАНИЗОВАННОЕ МЕРОПРИЯТИЕ, ОДНА ИЗ ФОРМ ОСУЩЕСТВЛЕНИЯ УПРАВЛЕНЧЕСКОЙ ДЕЯТЕЛЬНОСТИ. ДЕЛОВЫЕ СОВЕЩАНИЯ МОГУТ НАЗНАЧАТЬСЯ ПО РАЗЛИЧНЫМ ПОВОДАМ И В ЗАВИСИМОСТИ ОТ ЭТОГО МОГУТ БЫТЬ ИНФОРМАЦИОННЫМИ, РАЗЪЯСНИТЕЛЬНЫМИ, ПРОБЛЕМНЫМИ И ДР.

ТЕОРИЯ МЕНЕДЖМЕНТА ПРЕДЛАГАЕТ НАИБОЛЕЕ ОБЩУЮ КЛАССИФИКАЦИЮ СОБРАНИЙ И СОВЕЩАНИЙ ПО ИХ НАЗНАЧЕНИЮ.

- **ИНФОРМАТИВНОЕ СОБЕСЕДОВАНИЕ** – КАЖДЫЙ УЧАСТНИК КРАТКО ДОКЛАДЫВАЕТ О ПОЛОЖЕНИИ ДЕЛ НАЧАЛЬНИКУ, ЧТО ПОЗВОЛЯЕТ ИЗБЕЖАТЬ ПОДАЧИ ПИСЬМЕННЫХ ОТЧЕТОВ И ДАЕТ ВОЗМОЖНОСТЬ КАЖДОМУ УЧАСТНИКУ ПОЛУЧИТЬ ПРЕДСТАВЛЕНИЕ О СОСТОЯНИИ ДЕЛ В УЧРЕЖДЕНИИ.

- **СОВЕЩАНИЕ С ЦЕЛЬЮ ПРИНЯТИЯ РЕШЕНИЯ** – КООРДИНАЦИЯ МНЕНИЙ УЧАСТНИКОВ, ПРЕДСТАВЛЯЮЩИХ РАЗНЫЕ ОТДЕЛЫ, ПОДРАЗДЕЛЕНИЯ ОРГАНИЗАЦИИ, ДЛЯ ПРИНЯТИЯ РЕШЕНИЯ ПО КОНКРЕТНОЙ ПРОБЛЕМЕ.

- **ТВОРЧЕСКОЕ СОВЕЩАНИЕ** – ИСПОЛЬЗОВАНИЕ НОВЫХ ИДЕЙ, РАЗРАБОТКА ПЕРСПЕКТИВНЫХ НАПРАВЛЕНИЙ ДЕЯТЕЛЬНОСТИ.

СУЩЕСТВУЕТ И РЯД ДРУГИХ КЛАССИФИКАЦИЙ СОВЕЩАНИЙ, В ТОМ ЧИСЛЕ ПО СФЕРЕ ПРИМЕНЕНИЯ: В НАУКЕ – КОНФЕРЕНЦИИ, СЕМИНАРЫ, СИМПОЗИУМЫ; В ПОЛИТИКЕ – СЪЕЗДЫ ПАРТИЙ, ПЛЕНУМЫ. ПО ТЕМАТИКЕ РАЗЛИЧАЮТ СОВЕЩАНИЯ ТЕХНИЧЕСКИЕ, КАДРОВЫЕ, АДМИНИСТРАТИВНЫЕ, ФИНАНСОВЫЕ И Т.Д.

ИСХОДЯ ИЗ ЭТИКО-ОРГАНИЗАЦИОННЫХ ПОДХОДОВ, АМЕРИКАНСКИЕ ИССЛЕДОВАТЕЛИ ВЫДЕЛЯЮТ СОВЕЩАНИЯ ДИКТАТОРСКИЕ, АВТОКРАТИЧЕСКИЕ, СЕГРЕГАТИВНЫЕ, ДИСКУССИОННЫЕ И СВОБОДНЫЕ.

НА ДИКТАТОРСКОМ СОВЕЩАНИИ РУКОВОДИТЕЛЬ ОБЫЧНО СООБЩАЕТ ПРИСУТСТВУЮЩИМ СВОЕ РЕШЕНИЕ ПО ОПРЕДЕЛЕННЫМ ВОПРОСАМ ИЛИ ЗНАКОМИТ С ПОЗИЦИЕЙ ИЛИ РАСПОРЯЖЕНИЕМ ВЫШЕСТОЯЩЕЙ ОРГАНИЗАЦИИ. ДИСКУССИИ НЕ ПРОВОДЯТСЯ. УЧАСТНИКИ ТОЛЬКО ЗАДАЮТ ВОПРОСЫ.

АВТОКРАТИЧЕСКОЕ СОВЕЩАНИЕ – РАЗНОВИДНОСТЬ ДИКТАТОРСКОГО. РУКОВОДИТЕЛЬ ЗАДАЕТ ПООЧЕРЕДНО ВОПРОСЫ УЧАСТНИКАМ И ВЫСЛУШИВАЕТ ИХ ОТВЕТЫ. ПРИГЛАШЕННЫЕ НЕ ИМЕЮТ ПРАВА ВЫСКАЗЫВАТЬ МНЕНИЯ ОТНОСИТЕЛЬНО ПОЗИЦИЙ ДРУГИХ УЧАСТНИКОВ.

СЕГРЕГАТИВНОЕ СОВЕЩАНИЕ (СЕГРЕГАЦИЯ – ЛАТ. ОТДЕЛЕНИЕ, УДАЛЕНИЕ) СОСТОИТ ИЗ ДОКЛАДА РУКОВОДИТЕЛЯ ИЛИ НАЗНАЧЕННОГО ИМ ЛИЦА. УЧАСТНИКИ ВЫСТУПАЮТ В ПРЕНИЯХ ПО ВЫБОРУ ПРЕДСЕДАТЕЛЬСТВУЮЩЕГО.

ДЕМОКРАТИЧЕСКИЙ ХАРАКТЕР ИМЕЕТ **ДИСКУССИОННОЕ СОВЕЩАНИЕ**. ПРОИСХОДИТ СВОБОДНЫЙ ОБМЕН МНЕНИЯМИ, ПОСЛЕ КОТОРОГО РЕШЕНИЕ ПРИНИМАЕТСЯ ОБЩИМ ГОЛОСОВАНИЕМ С ПОСЛЕДУЮЩИМ УТВЕРЖДЕНИЕМ РУКОВОДИТЕЛЕМ ИЛИ ПРИНИМАЕТСЯ РУКОВОДИТЕЛЕМ БЕЗ ГОЛОСОВАНИЯ, С УЧЕТОМ ВЫСКАЗАННЫХ МНЕНИЙ И ПРЕДЛОЖЕНИЙ.

СВОБОДНЫЕ ЗАСЕДАНИЯ ПРОВОДЯТСЯ БЕЗ ЧЕТКО СФОРМУЛИРОВАННОЙ ПОВЕСТКИ ДНЯ [2].

УСПЕХ СОВЕЩАНИЯ ВО МНОГОМ ЗАВИСИТ ОТ ПОДГОТОВКИ И ОРГАНИЗАТОРСКИХ СПОСОБНОСТЕЙ РУКОВОДИТЕЛЯ. ИМЕННО РУКОВОДИТЕЛЕМ ПРИНИМАЕТСЯ РЕШЕНИЕ О ПРОВЕДЕНИИ СОВЕЩАНИЯ, СОСТАВЛЯЕТСЯ ПОВЕСТКА ДНЯ, ПРОРАБАТЫВАЮТСЯ ВЫНЕСЕННЫЕ НА НЕЕ ВОПРОСЫ, СОСТАВЛЯЕТСЯ СПИСОК УЧАСТНИКОВ, ЗАГОТАВЛИВАЕТСЯ ПРОЕКТ РЕШЕНИЯ.

В МЕНЬШЕЙ СТЕПЕНИ УСПЕХУ СОВЕЩАНИЯ СПОСОБСТВУЕТ НАДЛЕЖАЩАЯ ПОДГОТОВКА ЕГО УЧАСТНИКОВ. СОВЕРШЕННО НЕОБХОДИМЫМ ЯВЛЯЕТСЯ СОСТАВЛЕНИЕ КОНТЕКСТА ВЫСТУПЛЕНИЯ, А В СЛУЧАЕ СЛАБОГО ВЛАДЕНИЯ ФОРМОЙ ПУБЛИЧНОГО ВЫСТУПЛЕНИЯ – ПОЛНОГО ТЕКСТА РЕЧИ.

СОВЕЩАНИЕ ОБЯЗАТЕЛЬНО ПРИЗВАНО РАЗРЕШИТЬ НЕКОТОРУЮ СУЩЕСТВЕННУЮ ПРОБЛЕМУ, ПОЭТОМУ ОСНОВНЫМ СОДЕРЖАНИЕМ СОВЕЩАНИЯ ЯВЛЯЕТСЯ ЕЕ ОБСУЖДЕНИЕ И РАЗРЕШЕНИЕ, ВСЛЕДСТВИЕ ЧЕГО ВОЗНИКАЕТ ДИСКУССИЯ ПО РЕШАЕМЫМ ВОПРОСАМ, ГЛАВНАЯ ЦЕЛЬ КОТОРОЙ – ПОИСК ИСТИНЫ. ДИСКУССИЯ ЭФФЕКТИВНА ТОЛЬКО В ТОМ СЛУЧАЕ, ЕСЛИ ОНА ПРОВОДИТСЯ С СОБЛЮДЕНИЕМ ЭТИЧЕСКИ ОРИЕНТИРОВАННЫХ НОРМ ПОВЕДЕНИЯ ЛЮДЕЙ В ПРОЦЕССЕ ДЕЛОВОГО ОБЩЕНИЯ. ТАК, И. БРАИМ ОТМЕЧАЕТ, ЧТО:

- В ДИСКУССИИ НЕОБХОДИМО УВАЖИТЕЛЬНОЕ ОТНОШЕНИЕ К ЧУЖОМУ МНЕНИЮ, ДАЖЕ ЕСЛИ ОНО НА ПЕРВЫЙ ВЗГЛЯД КАЖЕТСЯ АБСУРДНЫМ;
- НЕОБХОДИМО ПРИДЕРЖИВАТЬСЯ ОДНОГО ПРЕДМЕТА СПОРА;
- НЕЛЬЗЯ ПРЕВРАЩАТЬ ДИСКУССИЮ В КОНФЛИКТ. В СПОРЕ НУЖНО ИСКАТЬ ТОЧКИ СБЛИЖЕНИЯ МНЕНИЙ И СУЖДЕНИЙ, СТРЕМИТЬСЯ К ПОИСКУ ОБЩИХ РЕШЕНИЙ;
- В ЛЮБОЙ САМОЙ ОСТРОЙ ДИСКУССИИ НЕЛЬЗЯ ИСПОЛЬЗОВАТЬ БРАННЫЕ СЛОВА И БЕЗАПЕЛЛЯЦИОННЫЕ ЗАЯВЛЕНИЯ (*ЭТО НЕВЕРНО, ЭТО ЕРУНДА, ГЛУПОСТИ ГОВОРИТЕ* И Т.Д.), А ИРОНИЯ И САРКАЗМ, ХОТЯ И ДОПУСКАЮТСЯ, НО ДОЛЖНЫ УПОТРЕБЛЯТЬСЯ, НЕ ОСКОРБЛЯЯ И НЕ УНИЖАЯ ОППОНЕНТОВ;
- ГЛАВНОЕ ОРУЖИЕ В ДИСКУССИИ – ФАКТЫ И ИХ ДОБРОСОВЕСТНАЯ ИНТЕРПРЕТАЦИЯ;
- ПРИЗНАВАЙТЕ СВОЮ НЕПРАВОТУ;
- ПРОЯВЛЯЙТЕ БЛАГОРОДСТВО: ЕСЛИ ОППОНЕНТЫ ПОТЕРПЕЛИ ПОРАЖЕНИЕ В ДИСКУССИИ, ДАЙТЕ ИМ ВОЗМОЖНОСТЬ СПАСТИ СВОЮ РЕПУТАЦИЮ, НЕ ЗЛОРАДСТВУЙТЕ ПО ПОВОДУ ИХ ПОРАЖЕНИЯ [1].

САМО СОВЕЩАНИЕ СОСТОИТ ИЗ ВСТУПИТЕЛЬНОГО СЛОВА ВЕДУЩЕГО, ВЫСТУПЛЕНИЙ ПО ПОВЕСТКЕ ДНЯ, ОБСУЖДЕНИЯ ВОПРОСОВ И ПРИНЯТИЯ ПРОЕКТА ПОСТАНОВЛЕНИЯ (РЕШЕНИЯ). ВО ВСТУПИТЕЛЬНОМ СЛОВЕ ХАРАКТЕРИЗУЕТСЯ САМА ПРОБЛЕМА, ВЫНЕСЕННАЯ НА ОБСУЖДЕНИЕ, ОБОЗНАЧАЮТСЯ ПУТИ ЕЕ РЕШЕНИЯ, ДАЕТСЯ АНАЛИЗ СУЩЕСТВУЮЩЕГО ПОЛОЖЕНИЯ ДЕЛ И ПУТИ ЕГО ИЗМЕНЕНИЯ, ЗАЧИТЫВАЕТСЯ ПОВЕСТКА ДНЯ.

ВЫСТУПЛЕНИЕ УЧАСТНИКОВ, КАК И ВЫСТУПЛЕНИЕ ВЕДУЩЕГО, КАК ПРАВИЛО, СОСТОИТ ИЗ ДВУХ ЧАСТЕЙ: В ПЕРВОЙ ДАЕТСЯ КОНСТАТИРУЮЩАЯ ИНФОРМАЦИЯ (ЭТО МОГУТ БЫТЬ ИТОГИ ПРОДЕЛАННОЙ РАБОТЫ, РЕЗУЛЬТАТЫ ПРОЦЕССОВ, ОЦЕНКА СЛОЖИВШЕЙСЯ СИТУАЦИИ И Т.Д.), ВО ВТОРОЙ – РИСУЕТСЯ ПЕРСПЕКТИВА ДЕЯТЕЛЬНОСТИ (ПЛАНЫ НА БУДУЩЕЕ, АСПЕКТЫ КОНКРЕТНЫХ ДЕЙСТВИЙ, ПРИЗЫВЫ И Т.Д.).

ТАКИМ ОБРАЗОМ, ДЛЯ СОВЕЩАНИЯ ХАРАКТЕРНО ВЗАИМОДЕЙСТВИЕ МОНОЛОГИЧЕСКОЙ И ДИАЛОГИЧЕСКОЙ РЕЧИ, ТАК КАК ВЗАИМНЫЙ ОБМЕН РЕПЛИКАМИ УЧАСТНИКОВ ЗАСЕДАНИЯ ПЕРЕМЕЖАЕТСЯ С ИХ МОНОЛОГИЧЕСКИМИ ВЫСТУПЛЕНИЯМИ.

НИЯМИ, ИСПОЛЬЗУЕМЫМИ КАК ПОВОД ИЗЛОЖИТЬ СОБСТВЕННУЮ КОНЦЕПЦИЮ ПО ТОМУ ИЛИ ИНОМУ ВОПРОСУ, ВСЛЕДСТВИЕ ЧЕГО СТИРАЕТСЯ ГРАНЬ МЕЖДУ ДИАЛОГОМ И МОНОЛОГОМ; РАЗЛИЧИЯ МЕЖДУ НИМИ НОСЯТ УЖЕ РАЗМЫТЫЙ ХАРАКТЕР.

ДЛЯ ДЕЛОВОГО СОВЕЩАНИЯ КАК И ДЛЯ ВСЕЙ ДИАЛОГИЧЕСКОЙ РЕЧИ ОДНИМ ИЗ САМЫХ РАСПРОСТРАНЕННЫХ МИНИМАЛЬНЫХ ДИАЛОГОВ ЯВЛЯЕТСЯ ВОПРОСНО-ОТВЕТНОЕ ЕДИНСТВО. В ЭТОМ ВИДЕ ДЕЛОВОГО ОБЩЕНИЯ МОЖНО ВЫДЕЛИТЬ СЛЕДУЮЩИЕ ВОПРОСИТЕЛЬНЫЕ И СООТВЕТСТВУЮЩИЕ ИМ ОТВЕТНЫЕ РЕПЛИКИ:

- **закрытые вопросы** – предполагают краткие утвердительные или отрицательные ответы, используются для получения подтверждения согласия или несогласия с высказанной позицией, связанной с получением новой информации, подтверждением уже имеющейся;
- **открытые или информационные вопросы** – предполагают развернутые ответы на вопросы, задающиеся с целью получения новой информации или уточнения уже имеющейся; наиболее эффективны для ведения диалога;
- **вопросы-эхо**, с помощью которых адресат, повторяя в вопросительной форме целиком предыдущую реплику адресанта или ее часть, иногда в несколько трансформированном виде, скрепляет диалогические реплики, уточняет информацию или выражает удивление;
- **переспросы** представляют собой вопросительную ответную реплику с целью проверки правильности восприятия услышанной информации, получения дополнительных разъяснений, возможности обдумать свой ответ;
- **эстафетные вопросы** представляют собой вопросительную ответную реплику, цель которой – получить дополнительную информацию, необходимую для более точного ответа на вопрос собеседника;
- **вопросы-рассуждения вслух**, реакция на которые часто оформляется в виде побуждения адресантом адресата к совершению или несозвершению каких-либо действий;
- **комбинированные вопросы**, обычно представляющие собой комбинацию открытых и закрытых вопросов.

Деловое совещание заканчивается **принятием какого-либо решения**. На решение влияет результат обсуждения делового вопроса. Исследователи делового общения выделяют следующие возможные виды исхода обсуждения какой-либо проблемы, в том числе и на совещании:

- проponent полностью переубеждает своего оппонента и заставляет его принять свою точку зрения;
- по окончании дискуссии оба участника остаются с теми же взглядами; участники находят некую общую точку зрения, отличную от их исходной;
- к обсуждению нестандартной ситуации участники приходят без четко оформленного мнения, формируемого затем в ходе коллективного обсуждения;
- противоречивый исход, когда проponent принимает точку зрения оппонента, а оппонент – точку зрения проponentа.

ИТАК, ДЕЛОВОЕ СОВЕЩАНИЕ ПРЕДСТАВЛЯЕТ СОБОЙ ЭФФЕКТИВНУЮ ФОРМУ КОЛЛЕКТИВНОГО МЫШЛЕНИЯ, ПОЗВОЛЯЮЩУЮ СОЧЕТАТЬ ЗНАНИЯ РУКОВОДИТЕЛЯ С ОПЫТОМ ДРУГИХ УЧАСТНИКОВ СОВЕЩАНИЯ. ЭТО СВОЕОБРАЗНАЯ ФОРМА МНОГОСТОРОННЕГО ДИАЛОГА, В КОТОРОМ ЯЗЫКОВАЯ ДЕЯТЕЛЬНОСТЬ РЕПРЕЗЕНТИРУЕТ РОЛЬ КАЖДОГО ИЗ УЧАСТНИКОВ СОВЕЩАНИЯ В СИСТЕМЕ ПРОИЗВОДСТВЕННЫХ ОТНОШЕНИЙ В ТОТ ИЛИ ИНОЙ МОМЕНТ ЕГО ДЕЯТЕЛЬНОСТИ.

СПИСОК ЛИТЕРАТУРЫ

- 1 Браим И.Н. Этика делового общения. Минск, 1996.
- 2 Волгин Б.Н. Деловое совещание. М., 1981.
- 3 Тупицына И.Н. Лексико-семантические особенности речевого образа предпринимателя в устном деловом диалоге. Автореф. дис. ... канд. филол. наук. Ульяновск, 2000.

М.В. МАРКИНА

РЕПРЕЗЕНТАЦИЯ ЭМОЦИЙ В ХУДОЖЕСТВЕННОЙ КАРТИНЕ МИРА

Феномен взаимодействия языка и культуры объединяет два вида семиотической деятельности человека, образующих одну "активную среду, синтез которой основан на том, что языковые сущности (начиная со строевых элементов языка, единиц номинативного его состава и кончая дискурсом) способны выполнять функцию означающих культурно маркированных означаемых" (Телия, 1997, с. 77). Благодаря такому взаимодействию в языковой коммуникации происходит "культурно-языковой диалог", в результате которого осуществляется "согласование или рассогласование их культурной идентичности".

В художественном тексте отражается фрагмент эмоциональной языковой картины мира, включающей описание всех представленных в художественном тексте эмоциональных ситуаций, состояний, отношений.

Основной особенностью репрезентации эмоций в художественной картине мира является *скопление эмотивно-оценочной лексики* на пространстве текстового фрагмента (см.: Лукьянова, 1986; Шаховский, 1987; Петрищева, 1984; Сорокин, 1985; Маслова, 1991 и др.). Это явление можно объяснить целым рядом причин: а) стремлением к экспрессивности; б) желанием выразить эмоциональное состояние и связанное с ним отношение к действительности – чем выше эмоциональный накал говорящего, тем частотнее и однообразнее эмотивная лексика в его речи; в) закономерностями порождения речи (одновременным возбуждением значительного участка вербальных сетей в языковом сознании говорящего, в данном случае – участка эмотивно-оценочных значений, связанных теснейшими смысловыми связями); г) комплексным характером переживаемых индивидом эмоций (Изард, 1980; Ортони, Клоур, Коллинз, 1996).

"Плотность" эмотивно-оценочной лексики в тексте напрямую зависит от интенции автора – выразить свое эмоциональное состояние. В случаях, когда преследуются иные цели коммуникации, количество эмотивно-оценочных слов резко снижается, и одна или две единицы, которые становятся коммуникативной доминантой высказывания, определяют общую эмотивно-оценочную направленность текста.

В связи с выявленной особенностью эмотивно-оценочных фрагментов художественных текстов представляется возможным выделить разные типы лексического структурирования (Степанова, 1997; Сулименко, 1996; Черняк, 1989; Болотнова, 1994):

- скопление эмотивно-оценочной лексики, которая дублирует, усиливает, варьирует эмотивно-оценочное содержание, способствуя выражению эмоционального состояния и отношения и повышая экспрессивность эмотивно-оценочного фрагмента;

- одна или две эмотивно-оценочные единицы либо занимают инициальную позицию, либо финальную. В.Г. Гак считает обе данные позиции сильными в эмоционально-оценочном высказывании и тексте (Гак, 1997).

По имеющимся наблюдениям, лексическое структурирование эмотивно-оценочного фрагмента текста в заявленных ситуациях проходит следующим образом:

а) эмотивно-оценочное высказывание занимает инициальную позицию:

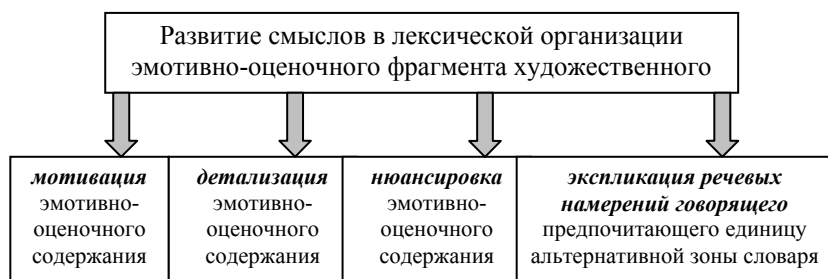

б) эмотивно-оценочное высказывание *занимает* *финальную* позицию:

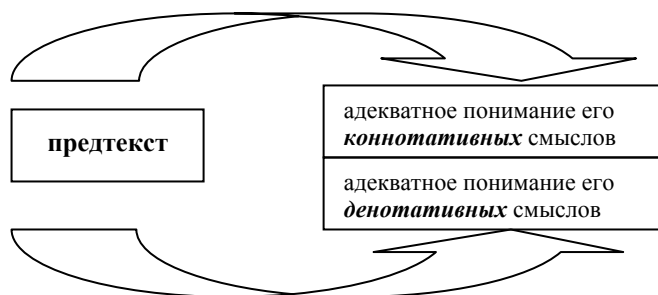

В лексической парадигме текста эмотивно-оценочная лексика неизбежно вступает в синтагматические отношения с "соседями" по текстовому пространству, строящемуся на основании процессов согласования, несогласования и рассогласования (Гак, 1998) по денотативным и коннотативным семам.

Второй особенностью репрезентации эмоций в художественной картине мира является *высокая степень экспрессивности*, которая является результатом взаимодействия эмотивно-оценочной и нейтральной лексики (по закону сложения смыслов). Следует отметить, что языковые механизмы экспрессивности достаточно глубоко и полно описаны в современной лингвистике (Человеческий фактор..., 1991).

Третья особенность – *полиинтенциональность*, которая обеспечивается спецификой эмотивно-оценочного значения, его полифункциональностью. Структура интенций языковой личности в разных ее проявлениях представляет собой полевое образование, центром которого является интенция выражения эмоционального состояния и эмотивной оценки. Все остальные интенции говорящих, проявляющиеся в эмотивно-оценочном фрагменте художественного текста, тем или иным способом связаны с основными интенциями.

Четвертой особенностью является *гетерогенная структура*, включающая: эмотивную оценку действительности (вещного мира и человека во всем многообразии его внешних, внутренних, поведенческих проявлений); самооценку (в том числе и оценку своего речевого поведения); чужую оценку как особый тип эмотивно-оценочного освоения действительности.

Эти типы эмотивно-оценочной интерпретации действительности отличаются особым набором эмотивно-оценочной лексики и интенций, речевыми стратегиями и отношениями корреляции в эмотивно-оценочном фрагменте художественного текста.

Пятую особенность составляют явления *полярности и категоричности* эмотивно-оценочного содержания, а также преобладание негативных фрагментов, которое отражает специфику менталитета говорящего социума.

Подводя итоги вышесказанному, можно отметить, что не следует претендовать на то, что выделенные особенности являются основополагающими, так как они могут быть дополнены.

Художественный текст, с одной стороны, представлен сложной структурой интенций и является объектом исследования прагматики, с другой – он является объектом исследования когнитивной лингвистики, так как базируется на представлениях ценностной парадигмы говорящего социума.

В лингвистической интерпретации оценки последних лет выделяются два подхода: семантико-прагматический и логико-когнитивный. Последний реализуется на материале рационально-оценочных высказываний, суждений, мнений, не затрагивая проблем эмотивной оценки. А именно, эмотивная оценка находится на пересечении интересов указанных лингвистических направлений: с одной стороны, эмотивно-оценочная лексика имеет "встроенную" прагматику (Шаховский, 1991, с. 220), с другой – актуальными являются проблемы когнитивной лингвистики применительно к понятию категоризации эмоций.

"Проблемы прагматики и когнитивной лингвистики, традиционно относящиеся к разным направлениям лингвистики, органично переплетаются и фокусируются на понятии языковой личности, в структуре которой неразрывно связаны когнитивный и коммуникативно-прагматический уровни" (Трипольская, 1999, с. 70).

Существенным для такого исследования является гипотеза, что в основе представлений говорящего социума об успешности эмотивно-оценочных речевых актов лежат когнитивные процессы. Т.А. ван Дейк утверждает, что философское и лингвистическое изучение прагматики требует анализа ее оснований. В качестве одного из главных компонентов общей теории коммуникативно-языкового взаимодействия выступает когнитивная теория языка. Эта теория должна не только открыть доступ к процессам и структурам, обеспечивающим продуцирование, понимание, запоминание и другие виды когнитивной деятельности,

но и объяснить, как происходит планирование, производство и понимание речевых актов. Условия успешности речевых актов, сформулированные в прагматике, имеют, как правило, когнитивную основу (Ван Дейк, 1989).

Т.А. ван Дейк, вслед за М. Минским (1979) и Ч. Филмором (1988), вводит понятие концептуального фрейма (или сценария), который организует речевое поведение и позволяет правильно интерпретировать поведение, в том числе и речевое, других людей (Ван Дейк, 1989). Опираясь на понимание речевого акта как фрейма определенного типа, рассмотрим эмотивно-оценочный фрагмент художественного текста с позиций когнитивной лингвистики. Для подобного исследования наиболее существенными представляются три типа когнитивной информации:

1) знания о ценностных ориентирах (хорошо/плохо), неразрывно связанные с обобщенными представлениями об эмоциях. Эти знания организованы вокруг некоего эмоционального концепта, актуального для говорящего коллектива (чем больше "плотность" языковых знаков, отражающих эмотивно-оценочную интерпретацию данного понятия, тем актуальнее оно для носителей языка);

2) информация о типах речевого поведения, о речевых стратегиях, о путях построения речевых актов, в которых воплощается эмотивно-оценочное освоение художественной картины мира. Именно этот тип знаний Т.А. ван Дейк называет когнитивным (сценарным) фреймом;

3) знания лингвистического характера, предполагающие освоение семантической, стилистической и прагматической специфики эмотивно-оценочного слова (в процессе порождения эмотивно-оценочного фрагмента художественного текста взаимодействуют разные виды знаний, обуславливая конкретные речевые стратегии и выбор языковых знаков говорящим субъектом).

Таким образом, эмотивно-оценочный фрагмент художественного текста интерпретируется в качестве инструмента описания концептуальных областей художественной картины мира, при исследовании которой обнаруживаются существенные виды корреляций ее разноуровневых характеристик.

КАФЕДРА "ИНОСТРАННЫЕ ЯЗЫКИ"

УДК 801.73

Е.В. НАЗАРОВА

ЗВУКОСИМВОЛИЗМ В ПОЭЗИИ

Поэты и художники прозы часто пользуются природными свойствами звуковых явлений как чрезвычайно ценным эстетическим фактором для воссоздания сложных психических (эмоциональных) процессов и состояний души при написании художественного текста (в поэзии или прозе). Как известно, в музыке и поэзии идею можно живописать звуками. Художественная сторона языка имеет в основе фонетические элементы: гармония, выразительность, красота языка вытекает из его звуков и ритма.

Звукосимволизм можно было бы определить как такую связь между означаемым и означающим в слове, которая носит произвольный, мотивированный характер. Звукосимволические слова (идефоны, образные слова) особенно часто обозначают различные виды движения, световые явления,

форму, величину, удаленность объектов, свойства их поверхности, походку, мимику, физиологические и эмоциональные состояния человека и животных (например, англ. totter "идти неверной походкой; трястись, шататься", лат. bulla "водяной пузырь", индонез. bulat "круглый"). Звукосимволические основы в языках мира обладают высокой продуктивностью. Выделяясь семантически и структурно, многие звукосимволические и звукоподражательные слова образуют особые разряды в составе глагола и других частей речи. Вопрос о том, могут ли эти слова образовывать в различных языках особую самостоятельную часть речи, остается открытым. В современных языках звукосимволизм носит статистический характер. Важнейшие компоненты психофизиологической основы звукосимволизма – синестезия и кинемика.

Синестезия – феномен восприятия, состоящий в том, что впечатление, соответствующее данному раздражителю и специфическое для данного органа чувств, сопровождается другим, дополнительным ощущением или образом, часто характерным для другой модальности.

Явление синестезии известно в нейропсихологии: по ее законам звуковые противопоставления могут выражать отношения, связанные с музыкальным цветовым, обонятельным, тактильным и т.д. восприятием. Например, оппозиция высоких и низких фонем может вызвать ассоциацию с противопоставлениями светлый – темный, острый – круглый, тонкий – толстый, легкий – массивный и т.д. Хотя этот "звуковой символизм", как называл его Сепир, который специально занимался данным вопросом, это внутренняя значимость различных признаков, и существует в скрытом, неявном виде; она может тут же проявиться, как только возникает соответствие между ней и значением данного слова, нашей эмоциональной или эстетической позицией относительно этого слова; еще ярче это проявляется в нашем отношении к словам с полярными значениями. В поэтическом языке, где звук как таковой имеет самостоятельную значимость, звуковой символизм актуализируется и создает нечто вроде аккомпанемента смыслу.

Кинемика – совокупность кинем, т.е. произвольных движений мышц, сопровождающих ощущения и эмоции.

С.В. Воронин предлагает термин "синтенемия", который, по его мнению, более точно отражает суть явления. Этот термин не только "результат взаимодействия звуковых раздражителей на цветоощущения человека, но и тот эмоциональный знак, которым оно сопровождается" [1, с. 90].

Теория фонетического символизма одна из тех, которые "пленяют" ум. Она обращается к воображению, нравится разуму, давая простое и естественное истолкование вещей, которые иначе казались бы абсолютно спорными. Многие содействуют сохранению и возникновению этой теории; одной из наиболее действительных причин является то впечатление, которое создается через артикулирование различных звуковых феноменов. Известно, что своей природной окраской гласные производят довольно разнообразные впечатления; так, начальная гласная *i* дает представление чего-то ясного, проникновенного, тогда как при конечном *oi* (лат. *u*) непосредственно чувствуется что-то тяжелое, угрюмое, тупое. Жаворонок заливается по утрам своим веселым и радостным *tigelire*, а унылая сова из своего темного угла меланхолично издает свое уханье *boubou* или *hougougou*. Согласные, артикуляция которых разнообразна, производит также разнообразное впечатление. Очевидно, что спиранты благодаря трению воздуха, от которого они образуются, прямо напоминают свист ветра, журчанье воды, звук свистка и т.п. звуки. Другие согласные допускают такие же соображения.

В настоящее время известны, по крайней мере, три направления в методике исследования звукосимволизма, основывающиеся на тестировании реципиентов, которые тем или иным способом оценивают предъявляемый им материал. Первый подход получил название "свободного выбора соответствий". Он заключается в том, что испытуемые сами выбирают смысловое обозначение для предполагаемого звукового комплекса, который может быть задан с опорой на зрительное восприятие и без нее.

Второй подход, названный "matching experiment" – "эксперимент подбора", основан на предъявлении двух звучащих квазислов и двух смысловых обозначений. В качестве последних могут быть ис-

пользованы и рисунки. Такой тип в методике с успехом может быть использован для изучения эмоционально-образного восприятия звуковой стороны текстов разноязычными информантами.

Третий подход опирается на предъявление испытуемым одного звучащего комплекса (обычно это прочтение диктором буквы, слога, иногда квазислова) и нескольких смысловых обозначений, которые могут быть заданы признаками. А. П. Журавлев [2], выделив 46 русских графонов, иначе "звукобукв" ("звуко-буквенный психологический образ"), предлагал русским информантам оценить их признаками типа "плохой-хороший", "большой-маленький", "светлый-темный" и т.п. На основании среднестатистических оценок, полученных методом шкалирования, им были составлены таблицы «Фонетические значения "звукобукв"».

Экспериментальные и психолингвистические исследования звуко-символизма, направленные на проверку существования этого феномена, состоят в построении искусственных слов, лишенных, следовательно, означаемого, и в опросе группы испытуемых на предмет содержания денотативного или коннотативного типа, которое они вызывают. Гипотезой является то, что регулярность вызываемых ассоциаций может служить свидетельством экспрессивности значения звуков.

ПРИ ВОСПРИЯТИИ ПОЭТИЧЕСКОГО ТЕКСТА ЗВУКИ ПРЕВРАЩАЮТСЯ В САМОСТОЯТЕЛЬНЫЕ СМЫСЛОВЫЕ ЕДИНИЦЫ, ТАК КАК ОНИ ОБЛАДАЮТ КОНКРЕТНЫМ ФОНОСЕМАНТИЧЕСКИМ ЗНАЧЕНИЕМ. НАПРИМЕР, В АНГЛИЙСКОМ ЯЗЫКЕ, КАК УТВЕРЖДАЕТ И.ФОНАДЬ, «В АГРЕССИВНЫХ СТИХОТВОРЕНИЯХ ПРЕОБЛАДАЮТ "ЖЕСТКИЕ" "ТВЕРДЫЕ" ЗВУКИ [Т], [К], [R], А В ИДИЛЛИЧЕСКИХ "НЕЖНЫЕ" "МЯГКИЕ" ЗВУКИ [М], [L]; "СВЕТЛЫМИ, МАЖОРНЫМИ" СЧИТАЮТСЯ ЗВУКИ [П], [L], [М]; А "СИЛЬНЫМИ, ЭНЕРГИЧНЫМИ" – [А], [R], [К]; К "МИНОРНЫМ, ТЕМНЫМ" МОЖНО ОТНЕСТИ – [О], [P], [F]» [ЦИТ. ПО 1, С. 120–121].

ЗВУКОСИМВОЛИЗМ В ПОЭЗИИ ОСНОВАН НА ПРИНЦИПЕ ПАРАЛЛЕЛИЗМА. СТРУКТУРА СТИХА ПРЕДСТАВЛЯЕТ СОБОЙ ПОВТОРЯЕМОСТЬ ОПРЕДЕЛЕННЫХ ПОСЛЕДОВАТЕЛЬНОСТЕЙ ЗВУКОВ, СЛОГОВ, ВЫРАЖАЮЩАЯ В АЛЛИТЕРАЦИЯХ, АССОНАНСАХ И РИФМАХ. СЛОВА, СХОДНЫЕ ПО ЗВУЧАНИЮ, СБЛИЖАЮТСЯ И ПО СМЫСЛУ, Т.Е. СЕМАНТИЧЕСКИ. ТАК, НАПРИМЕР, В СВОЕМ ИЗВЕСТНОМ СТИХОТВОРЕНИИ "ВОРОН" Э. ПО ШИРОКО ИСПОЛЬЗУЕТ ПОВТОРЯЮЩИЕСЯ АЛЛИТЕРАЦИИ.

**AND THE RAVEN, NEVER FLITTING, STILL IS SITTING, STILL IS SITTING
ON THE PALLID BUST OF PALLAS JUST ABOVE MY CHAMBER DOOR;
AND HIS EYES HAVE ALL THE SEEMING OF A DEMON'S THAT IS DREAMING,
AND THE LAMP-LIGHT O'ER HIM STREAMING THROWS HIS SHADOWS ON THE
FLOOR;**

**AND MY SOUL FROM OUT THAT SHADOW THAT LIES FLOATING ON THE FLOOR
SHALL BE LIFTED – NEVERMORE [3, С. 45].**

ЗВУКОПОДРАЖАТЕЛЬНЫЙ ПОТЕНЦИАЛ ЗАЛОЖЕН В ЗВУКАХ СЛОВА "NEVERMORE", КОТОРЫЙ ВЫЗЫВАЕТ У НАС АССОЦИАЦИЮ С КРИКОМ ВОРОНА. В ПЕРВОЙ СТРОКЕ РАССМАТРИВАЕМОЙ СТРОФЫ СЛОВО "RAVEN", СМЕЖНОЕ С МРАЧНЫМ СЛОВОМ "NEVER", ВЫСТУПАЕТ КАК ЕГО ЗЕРКАЛЬНЫЙ ОБРАЗ /N.V.R./ – /R.V.N./. В СИЛУ "ЗВУКОВОЙ" ПАРОНОМАСИИ СЛОВА PALLID И PALLAS ПРЕВРАЩАЮТСЯ В ОДНО ОРГАНИЧЕСКОЕ ЦЕЛОЕ, ПОДЧЕРКИВАЯ СВЯЗЬ МЕЖДУ СИДЯЩИМ ВОРОНОМ И МЕСТОМ, НО КОТОРОМ ОН СИДИТ. ЯРКИЕ ПАРОНОМАСИИ СВЯЗЫВАЮТ ОБА СИМВОЛА БЕСКОНЕЧНОГО ОТЧАЯНИЯ: С ОДНОЙ СТОРОНЫ, THE RAVEN, NEVER FLITTING, С ДРУГОЙ – SHADOW THAT LIES FLOATING ON THE FLOOR И SHALL BE LIFTED – NEVERMORE: /N.V.R. F.L.T./ – /F.L.T./.../F.L./.../L.F.T. N.V.R.M/. АЛЛИТЕРАЦИИ ЗВУКОВ /STI.../ – /SIT.../ – /STI.../ – /SIT.../ ОБРАЗУЮТ ПАРОНОМАСТИЧЕСКУЮ ЦЕПОЧКУ. ПОВТОРЯЕМОСТЬ ДАННЫХ ЗВУКОВ УСИЛИВАЕТ МРАЧНЫЙ ХАРАКТЕР ВСЕЙ КАРТИНЫ И СОЗДАЕТ СМЫСЛ-ТОНАЛЬНОСТЬ "БЕСКОНЕЧНОГО ОТЧАЯНИЯ", "ОТРИЦАНИЯ", "НЕОБРАТИМОСТИ". ТОНАЛЬНОСТЬ ПРЕДСТАВЛЯЕТ СОБОЙ ЗВУКОВУЮ АРАНЖИРОВКУ ТЕКСТА.

ТАКИМ ОБРАЗОМ, ФОНОСЕМАНТИЧЕСКИЙ АНАЛИЗ ПОЭТИЧЕСКОГО ПРОИЗВЕДЕНИЯ, ОСНОВАННЫЙ НА ЗВУКОСИМВОЛИЗМЕ ПОКАЗЫВАЕТ, ЧТО ЭМОЦИОНАЛЬНОСТЬ В ТЕКСТЕ СОЗДАЕТСЯ ТОНОМ ЗВУЧАНИЯ ОТДЕЛЬНЫХ СМЫСЛОВЫХ ЕДИНИЦ, Т.Е. ЗВУКОВ.

СПИСОК ЛИТЕРАТУРЫ

- 1 Воронин С.В. Основы фоносемантики. Л.: Изд-во Ленинград. ун-та, 1982. 244 с.
- 2 Журавлев А.П. Фонетическое значение. Л., 1974. 160 с.
- 3 POE E.A. PROSE AND POETRY. MOSCOW. RADUGA PUBLISHER, 1983. 416 С.

Кафедра "Иностранные языки"

УДК 803.17

И.Е. Папулинова

ФРЕЙМ "ПОДНИМАТЬ РУКИ" И ЕГО ЯЗЫКОВАЯ МАНИФЕСТАЦИЯ

Средства вербализации жеста "поднимать руки" разнообразны. Эта кинема передается в языковой форме глагольным словосочетанием стандартной модели: глаголом со значением телодвижения "поднять" и названием части тела, которой производится действие, существительное "рука" в единственном или множественном числах.

В этой группе возможны пять ситуационных моделей жеста.

1 K_1 -Ж- K_2

Коммуникант (K_1) направляет свои невербальные действия (Ж) на собеседника (K_2), выражает их либо приказом, либо просьбой.

Типичная языковая манифестация жеста в русском языке – выражение "поднять руку". Ядром этой модели являются понятия, которые непосредственно ассоциируются с этой кинемой: 1) "прошу внимания, тишину"; 2) "прошу слово".

Указание на качество жеста заложено в семантике глаголов. Например, глаголы "to hold up" и "heben", входящие в состав языковой манифестации жестов в английском и немецком языках, указывают на движение руки снизу вверх, что синонимично русской репрезентации жеста выражением "поднять руку".

Цель использования жеста, как одного из факультативных компонентов фрейма, может варьироваться в зависимости от ситуационной модели. В данной ситуационной модели одной из целей может быть призыв к тишине из-за невозможности сделать это вербально (например, количественное преимущество адресатов). Жест, вербализованный выражением "to hold up one's hand", заменяет вербальное сообщение.

He [the captain] held up his hand and the hydra-headed address, with a few parting exclamations, died away [Fitzgerald].

2 К₁–(P++Ж)–К₂

Коммуникант (К₁) дополняет свое речевое высказывание (P) авербальным действием (Ж), уточняя смысл высказывания.

Качество жеста является мотивирующим компонентом фрейма в этой ситуационной модели.

Языковая манифестация жеста в немецком языке выражением "die Hände heben" передает значение "подчеркивание важного".

Hasse hob die Hände.

"Denken Sie, schon wieder zwei Kündigungen im Geschäft. Der nächste bin ich, passen Sie auf, ich!"
[Remarque].

Вербализация жеста деепричастным оборотом "воздев руки" и обстоятельством "к небу" заполняет слот "качество жеста", описывая направление движения вверх, дополняя пропозицию.

– *Если бы вы посодествовали в улучшении питания, губернатор, мы были бы весьма благодарны: оно никуда не годится,* – сказал
Лоренсо.

– *О, сеньор, с большим удовольствием, поверьте, если бы это зависело от меня!..* – воскликнул толстяк, *воздев руки к небу...* [Тельтельбоим].

Состав вербализации жеста, кроме выражения "поднять руку", содержит дополнительные лексические средства для репрезентации факультативного компонента фрейма. Определение "высоко", заполняя слот "качество жеста", меняет смысл кинемы на "описание действия", в частности, "казни", привлекая коммуникативный контекст. Невербальный акт заменяет вербальное высказывание.

Обаб грузно отодвинулся от окна.

– *Жиды, капитан. И в городе жиды, и у Вершинина жиды. Дайте сигарету. Этот Пеклеванов непременно жид.*

– *Почему?*

– *Всех обвел. Он непременно у Вершинина. Разве бы он мог без Пеклеванова такое – с генералом Сахаровым...*

– *А что с генералом? Где он?*

Обаб поднял высоко руку и помахал ею в воздухе [Иванов].

Фрейм может включать не только качество жеста, как мотивирующий компонент, но и другой слот – причину использования жеста, вербализованного выражением "держать поднятой только одну руку", то есть манифестируется не сам жест, а действие. Причина употребления кинемы – в плен был взят немец. Поднятая вверх одна рука (правая) свидетельствует о том, что левая рука ранена, так как стереотипность ситуации "захват в плен" позволяет объяснить выполнение жеста одной рукой.

Немец по-прежнему держал высоко поднятой только одну руку.

– *Обыскать его,* – приказал *Кузнецов Слободкину* [Тельпугов].

В немецком языке жест, вербализованный выражением "beide Arme heben", употребляется в директивных речевых актах для выражения просьбы. Доминирующим здесь оказывается социальный статус коммуникантов. В.И. Карасик отметил, что "просьба является видом речевого акта с восходящим статусным вектором" [Карасик, 1998].

В данном диалогическом дискурсе с просьбой обращается человек с низким социальным статусом и оформляет ее в виде намека (*Wo soll ich denn schlafen heute? In den Anlagen ist es noch so kalt*). Таким образом, привлекая коммуникативный контекст, можно констатировать, что цель жеста в данном диалогическом дискурсе – вызвать сочувствие у собеседника и заставить его выполнить требуемое действие.

Die schlotternde Gestalt drüben im Lodenmantel hebt beide Arme und schreit in höchster Fistel über die Straße: "Erbarmen Sie sich, Herr Seidenzopf! Wo soll ich denn schlafen heute? In den Anlagen ist es noch so kalt." [Fallada].

3 K₁–P(И)–K₂–Ж(Э)

Коммуникант (К) невербально выражает эмоции (Ж(Э)) в связи с полученной информацией (P(И)).

В этой ситуационной модели мотивирующим компонентом фрейма является причина использования невербального средства – эмоциональное состояние.

В немецком языке жест манифестируется в языковой форме выражением "eine Hand erheben". Глагол "erheben" имеет значение "поднимать", определение "abwehrend", образованное от глагола "abwehren", заполняющее слот "причина использования жеста", уточняет эмоциональное состояние говорящего (испуг) и реализует значение "защищаясь", "отбиваясь", что синонимично русскому выражению "испуганно поднять руку".

"Ich halte es für richtiger, daß ihr euren Spaziergang verschiebt..."

"Nein", erwiderte Tom; "Kistenmakers kommen. Es macht nichts... das Barometer ist zu plötzlich gefallen... Es gibt irgendeine kleine Katastrophe, einen Guß... nichts Dauerndes. Papa ist noch nicht fertig, schön. Wir können ruhig warten, bis es vorüber ist."

Die Konsulin erhob abwehrend eine Hand. "Du glaubst, daß ein Gewitter kommt, Tom? Ach, du weißt, ich ängstige mich." [Mann].

Вербализация жеста "поднимать руку" деепричастным оборотом "воздевая руки" эксплицирует значение "радость". Данная ситуация общения неповторима в иных условиях реализации. В этой модели кинема выступает как жест благословления, репрезентируя факультативный компонент фрейма – причину употребления невербального средства.

– Дети... – забормотал он [Пеплов], воздевая руки и слезливо мигая глазами. – Господь вас благословит, дети мои... Живите... плодитесь... размножайтесь... [Чехов].

4 K₁–(P+Ж+O)–K₂

Коммуникант (K₁) направляет свои вербальные и невербальные действия (P+Ж) на собеседника (K₂), выражая оценку (O) сказанного или сделанного.

Языковая манифестация жеста деепричастным оборотом "подняв руки" в этой ситуационной модели содержит указание направления "к груди" для конкретизации факультативных компонентов фрейма – качества жеста и цели применения (согласие). Этот жест типичен для испанской культуры, смысл которого можно определить только языковой манифестацией и глаголом ремарки "согласиться".

– ... Придайте сцене живость и остроту, пусть она действует, как удар тока. Вложите в нее всю вашу пылкость, наэлектризованность.

– Хорошо, – тихо согласился Феликс, подняв руки к груди [Тейтельбоим].

5 K₁–(P(C)+Ж)–K₂

Коммуникант (K₁) направляет свои вербальные и невербальные действия (P(C – сатисфактив)+Ж) на собеседника (K₂).

В данной ситуационной модели жест употребляется в сатисфактивных речевых актах. Языковая манифестация этого жеста выражением

"die Hände heben" передает значение "приветствие", что синонимично русскому выражению "поднять

руки", и является жестом приветствия людей, находящихся в близких отношениях. Факультативный компонент фрейма – цель использования жеста (привлечение внимания) – раскрывается контекстно. В диалогическом дискурсе смысл пропозиции совпадает с невербальным актом. Отсутствие одной из них не влияет на процесс общения, поэтому их можно свернуть, оставив невербальные акты.

Ich sah, daß er [Valentin] schon viel getrunken hatte; er saß ganz versunken und abwesend in seiner Ecke. Ich hob die Hand. "Salü, Valentin!"

Er blickte auf und nickte. "Salü, Robby!"

Взаимосвязь значения жеста и его языковой манифестации для наглядности отображены в таблице.

Значение	Языковая манифестация в русском языке	Языковая манифестация в английском языке	Языковая манифестация в немецком языке
Призыв к тишине	поднять руку (руки)	to hold up one's hand	
Описание действия	высоко поднять руку		
Согласие	поднять руку к груди		
Радость	воздеть руки		beide Arme heben
Просьба	воздеть руки к небу		
Ранение	держатъ поднятой (одну) руку		
Испуг			die Hand abwehrend heben
Подчеркивание важного			die Hand heben
Приветствие			

КАФЕДРА "ИНОСТРАННЫЕ ЯЗЫКИ"

УДК 803.17

О.И. Смирнова, Е.К. Теплякова

К вопросу взаимосвязи

профессиональной деятельности специалистов экономического профиля и инновационных методов обучения иностранному языку

Бесспорно, Россия становится все более открытым государством, входя в мировое сообщество, а иностранный язык, несомненно, становится одним из действенных факторов социального, экономического, научного и культурного прогресса общества.

Культурно-экономическая потребность владения иностранными языками давно осознанный факт во всем мире, призванный облегчить межкультурное общение, содействовать мобильности и межкультурному сотрудничеству, облегчить доступ к информации, привить уважение к самобытности и национальному менталитету различных наций.

С учетом требований времени – интегрирования отечественной высшей школы в международную многоуровневую систему высшего образования – программа по иностранному языку для неязыковых вузов ориентирована на разные уровни владения им. Цель обучения для всех уровней, однако, декларируется как владение иностранным языком в практических целях, требует как комплексного, так и узконаправленного дифференцированного подхода к подготовке специалистов любого профиля.

С точки зрения современной психологии развитие мышления как логической ступени познания зависит непосредственно от профессии и как следствие, признается существование профессионального мышления. Следовательно, профессиональное обучение иностранному языку должно учитывать этот фактор для того, чтобы подготовить специалиста, обладающего достаточным уровнем компетенции, позволяющей практически применять иностранный язык в различных ситуациях профессиональной деятельности.

Сущность любого системообразующего принципа раскрывается через противоречие, которое он призван разрешить. Принцип профессиональной направленности разрешает противоречие между потребностью общества во всесторонне развитых, творческих личностях и существованием общественного разделения труда, и, вследствие этого, высокой профессионализации деятельности. Принцип профессиональной направленности – это вид взаимосвязи в структуре образования, построенный с учетом цели формирования направленности как ведущего свойства личности, содержания социальной и технической стороны труда.

Такая взаимосвязь создает основу сочетания общего и профессионального образования в целостной системе образования и воспитания личности, подготовки ее к активному участию в узкоопределенной области профессиональной деятельности в соответствии с личными интересами и общественными потребностями.

Этот принцип позволяет варьировать содержание, методы, средства и формы обучения с целью обеспечения интеграции общего и профессионального образования, готовности к дальнейшей творческой профессиональной деятельности.

Проблемы совершенствования процесса обучения иностранным языкам в неязыковом вузе являются постоянным объектом внимания ученых методистов, и практиков. Возникает необходимость учесть специфические особенности задач и функций общения, характерных для каждой конкретной разновидности профессиональной трудовой деятельности, потребности обучаемых.

Общение специалистов различных профилей, направленное на обеспечение различных потребностей (познавательных, коммуникативных, профессиональных) имеет определенную структуру и отличается мотивами, условиями, содержанием общения, набором социально-коммуникативных ролей. Вполне очевидно, что эта специфика в значительной степени определяется ролью и местом профессионального общения специалиста на иностранном языке во всей структуре его трудовой деятельности и обуславливается основными профессиональными функциями.

Ведущей целью обучения иностранному языку на разных стадиях российского образования является формирование коммуникативных компетенций. Под компетенцией понимается адекватное взаимодействие с представителями других культур. Коммуникативная компетенция представляет собой как бы веер компетенций участников межкультурного общения: лингвистическая компонента, социолингвистическая, социокультурная, стратегическая и учебная компетенция.

Коммуникативная компетенция – сложное явление, рассматриваемое как цель обучения иностранному языку; результат этого обучения; степень качества межличностного общения представителей различных языковых структур. Условием, необходимым для реализации коммуникативной и лингвистической компетенции, является объем лингвистических знаний, а также системы развития умений и навыков речи, достаточных для формирования лингвистической компетенции.

Стратегия обучения является еще одним фактором, обеспечивающим достижение результатов в обучении иностранному языку, и зависит от четко поставленной цели обучения. Использование коммуникативных методов должно осуществляться с учетом распространенных ситуаций профессионального общения, характер которого и определяет цель обучения, зависящую от цели общения в будущем и срока, установленного для обучения иностранному языку.

Коммуникативный подход к отбору содержания учебных пособий с использованием реальных аутентичных материалов, в том числе и финансово-бухгалтерских документов, представляет необходимые средства и стимулирует процесс профориентированного обучения иностранному языку. Следовательно, в профессиональной языковой подготовке специалиста важное значение приобретает принцип профессиональной направленности обучения. Используемые в процессе обучения аутентичные материалы, присущие конкретной сфере профессиональной деятельности, формируют профессиональную направленность, помогают выработать у обучаемых позитивное отношение к будущей профессии, стремление совершенствоваться и, в конечном итоге, повышают престиж профессии.

Выражением принципа профессиональной направленности обучения является интегрированный подход, который выявляет и акцентирует связь иностранного языка со специальными дисциплинами путем вычленения из них комплекса необходимых сведений. Межпредметные связи обладают свойством всеобщности, их действие может распространяться на все учебные предметы. Принцип профессиональной направленности на межпредметной основе повышает качество обучения, создает благоприятные условия для более глубокого осмысления, креативной переработки изучаемого материала, является инструментом формирования у студентов системности мышления, ориентирует на познавательную деятельность, а также самостоятельность в накоплении и систематизации новых знаний, непосредственно связанных с выбранной профессией.

Опыт практического обучения иностранному языку позволяет выделить мотивообразующие факторы в организации и методике обучения иностранному языку. Они-то и являются базовой основой принципа мотивации. Зарубежные ученые определяют мотивацию как сложную силу побуждения, стимул, которые дают начало и поддерживают добровольную активность по направлению к достижению личной цели. Рассматривая связь мотивации поведения и деятельности, исследователи среди прочих выделяют и, так называемые, квазипотребности. Зависимость эффективности деятельности от силы мотивации постулирует классический закон Йеркса Додсона, который выводит зависимость результативности деятельности от силы мотивации. Итак, чем выше сила мотивации, тем выше результативность деятельности.

Мотивационный компонент приобретает особую актуальность для студентов экономического профиля в связи с предстоящим переходом банковских операций на английский язык и введением единых международных форм в банковском деле. Навыки работы с финансово-бухгалтерской документацией на английском языке необходимо закладывать еще на вузовском этапе подготовки специалиста.

Как известно, бухгалтерский документ является материальным носителем, на котором отражается хозяйственная деятельность или право на его совершение для его последующей обработки, хранения и распространения. Одним из важнейших условий оформления документации является наличие в документе всех сведений, необходимых для работы, учета и контроля. Финансово-бухгалтерские документы унифицированы и выполняются на трафаретных бланках. В связи с этим документы на хозяйственные факты должны иметь обязательные реквизиты, которые необходимы для исчерпывающей характеристики хозяйственного факта, изложенного в документе, и придания ему юридической силы. Каждый хозяйственный факт, совершающийся на предприятии, обязательно должен находить свое отражение в бухгалтерском учете, т.е. документации.

Аутентичные материалы, представленные финансово-бухгалтерской документацией, могут послужить основой, предоставить необходимую информацию для ролевой игры, написания делового письма или отчета, стимулировать дискуссию, стать основой проекта или презентации, послужить источником для отработки навыков описания, объяснения, структурирования или обмена информацией. Бухгалтерский учет не случайно называется "языком бизнеса". Очевидно, что для взаимодействия он должен быть понятен всем участникам. Интернационализация бизнеса проявляется в создании совместных производств, деятельности на международных финансовых рынках, приобретении контрольных пакетов акций, слиянии и поглощении компаний одних стран другими, операций с ценными бумагами на международных фондовых рынках. Эти и другие предпосылки создали основу и обусловили необходимость международной стандартизации бухгалтерского учета.

Международные стандарты финансовой отчетности (International Accounting Standards) представляют собой документы, определяющие взаимоприемлемые для бухгалтеров большинства стран принципы составления финансовых отчетов. Одна из основных их целей заключается в максимальной гар-

монизации различных стандартов финансовой отчетности и бухгалтерской политике в различных странах. В силу объективных обстоятельств МСФО приобретают все большее значение как "средство общения" между предприятиями различных стран, подталкивая национальные системы бухгалтерского учета к сближению.

А значит, умение ориентироваться, действовать ответственно и самостоятельно в сфере профессиональной компетенции, во многом зависит от сформированности навыков работы с финансово-бухгалтерской документацией на английском языке.

Кафедра "Иностранные языки"

Н.Л. Никульшина, А.М. Черемисин

О ВЗАИМОДЕЙСТВИИ ФОРМАНТОВ ХУДОЖЕСТВЕННОЙ КОММУНИКАЦИИ

Основные факторы, формирующие ситуацию художественного общения (далее именуемые как форманты), описываются в данной статье в терминах теории коммуникации, исходя из которой, в самом общем виде они могут быть сведены к следующим: кто, кому, когда, где, о чем, как, почему и зачем порождает и воспринимает произведение искусства. Иначе говоря, художественное общение формируется как результат взаимодействия таких факторов как личность художника-творца (отправитель сообщения), мотив и цель его творчества (зачем и почему создается сообщение), личность интерпретатора художественного произведения (получатель сообщения), содержание произведения (предмет сообщения), канал и код связи (как осуществляется передача сообщения) и условия коммуникации (где и когда происходит передача сообщения). Удельный вес различных формантов в каждом конкретном акте художественной коммуникации неодинаков: одни оказываются более релевантными для автора и/или интерпретатора, другие – менее релевантными. Цель статьи – рассмотреть названные составляющие, их взаимодействие и роль в порождении и интерпретации произведения искусства применительно к ситуации музыкального общения.

Приступая к описанию роли конкретных формантов, следует сделать оговорку, что их отдельное рассмотрение носит весьма условный характер, ибо в процессе реального художественного общения происходит сложное, разнонаправленное переплетение всех компонентов.

Исходным звеном в цепи художественной коммуникации является формант "личность автора музыкального произведения". Рассмотрение этого форманта предполагает выявление сведений о композиторе, способствующих актуализации смысла музыкального произведения и предопределяющих способ его исполнения в ходе воспроизведения. К числу таких сведений могут быть отнесены мировоззрение и мироощущение композитора, его отношение к жизни и искусству, его эстетические и общехудожественные идеалы, музыкальные вкусы и ценностные ориентации, природа, которая его окружала, обстановка, в которой он жил. Ибо композитор взращен и воспитан определенной социальной и национальной средой, он член общества, сын своей эпохи. Как сказал об этом Чайковский: "... В своих писаниях я являюсь таким, каким меня создал бог, и каким меня сделали воспитание, обстоятельства, свойства того века и той страны, в коей я живу и действую".

Как справедливо заметил Григорий Фрид, "рассказать" словами музыку Моцарта, Шопена, Скрябина невозможно. Но, говоря об их духовном облике и связанных с ним событиях их жизни, мы можем передать нечто такое, что послужит ключом к раскрытию и восприятию их музыки: ... Шопена с его печалью, детски чистого Шуберта, трагического гения Шостаковича, пушкински ясного, светлого Глинки, Рахманинова, подобного цветущему вишневному саду..." [1, с. 68].

Формант "мотив и цель создания музыкального произведения" неотделим от форманта "личность автора" и его рассмотрение в отрыве от последнего носит чисто условный характер. Появление музыкального произведения вызывается, с одной стороны, потребностью композитора выразить свои мысли, чувства, настроения, с другой – его не менее сильным желанием передать, сообщить это людям, вызвать у них такие же или схожие чувства, которые волновали его самого при создании этого произведения. По словам А.Н. Сохора, создаваемое композитором произведение – это его "послание" аудитории: реально существующей или воображаемой, сегодняшней или будущей. Если это послание не воспринято слушателями, не понято ими, оно фактически не существует для них в качестве явления искусства [2].

Мотив и цель музыкального творчества являются наиболее сложными и наиболее важными из всех названных выше формантов. Сложность объясняется их субъективным характером, а также тем, что мотив и цель, формируясь в сознании композитора в прямой зависимости от ситуации художественной коммуникации, в то же время сами формируют ее.

Субъективный характер интенции автора музыкального произведения не противоречит, однако, идее ее понимания партнерами по коммуникации, так как личность автора формируется в обществе и в силу этого субъективный опыт, несмотря на его своеобразие, тесно связан с общественным.

ПЕРЕХОДЯ К РАССМОТРЕНИЮ ФОРМАНТА "ЛИЧНОСТЬ ИНТЕРПРЕТАТОРА ХУДОЖЕСТВЕННОГО ПРОИЗВЕДЕНИЯ", СЛЕДУЕТ ОТМЕТИТЬ, ЧТО УКАЗАННАЯ ВЫШЕ СХЕМА ХУДОЖЕСТВЕННОЙ КОММУНИКАЦИИ ПРИМЕНИТЕЛЬНО К СИТУАЦИИ МУЗЫКАЛЬНОГО ОБЩЕНИЯ НУЖДАЕТСЯ В ДОПОЛНЕНИИ. ОНО ПРОДИКТОВАНО ТЕМ, ЧТО СВЯЗЬ МЕЖДУ КОМПОЗИТОРОМ (ОТПРАВИТЕЛЕМ) И СЛУШАТЕЛЕМ/СЛУШАТЕЛЯМИ (ПОЛУЧАТЕЛЕМ/ПОЛУЧАТЕЛЯМИ) ОСУЩЕСТВЛЯЕТСЯ ЗДЕСЬ НЕ НЕПОСРЕДСТВЕННО, А С ПОМОЩЬЮ ИСПОЛНИТЕЛЯ, ВЫСТУПАЮЩЕГО В КАЧЕСТВЕ ПЕРВИЧНОГО ПОЛУЧАТЕЛЯ И ВТОРИЧНОГО ОТПРАВИТЕЛЯ МУЗЫКАЛЬНОГО ПРОИЗВЕДЕНИЯ.

МУЗЫКАЛЬНОЕ ПРОИЗВЕДЕНИЕ, СОЗДАННОЕ В РЕЗУЛЬТАТЕ ТВОРЧЕСКОЙ ДЕЯТЕЛЬНОСТИ КОМПОЗИТОРА, В СИЛУ ОСОБЕННОСТЕЙ РАЗВЕРТЫВАНИЯ ЗВУЧАНИЯ ВО ВРЕМЕНИ ПРЕКРАЩАЕТ СВОЕ ФИЗИЧЕСКОЕ СУЩЕСТВОВАНИЕ ВМЕСТЕ С ПОСЛЕДНИМ ЗВУКОМ. ВНОВЬ ВДОХНУТЬ В НЕГО ЖИЗНЬ МОЖЕТ ТОЛЬКО ИСПОЛНИТЕЛЬ, ВОССОЗДАВАЯ ЗАНОВО В РЕАЛЬНОМ ЗВУЧАНИИ ЗАКРЕПЛЕННОЕ В НОТНОЙ ЗАПИСИ СОДЕРЖАНИЕ [3].

ДЕЯТЕЛЬНОСТЬ ИСПОЛНИТЕЛЯ – НЕ ПРОСТОЙ, ФОРМАЛЬНЫЙ ПЕРЕВОД АВТОРСКОГО ТЕКСТА В ЗВУЧАНИЕ, А ТВОРЧЕСКАЯ ИНТЕРПРЕТАЦИЯ ПРОИЗВЕДЕНИЯ. ОН ДОЛЖЕН НЕ ТОЛЬКО ОСВОИТЬ ТЕКСТ, ГЛАВНАЯ ЕГО ЗАДАЧА – ПОНЯТЬ ЗАМЫСЛ КОМПОЗИТОРА, ВОССОЗДАТЬ МУЗЫКАЛЬНЫЕ ОБРАЗЫ, ВОПЛОЩЕННЫЕ В МУЗЫКАЛЬНОМ ПРОИЗВЕДЕНИИ И ОТОБРАТЬ ВЫРАЗИТЕЛЬНЫЕ СРЕДСТВА ДЛЯ НАИБОЛЕЕ ТОЧНОЙ ИХ ПЕРЕДАЧИ. КАК ПИСАЛ ИЗВЕСТНЫЙ КОМПОЗИТОР И МУЗЫКАЛЬНЫЙ КРИТИК А.Н. СЕРОВ: "РОЛЬ – ХОТЯ БЫ ИЗ ШЕКСПИРОВСКОЙ ПЬЕСЫ, МУЗЫКА – ХОТЯ БЫ САМОГО БЕТХОВЕНА, В ОТНОШЕНИИ К ГЕНИАЛЬНОМУ ИСПОЛНЕНИЮ, ТОЛЬКО ЭСКИЗ, ОЧЕРК; КРАСКИ, ПОЛНАЯ ЖИЗНЬ ПРОИЗВЕДЕНИЯ РОЖДАЕТСЯ ТОЛЬКО ПОД ОБАЯТЕЛЬНОЙ ВЛАСТЬЮ ИСПОЛНИТЕЛЯ" [4, с. 132].

В ЦЕПИ ХУДОЖЕСТВЕННОЙ КОММУНИКАЦИИ ГЛУБОКОЕ И ПРАВДИВОЕ ИСТОЛКОВАНИЕ МУЗЫКАЛЬНОГО ПРОИЗВЕДЕНИЯ ВО МНОГОМ ОПРЕДЕЛЯЕТСЯ НЕ ТОЛЬКО ПРОФЕССИОНАЛЬНЫМ ДОСТОИНСТВОМ И МАСТЕРСТВОМ ИСПОЛНИТЕЛЯ, НО ЛИЧНОСТНЫМИ ХАРАКТЕРИСТИКАМИ ИСПОЛНИТЕЛЯ: ЕГО МИРОВОЗЗРЕНИЕМ, ИДЕЙНОЙ НАПРАВЛЕННОСТЬЮ, ОБЩЕЙ КУЛЬТУРОЙ, ФОНОВЫМИ ЗНАНИЯМИ, РАЗНОСТОРОННИМ ЭСТЕТИЧЕСКИМ И МУЗЫКАЛЬНЫМ ОБРАЗОВАНИЕМ, СКЛАДОМ МЫШЛЕНИЯ И Т.Д.

ОСНОВНЫМ АДРЕСАТОМ МУЗЫКАЛЬНОГО ОБЩЕНИЯ ЯВЛЯЕТСЯ СЛУШАТЕЛЬ. КАЖДЫЙ ЧЕЛОВЕК В ХОДЕ ВОСПРИЯТИЯ ОКРУЖАЮЩЕГО МИРА, СОЗДАЕТ СВОЙ ОБРАЗ ДЕЙСТВИТЕЛЬНОСТИ, ФОРМИРУЕТ СВОЮ МОДЕЛЬ МИРА. И АДРЕСАТ, ВОСПРИНИМАЯ ПРОИЗВЕДЕНИЕ, Т.Е. РЕАЛЬНОСТЬ, УЖЕ ОДНАЖДЫ ОТРАЖЕННУЮ ХУДОЖНИКОМ, СОПОСТАВЛЯЕТ ЭТО ОТРАЖЕНИЕ СО СВОИМ СОБСТВЕННЫМ. ТЕМ САМЫМ ОН ОБРАЩАЕТСЯ К СВОЕМУ ЛИЧНОМУ ДУХОВНО-ПРАКТИЧЕСКОМУ ОПЫТУ, КОТОРЫЙ ПОМОГАЕТ ЕМУ РАЗВЕРНУТЬ НАРИСОВАННЫЕ ХУДОЖНИКОМ ОБРАЗЫ В ГЛУБОКО ПРОЧУВСТВОВАННЫЕ, ОКРАШЕННЫЕ ЛИЧНЫМ ПЕРЕЖИВАНИЕМ ПРЕДСТАВЛЕНИЯ. СЛУШАТЕЛЬ СЛОВНО БЫ ПОВТОРЯЕТ ПУТЬ, ПРОЙДЕННЫЙ КОМПОЗИТОРОМ, НО ПОВТОРЯЕТ ПО-СВОЕМУ, ПРИБАВЛЯЯ К СОЗДАННОМУ АВТОРОМ ОБРАЗУ НЕЧТО СВОЕ, ИМЕЮЩЕЕ ИНОГДА СУЩЕСТВЕННЫЕ РАЗЛИЧИЯ У РАЗНЫХ ЛЮДЕЙ. ЭТО СВОЕ ЗАВИСИТ ОТ ПСИХОЛОГИЧЕСКОГО СОСТОЯНИЯ, ВОЗРАСТА, НАЛИЧИЯ ЖИЗНЕННОГО ОПЫТА, ОБЩЕЙ И ЭМОЦИОНАЛЬНО-ЭСТЕТИЧЕСКОЙ КУЛЬТУРЫ, А ТАКЖЕ ОТ ТОГО, НАСКОЛЬКО ОБРАЗ, СОЗДАННЫЙ КОМПОЗИТОРОМ, АКТУАЛЕН ДЛЯ ДАННОГО ЧЕЛОВЕКА. МУЗЫКАЛЬНЫЙ ОБРАЗ СТАНОВИТСЯ СТИМУЛОМ В СИЛУ СВОЕЙ ЯРКОСТИ И ЭМОЦИОНАЛЬНОСТИ К РАЗВЕРТЫВАНИЮ ЖИВОГО ЛИЧНОГО ПРЕДСТАВЛЕНИЯ, ВОСПРОИЗВОДЯЩЕГО ВПЕЧАТЛЕНИЯ, СВЯЗАННЫЕ У ЧЕЛОВЕКА С ДАННЫМ ОБРАЗОМ.

СПОСОБНОСТЬ К МУЗЫКАЛЬНОМУ ВОСПРИЯТИЮ МОЖЕТ НАХОДИТЬСЯ НА РАЗЛИЧНОЙ СТАДИИ РАЗВИТИЯ ПО ОТНОШЕНИЮ К МУЗЫКЕ РАЗНОЙ СЛОЖНОСТИ. ТАК, ЕСЛИ К ВОСПРИЯТИЮ МАССОВОЙ ПЕСНИ ВЗРОСЛЫЙ МУЗЫКАЛЬНО-

НЕОБРАЗОВАННЫЙ СЛУШАТЕЛЬ МОЖЕТ БЫТЬ ВПОЛНЕ ПОДГОТОВЛЕН, ТО ВОСПРИЯТИЕ КАМЕРНОЙ ИЛИ СИМФОНИЧЕСКОЙ МУЗЫКИ МОЖЕТ ОКАЗАТЬСЯ ДЛЯ НЕГО ТРУДНЫМ И ДАЖЕ НЕДОСТУПНЫМ. МОЖНО СКАЗАТЬ, ЧТО У ТАКОГО СЛУШАТЕЛЯ ЕЩЕ НЕ СЛОЖИЛИСЬ ЭСТЕТИЧЕСКИЕ ЭТАЛОНЫ ДЛЯ ВОСПРИЯТИЯ КАМЕРНОЙ И СИМФОНИЧЕСКОЙ МУЗЫКИ.

СЛОЖНОСТЬ ВЗАИМООТНОШЕНИЙ УЧАСТНИКОВ "РОКОВОГО" ТРЕУГОЛЬНИКА: КОМПОЗИТОРА–ИСПОЛНИТЕЛЯ–СЛУШАТЕЛЯ КАК НЕЛЬЗЯ ЛУЧШЕ, ОБРАЗНО И ЛАКОНИЧНО ОПИСАНА Г. ФРИДОМ: " КОМПОЗИТОР ТЯНЕТСЯ К ИСПОЛНИТЕЛЮ. ОН НУЖДАЕТСЯ В НЕМ. НО В ТО ЖЕ ВРЕМЯ ОТНОСИТСЯ К НЕМУ С КРАЙНЕЙ ПОДОЗРИТЕЛЬНОСТЬЮ: НЕ ИСКАЗИТ ЛИ ИСПОЛНИТЕЛЬ АВТОРСКИЙ ЗАМЫСЕЛ? НЕ ОТОДВИНЕТ ЛИ АВТОРА НА ВТОРОЙ ПЛАН, ВЫДВИНУВ ВПЕРЕД СВОЮ ПЕРСОНУ?"

ИСПОЛНИТЕЛЬ ПОЛНОСТЬЮ ЗАВИСИТ ОТ КОМПОЗИТОРА: ЕМУ ОБЯЗАН ОН СВОИМ СУЩЕСТВОВАНИЕМ. НО ЕГО РАЗДРАЖАЕТ ДЕСПОТИЧЕСКОЕ СТРЕМЛЕНИЕ КОМПОЗИТОРА ВСЕГДА УКАЗЫВАТЬ, ЧТО И КАК ОН ДОЛЖЕН ДЕЛАТЬ. КАК БУДТО САМ ОН НЕ ЛИЧНОСТЬ!

ОБА – И КОМПОЗИТОР, И ИСПОЛНИТЕЛЬ СТРАСТНО ЛЮБЯТ СЛУШАТЕЛЯ; ИМЕННО СЛУШАТЕЛЬ ЕСТЬ МЕРИЛО ИХ ВЕЛИЧИЯ. НО ВМЕСТЕ С ТЕМ ОНИ ОТНОСЯТСЯ К НЕМУ С БОЛЬШИМ НЕДОВЕРИЕМ: НЕ ОПЛАТИТ ЛИ СЛУШАТЕЛЬ ЧЕРНОЙ НЕБЛАГОДАРНОСТЬЮ ЗА ИХ ЛЮБОВЬ?

МАЛО ТОГО, КОМПОЗИТОР РЕВНУЕТ СЛУШАТЕЛЯ К ИСПОЛНИТЕЛЮ; НЕ ПОЛУЧИТСЯ ЛИ ТАК, ЧТО ЛЮБОВЬ К ИСПОЛНИТЕЛЮ ЗАСТАВИТ СЛУШАТЕЛЯ ЗАБЫТЬ О НЕМ – КОМПОЗИТОРЕ?" [1, С. 165].

ОДНИМ ИЗ РЕЗУЛЬТАТОВ ВЗАИМОДЕЙСТВИЯ ФОРМАНТОВ ХУДОЖЕСТВЕННОЙ КОММУНИКАЦИИ ЯВЛЯЕТСЯ ЛИКВИДАЦИЯ ЭСТЕТИЧЕСКОЙ ДИСТАНЦИИ МЕЖДУ КОММУНИКАТОРОМ И КОММУНИКАНТОМ. СТРУКТУРНЫЕ ФОРМЫ СОВРЕМЕННОЙ ХУДОЖЕСТВЕННОЙ КОММУНИКАЦИИ ДАЮТ ВОЗМОЖНОСТЬ СООБЩИТЬ ЭСТЕТИЧЕСКОМУ ВОСПРИЯТИЮ НЕПОСРЕДСТВЕННОСТЬ, ЕДИНОВРЕМЕННОСТЬ, ЗАХВАЧЕННОСТЬ. ХУДОЖНИК-ТВОРЕЦ ВЛАСТНО ВОВЛЕКАЕТ ВОСПРИНИМАЮЩЕГО СУБЪЕКТА В СОЗДАННОЕ ИМ АССОЦИАТИВНО-ОБРАЗНОЕ ПОЛЕ ДЕЙСТВИЯ, ВЫЗЫВАЯ У ПОСЛЕДНЕГО ИЛЛЮЗИЮ СОТВОРЧЕСТВА. ВЕДОМЫЙ ХУДОЖНИКОМ, РЕЦИПИЕНТ ЗАРАЖАЕТСЯ ЕГО ВДОХНОВЕНИЕМ, ТВОРЧЕСКИ РЕКОНСТРУИРУЯ ПОСРЕДСТВОМ АССОЦИАТИВНОГО МЕХАНИЗМА ОСНОВНЫЕ СТРУКТУРЫ НАПРАВЛЕННОГО ЕМУ ХУДОЖЕСТВЕННОГО СООБЩЕНИЯ (ПРОЯВЛЯЮЩИМ В СЕБЕ НЕОТЪЯВЛЯЕМОСТЬЮ ВЫСТУПАЕТ СОЦИАЛЬНАЯ ДЕТЕРМИНИРОВАННОСТЬ ФУНКЦИОНИРОВАНИЯ МУЗЫКАЛЬНОГО ИСКУССТВА И МУЗЫКАЛЬНОГО ОБЩЕНИЯ, В КОТОРОМ МНОГОКРАТНО ПЕРЕКРЕЩИВАЮТСЯ СЛОЖНЫЕ СВЯЗИ МЕЖДУ ВСЕМИ УЧАСТНИКАМИ ХУДОЖЕСТВЕННОЙ КОММУНИКАЦИИ: ЦЕНТРОБЕЖНЫЕ – К СЛУШАТЕЛЮ И ЦЕНТРОСТРЕМИТЕЛЬНЫЕ – ОТ НЕГО К КОМПОЗИТОРУ И ИСПОЛНИТЕЛЮ.

СПИСОК ЛИТЕРАТУРЫ

- 1 Фрид Г. Музыка! Музыка? Музыка ... и молодежь. М., 1991. 212 с.
- 2 Сохор А.Н. Социальная обусловленность музыкального мышления и восприятия // Проблемы музыкального мышления. М., 1974. С. 59–74.
- 3 Готсдинер А.Л. Музыкальная психология. М., 1993.
- 4 Серов А.Н. Тематизм увертюры "Леонора" // Избр. статьи. 1950. Т. 1. С. 409–424.
- 5 Савранский И.Л. Коммуникативно-эстетические функции культуры. М., 1979. 230 с.

Кафедра "Иностранные языки"

Н.Л. Никульшина

НАУЧНЫЙ ДИСКУРС В СВЕТЕ ТИПОЛОГИИ ДИСКУРСА

Тот факт, что дискурс представляет собой сложное, многоплановое образование, предопределяет возможность нескольких подходов к построению его типологии. Так, например, известны классификации

типов дискурса в рамках прагмалингвистического, культурологического и диалогического подходов. Поскольку наиболее адекватными для цели нашего исследования представляются коммуникативно-релевантные признаки дискурса, мы будем придерживаться прагмалингвистического направления, сторонники которого считают основными критериями выделения типов дискурса его ситуативные характеристики, такие как социальный статус участников общения, коммуникативная интенция говорящего, условия и тип коммуникации. Цель статьи – описать категориальные признаки научного дискурса, уточняющие его место в общей системе дискурса и отличающие его от других типов, находящихся на одном уровне классификации.

Исходя из антропоцентрического взгляда на текст, диктующего, в первую очередь, изучение языковых личностей продуцента и реципиента текста и отношений между ними, многие авторы справедливо рассматривают категорию участников коммуникации в качестве первичного критерия для выделения типов дискурса. С этой позиции различают личностный и институциональный дискурсы. Участники личностного дискурса проявляют качества своей личности во всей полноте, тогда как институциональный дискурс требует от коммуникантов общения клишированного типа, проходящего в соответствии с нормами данного социума в общественных институтах. Участники институционального или статусно-ориентированного дискурса выступают в качестве представителей определенных групп людей и реализуют себя в ограниченном наборе ролевых характеристик [1].

В свете вышесказанного научный дискурс без сомнения представляет собой тип институционального дискурса. Вместе с тем следует сделать оговорку относительно условности названного выделения типов дискурса, ибо в реальной жизни статусные и личностные виды общения вряд ли существуют в чистом виде в силу сложного, многостороннего характера речевого общения. Так, например, тот факт, что научное общение протекает, главным образом, в социально-фиксированной ситуации, в общественных институтах, не отрицает возможности обсуждения научной проблемы друзьями-учеными в неформальной обстановке.

Критериями классификации типов дискурса на втором уровне являются цель общения и признаки коммуникативной ситуации [2]. В зависимости от цели общения – самовыражения говорящего или практического использования языка – дальнейшая детализация личностного дискурса приводит к подразделению его на художественный и обиходный типы. При этом каждый тип может быть реализован в различных речевых ситуациях.

Дальнейшая конкретизация институционального дискурса в зависимости от цели общения приводит к выделению таких типов как политический, административный, юридический, военный, педагогический, религиозный, мистический, медицинский, деловой, рекламный, спортивный, научный, массово-информационный, при этом каждый тип реализуется в присущей для него коммуникативной ситуации.

Здесь также следует подчеркнуть довольно условный характер указанной выше классификации, ибо в реальной коммуникации происходит взаимопроникновение характеристик дискурса разных уровней, что приводит к появлению смешанных типов, обладающих признаками двух и более различных типов дискурса. Так, например, выступление ученого-эколога на симпозиуме по охране окружающей среды может преследовать чисто научную цель, тогда как похожее выступление в студенческой аудитории имеет признаки педагогического дискурса, а пресс-конференция в связи с чрезвычайной экологической ситуацией скорее имеет политическую цель, но реализуется в ситуации, свойственной массово-информационному типу дискурса.

Последующее дробление типов дискурса происходит в зависимости от формы проявления языка (устный и письменный), от способа общения (массовый или индивидуальный), от тона или регистра речи (высокий, нейтральный, сниженный), от степени эмоциональности, спонтанности, нормативности, степени клишированности языковых форм, свернутости текста и некоторых других признаков [2].

Итак, в соответствии с рассмотренной выше типологией дискурса, находим место научного дискурса в ряду институционально-ориентированных типов дискурса, которые весьма разнообразны. Для последующего уточнения позиции научного дискурса внутри указанного ряда обратимся к рассмотрению присущих ему категориальных признаков. Последние детерминируются параметрами коммуникативной ситуации, включающими особую цель, характеристики типовых участников и способ реализации научного дискурса.

Вполне очевидно, что, создавая научный текст, его автор преследует цель познания объективной природы окружающего мира, не зависящего от исследователя. Отсюда формируется особая проблематика научного дискурса – решение научной проблемы (как теоретического, так и прикладного характера). Пути достижения данной цели в разных текстах могут быть разными, так как бесконечно разнообразными могут быть конкретные задачи, которые ставит перед собой автор, степень приближения к ре-

шению, языковые формы выражения решения, но само наличие данной перспективной цели в любых проявлениях научно-технического дискурса сохраняется.

Выбор данного критерия в качестве определяющего категориального признака научного дискурса дает возможность отличить его от дискурсов с похожими характеристиками, но не ставящими перед собой цели решения научной проблемы. Например, научно-популярная статья нацелена на то, чтобы вызвать интерес у читателей, патент – зарегистрировать изобретение, лекция – научить студентов. По этой причине они могут быть отнесены соответственно к рекламному, деловому и педагогическому дискурсу.

Таким образом, одним из конститутивных признаков научного дискурса, вслед за Е.В. Михайловой, мы считаем особую проблематику научных текстов. К научному дискурсу относятся только те тексты, целью создания которых является решение теоретической или прикладной научной задачи [1].

Вторым, не менее важным категориальным признаком научного дискурса является его способ осуществления, к которому может быть отнесен полемический диалог ученых, отстаивающих свою точку зрения на научную проблему.

Диалогичность научного дискурса проявляется либо имплицитно, в связи с прямыми или косвенными ссылками на научный контекст, либо эксплицитно, благодаря явному обращению к адресату и вовлечению его в рассуждения. Интерактивность речи в научном дискурсе детерминирована самим предметом рассуждений – наличием научной или технической проблемы, в ходе решения которой автор обращается к адресату, побуждая его к мыслительным операциям, вовлекая его в логические действия, апеллируя к его воображению и т.д.

Рассуждая о диалоговой форме существования научного дискурса, мы исходим из широкого толкования диалога как инструмента научного общения, как многолетних дискуссий, определивших собой становление и развитие различных областей науки. В отличие от конкретного реального диалога подобные дискуссии представляют собой целый комплекс коммуникативных актов – диалогических и монологических, устных и письменных, официальных и неофициальных: статей, монографий, личных бесед, переписки, рецензий и т.д. Таким образом, научный текст представляет собой не только диалог его участников, но и своеобразный диалог режимов, форм и жанров общения.

В зависимости от условий реализации научного дискурса научный диалог приобретает свои особые характеристики, которые позволяют выделить: 1) познавательный (творческий) диалог, подразделяющийся на неофициальную и официальную разновидности, 2) научный спор.

Неофициальный познавательный диалог в чистом виде встречается довольно редко. Чаще всего он имеет место в личном общении ученых, занятых решением общих проблем. Поэтому такой диалог оказывается практически недоступным для исследователя-лингвиста.

Официальное научное общение отличается от неофициального тем, что на публичное обсуждение выносятся не исходные данные, не предположения и гипотезы, а готовые результаты исследования. Проблемная ситуация возникает, как правило, из-за их несовпадения – полного или частичного – друг с другом или со "старым" знанием. Это усложняет диалогическую ситуацию, для которой конечные результаты научной работы являются отправной точкой диалога, а его результатом – во всяком случае в идеальной ситуации – создание внутренне непротиворечивого текста.

В официальной разновидности творческого диалога за репликами каждого из участников стоит целая сумма положений и данных. Таким образом, каждый из них вступает в диалог, имея свой готовый текст, так что диалог в данном случае становится диалогом текстов, частично не озвученных.

Научный спор как разновидность научного диалога возникает тогда, когда его участники стремятся не столько к созданию общего текста, сколько к верификации собственного, созданного заранее текста. Споры среди ученых бывают различных типов. Их можно классифицировать по предмету, форме организации, способу преодоления разногласий, нравственно-эстетической окраске, целям, задачам, результатам. При самом общем подходе известные науке споры можно разделить на три большие группы. История развития познания свидетельствует о том, что противоборство в науке ведется: 1) ради поиска истины; 2) для ее умышленного искажения или отвержения; 3) с целью установления приоритета в открытии [3].

С непосредственным приращением научного знания связан первый тип споров. Его участники озабочены одним – поиском истины. Меркантильные соображения, прагматические интересы, делячество, угодничество, софистические уловки здесь отсутствуют. Это честный и чистый спор. Его девиз – слова Аристотеля: "Платон мне друг, но истина дороже". В таком споре возможны ошибки, просчеты, заблуждения, защита неверных положений. Но делается это искренне. Никаких уступок ни предубеждению,

ни страсти, как говорил М. Ломоносов, спорящие не допускают. Они преклоняются только перед одним авторитетом – истиной.

Очевидно, что обе формы научного диалога: спора и познавательного диалога, не существуют изолированно друг от друга. Структура современного научного дискурса, как правило, сочетает в себе обе модели. Но если диалог полностью утрачивает свой познавательный, творческий характер, превращаясь в "спор ради победы", он тем самым перестает выполнять и свои коммуникативные функции в сфере науки, т.е. перестает быть научным диалогом, а, значит, более не является частью научного дискурса. То же происходит и в случае, когда научный текст полностью утрачивает свои полемические свойства. Если нет спора, а есть объяснение или простое изложение фактов, это говорит о проникновении в научный текст элементов соответственно педагогического дискурса или дискурса масс медиа.

Итак, вторым не менее важным конститутивным признаком и основным способом осуществления научного дискурса является полемический диалог ученых, защищающих свою точку зрения на научную проблему. В случае отсутствия элемента полемики текст перестает соответствовать требованиям, предъявляемым к научному дискурсу, так как именно в процессе обсуждения проблемы рождается истина, а максимальное приближение к истине является целью любой науки.

Противопоставление участников научного дискурса по их личностным или социально-ролевым характеристикам вряд ли является релевантным для данного типа дискурса. Скорее наоборот, именно отсутствие статусных различий является необходимым условием возникновения научных текстов. Поскольку цель научного общения – внести вклад в научную картину мира, очевидно, что адресат выступает носителем этой картины. По этой причине адресат – не просто читатель, слушатель, наблюдатель, но и партнер, и сомыслитель. Научному общению не в меньшей мере, чем любому другому, требуется взаимопонимание. Но помимо постулатов речевого общения научное изложение подчиняется еще и своим собственным законам, смысл которых – говорить с адресатом на равных. Поэтому считаем совершенно справедливым утверждение Е.В. Михайловой, что третьей конститутивной категорией научного дискурса следует считать статусное равноправие его участников [1].

Подводя итог вышесказанному, можно утверждать, что основанием для выделения типа научного дискурса из числа других институционально-ориентированных дискурсов является его соответствие трем основным требованиям: его целью является решение научно-теоретической или научно-прикладной проблемы, способом его реализации является творческий диалог в широком понимании, статус его участников должен быть равным. Наличие указанных категориальных признаков дает возможность отличить научный дискурс от других смежных, переходных, промежуточных форм дискурса.

СПИСОК ЛИТЕРАТУРЫ

- 1 Михайлова Е.В. Интертекстуальность в научном дискурсе: Дис. ... канд. филол. наук. Волгоград, 1999.
- 2 Карасик В.И. Язык социального статуса. М., 1992. 330 с.
- 3 Слемнев М.А., Васильков В.Н. Диалектика спора. Минск, 1990. 223 с.

Кафедра "Иностранные языки"

Т.В. МОРДОВИНА

СОВРЕМЕННЫЕ ПОДХОДЫ К ОБУЧЕНИЮ ИНОЯЗЫЧНОЙ ПИСЬМЕННОЙ РЕЧИ

За последние двадцать лет отечественная и зарубежная методика преподавания иностранных языков претерпела множество изменений в области методов, принципов и приемов обучения письму. Цель данной статьи – рассмотреть современные подходы к обучению коммуникативной письменной речи в рамках классификации, предложенной известным методистом и преподавателем-практиком А. Реймсом [1].

Согласно его концепции, существующие подходы к обучению продуктивной письменной речи выделяются в зависимости от их ориентированности на:

- 1) **РИТОРИЧЕСКУЮ И ЛИНГВИСТИЧЕСКУЮ ФОРМУ ТЕКСТА;**
- 2) личность пишущего, его когнитивные процессы;

- 3) содержание текста;
- 4) запросы читателя [1, с. 408].

Перейдем к детальному рассмотрению названных подходов, начав с первых двух, являющихся доминирующими в современной практике обучения иноязычному письму.

Подход к обучению, ориентированный на "риторическую и лингвистическую форму текста". В англоязычной методической литературе данный подход чаще именуется как подход, ориентированный на продукт речевой деятельности – письменное высказывание, текст.

В течение многих лет обучение иноязычной письменной речи сводилось именно к этому подходу. Он и сейчас является наиболее традиционным и наиболее разработанным в методике преподавания как родного, так и иностранного языка. Такой подход опирается на данные лингвистики об особенностях письменной формы коммуникации, объективированных в речевом продукте – тексте. Текст выступает в роли образца, подлежащего анализу, имитации. Путь от анализа текста-образца к созданию самостоятельного письменного сообщения – типичная схема работы, сложившаяся в рамках текстового подхода.

Согласно этой схеме можно выделить следующие этапы:

- чтение, осмысление, анализ (смысловой, композиционный, языковой, стилистический – отдельно или комплексно) отрывков, заимствованных из произведений разных жанров;
- построение высказываний по аналогии со структурными единицами разных уровней, содержащимися в тексте-образце (заполнение пропусков, дополнение предложений, укрупнение единиц текста, логическая перегруппировка предложений и абзацев, расширение – построение абзаца на основе ключевого предложения, создание текста на основе абзаца);
- написание учащимися самостоятельных письменных сообщений [2].

При подходе, направленном на продукт или форму, важным становится то, что производит учащийся, а не то, как он это делает. Данный подход сосредотачивается на грамматическом и дискурсивном уровнях. Письменные работы редактируются на предмет соответствия письменного произведения требованиям языковой правильности и нормативности, композиционной стройности, стилистической выдержанности.

Подход к обучению экспрессивной письменной речи, сфокусированный на продукт-текст, играет особенно значительную роль в сфере высшего профессионально-направленного образования, поскольку письменные сообщения данной области (деловые письма, контракты) должны быть выдержаны в строго определенной форме. Также этот подход очень важен при подготовке к письменным экзаменам.

Нельзя отрицать того, что при полной ориентации на такой подход ученики и преподаватели в достаточной степени устают от "красных чернил" [3], а выполнение письменных заданий часто становится скучным и утомительным.

Подход, ориентированный на личность пишущего, его когнитивные процессы. С развитием когнитивной психологии и лингвистики обозначился подход к обучению экспрессивной письменной речи, в основе которого лежат изучение личности пишущего и его коммуникативные и познавательные потребности, целевые установки на конкретные виды письменных сообщений. Другими словами, это подход основан на изучении психолингвистического процесса порождения письменных сообщений. На первый план при этом выдвигается не речевой продукт-текст, а сложный творческий процесс речепорождения в письменной форме.

Модель обучения письменной речи, опирающаяся на психолингвистическую теорию порождения письменных высказываний, включает в себя следующие три этапа:

- планирование, программирование содержания письменного сообщения, в ходе которого определяются цель и адресат, выявляются смысловое содержание и структурно-семантические схемы его реа-

лизации; здесь происходит разработка темы, установление смысловых связей на уровне словосочетаний, предложений, отбор средств и способов формирования и формулирования мысли ("мозговой штурм", составление логико-смысловых карт, "автоматическое письмо", обсуждение, ответы на вопросы, составление плана);

- реализация плана письменного высказывания, его оформление в речевых структурах сначала во внутренней, затем во внешней речи; здесь происходит структурирование письменного сообщения на основе схем риторической организации и композиции текста (логическая перегруппировка, укрупнение единиц текста, их расширение и сокращение);

- этап контроля, на котором происходит редактирование написанного, с возможным возвращением к предыдущим этапам работы (редактирование может проводиться самостоятельно, с участием учителя, в парах) [2].

Известные практикующие исследователи-методисты, такие, как А. Реймс и В. Замел в США, а также Т. Хейдж, Р. Уайт и В. Арндт в Великобритании быстро нашли практическое применение данному подходу. Они разработали упражнения для порождения и организации идей, написания текстов, включая новые методы обратной связи (равнозначная обратная связь, переформулировка, конференц-связь).

Подход к обучению экспрессивной письменной речи, основанный на психолингвистическом процессе порождения письменных сообщений, стал активно критиковаться в конце 1980-х гг., особенно в академическом мире. По мнению ряда исследователей, учить студентов выражать свои идеи – очень важно, но исключительный акцент на такой подход неизбежно приводит к авторским текстам, неприемлемым для конкретных жанров, таких как статья, изложение, письменные отчеты, тезисы и др. Кроме того, обучение письму как форме самовыражения едва ли удовлетворит ожидания читателя. Утверждается, что письмо, в конечном счете, оценивается *содержанием*, а не процессом [3].

Подход, ориентированный на содержание текста. Когда студенту предоставляется на рассмотрение отрывок оригинального письменного текста, первое, на что он обращает внимание – *содержание*: являются ли описанные идеи и события значимыми и интересными. Затем он рассматривает организацию и способ представления описанных событий: легко ли (сложно ли) читается данный отрывок. И, наконец, в последнюю очередь он обращается к формам языка.

Целью письма, в принципе, является выражение идей, передача сообщения читателю, так что сами идеи и сообщения могут "расцениваться как наиболее важные аспекты письма" [4]. С другой стороны, также необходимо уделять достаточно внимания формальным аспектам: почерку, правильному написанию слов, пунктуации, грамматике и тщательному подбору лексики. Одна из проблем обучения письменной речи – поддержание справедливого баланса между содержанием и формой при определении требований и оценки.

Подход, ориентированный на читателя. При таком подходе в первую очередь оценивается тот факт, что письмо является социальным актом: обычно мы используем его, чтобы войти в контакт с аудиторией, у которой есть свои ожидания относительно типа (жанра) текста, который мы создаем. Пишущий учитывает то, как воспримет его текст "потенциальный читатель" [5]. В этом выражается коммуникативная направленность экспрессивной письменной речи как вида речевой деятельности, нацеленного на порождение речевого сообщения в письменной форме. Целью обучения коммуникативной письменной речи является развитие умений создавать различные типы или жанры письменных сообщений – текстов, которые могут понадобиться учащимся в их учебной или профессиональной деятельности.

Ожидания читателей формируются нормами дискурсивного сообщества, к которому они принадлежат, в связи с этим исследователи пытаются идентифицировать требования дискурсивных сообществ, например, путем сравнения особенностей конкретных жанров. Исследование жанра может показаться возвратом к ориентации на форму (продукт), но различие заключается в том, что при этом пишущий принимает во внимание аудиторию, для которой он создает письменное сообщение, а знание жанра становится необходимым для понимания ожиданий потенциальных читателей.

В настоящее время фокус методического поиска адекватных подходов к обучению иноязычной письменной речи сместился в область жанра; современные технологии облегчили анализ огромного количества аутентичных текстов, и преподаватели делятся с учениками полученными знаниями относительно использования языка.

Следует отметить, что для обучения иноязычной письменной речи необходимо сбалансированное сочетание всех подходов, обеспечивающих учет всех компонентов и этапов речепорождения, при возможном преобладании одного из них в зависимости от уровня владения языком и потребностей учащихся, с целью передачи ученикам лингвистической и контекстуальной информации, а также

мых, с целью передачи ученикам лингвистической и контекстуальной информации, а также необходимых навыков для создания иноязычных письменных текстов.

СПИСОК ЛИТЕРАТУРЫ

- 1 Raimes A. Out of the woods: emerging traditions in the teaching of writing // TESOL Quarterly. 1991. Vol. 25/3. P. 407–430.
- 2 Kolesnikova I.L., Dolgina O.A. A Handbook of English-Russian Terminology for Language Teaching. St. Petersburg: Russian Baltic Information Center BLITZ, 2001. 223 p.
- 3 Fumeaux C. Reviews of recent materials on teaching writing // ELT Journal. 1999. Vol. 53/1. Oxford: OUP. P. 56–61.
- 4 Ur P. A Course in Language Teaching: Practice and Theory. Cambridge: CUP, 1996. 375 p.
- 5 Littlejohn A. Writing 1. Cambridge: CUP, 1991.

Кафедра "Иностранные языки"

УДК 802-07

О.В. Минеева

СОВРЕМЕННАЯ ИНТЕРПРЕТАЦИЯ НЕКОТОРЫХ ОСНОВНЫХ ПОНЯТИЙ В ОБЛАСТИ ИЗУЧЕНИЯ И ОБУЧЕНИЯ ГРАММАТИЧЕСКОМУ АСПЕКТУ ИНОЯЗЫЧНОЙ РЕЧИ

СОВРЕМЕННЫЙ ЭТАП РАЗВИТИЯ МЕТОДИКИ ПРЕПОДАВАНИЯ ИНОСТРАННЫХ ЯЗЫКОВ В ОБЛАСТИ ОБУЧЕНИЯ ГРАММАТИКЕ ПРЕДСТАВЛЕН, С ОДНОЙ СТОРОНЫ, НОВЕЙШИМИ ПОДХОДАМИ (ТАКИМИ КАК ЛЕКСИЧЕСКИЙ ПОДХОД К ОБУЧЕНИЮ ГРАММАТИКЕ, ОБУЧЕНИЕ ИНОСТРАННОМУ ЯЗЫКУ С ПОМОЩЬЮ КОМПЬЮТЕРА И БАЗЫ ДАННЫХ, СОЗНАТЕЛЬНО-ОРИЕНТИРОВАННЫЙ ПОДХОД, МЕТОД КОММУНИКАТИВНЫХ ЗАДАНИЙ), А С ДРУГОЙ, НОВОЙ ИНТЕРПРЕТАЦИЕЙ УЖЕ СУЩЕСТВУЮЩИХ ПОДХОДОВ И МЕТОДОВ ОБУЧЕНИЯ, А ТАКЖЕ ПОНЯТИЙ, ЛЕЖАЩИХ В ИХ ОСНОВЕ. ЦЕЛЬЮ ДАННОЙ СТАТЬИ ЯВЛЯЕТСЯ АНАЛИЗ НАМЕТИВШЕГОСЯ В РАМКАХ ДОМИНИРУЮЩЕГО КОММУНИКАТИВНОГО ПОДХОДА ПЕРЕОСМЫСЛЕНИЯ СООТНОШЕНИЙ МЕЖДУ ТАКИМИ ОСНОВНЫМИ ПОНЯТИЯМИ, КАК СОЗНАТЕЛЬНОЕ И БЕССОЗНАТЕЛЬНОЕ В ОБУЧЕНИИ, ЭКСПЛИЦИТНОЕ И ИМПЛИЦИТНОЕ ЗНАНИЕ, ИЗУЧЕНИЕ И ОВЛАДЕНИЕ ЯЗЫКОВЫМИ ФОРМАМИ.

1 О соотношении сознательного и бессознательного

В зарубежной методике в связи с широким распространением коммуникативного подхода появилась тенденция недооценивать роль когнитивных процессов в изучении иностранных языков, их стали связывать только с заучиванием правил и системным овладением языком [4, 5]. В отечественной психологии и методике считается, что изучение того или иного лингвистического явления должно опираться на умственные процессы и действия, лежащие в основе понимания и использования этого явления в речи [10, 11]. Эти разногласия обусловлены различием в трактовке принципа сознательности в обучении. В зарубежной методике "сознательное" и "бессознательное" часто противопоставлены и исключают друг друга. При этом первое означает абсолютную зависимость обучаемого от знания правил, второе предполагает полное исключение правил и имитацию овладения ребенком родным языком [4, 5]. Далеко не все зарубежные методисты и когнитивные психологи разделяют данную точку зрения, некоторые из них утверждают, что изучение невозможно без осознания учащимися формальных свойств языка (consciousness-raising), более того, совершенствование владения языком в реальных ситуациях общения (performance) следует за пониманием [1, 7, 9].

Вслед за отечественными методистами и психологами можно утверждать, что в изучении иностранного языка задействованы как сознательные, так и бессознательные процессы. Это означает, что в процессе овладения языком учащийся должен проделать путь от актуального осознания языкового явления к бессознательному контролю и к полной бессознательности на этапе его совершенствования [10]. По мнению Е.И. Пассова, уровень актуального осознания является ведущим в речевой деятельности, но он был бы невозможен, если бы не опирался на другой, "незаметный" уровень, а именно, подсоз-

нательный. За счет единства этих двух уровней, во-первых, осуществляется единство функциональной и формальной сторон речевой деятельности, а во-вторых, появляется возможность успешно общаться, так как подсознание "разгружает" актуальное осознание, позволяет успешнее учитывать ситуацию и осуществлять стратегию и тактику общения" [11].

2 О соотношении эксплицитного и имплицитного знания

Безусловно, можно разделить точку зрения большинства отечественных и зарубежных методистов, принимающих такое толкование коммуникативного подхода, в соответствии с которым процесс обучения должен разумно сочетать системный и содержательный подходы, включать в себя как работу над формой (ассигасу), так и над содержательной стороной речи (fluency). Подобное толкование базируется на предположении о том, что эксплицитное знание, т.е. сознательное овладение языком, основанное на правилах, может способствовать развитию имплицитного знания, являющегося основой спонтанного языкового употребления, порождения и восприятия языка. По мнению Т. Одлин, без разграничения этих видов знаний, лежащих в основе использования языка в реальных ситуациях общения, невозможно объяснить, что значит "знать другой язык" [6].

В современной методике существуют различные представления о взаимоотношении эксплицитного и имплицитного знаний. Так, С. Крашен отрицает возможность постепенного перехода эксплицитного знания в имплицитное посредством тренировки. Он признает лишь одну функцию у эксплицитного знания, а именно, функцию редактора (monitor), слишком частое обращение к которой затрудняет коммуникацию [6].

Чтобы ответить на вопрос о возможности/невозможности перехода эксплицитного знания в имплицитное, Р. Эллис пытается разграничить такие понятия как декларативное/процедурное (declarative/procedural) и эксплицитное/имплицитное знание. По его мнению, указанные понятия, не являясь синонимами, пересекаются. Термины эксплицитное/имплицитное относятся к типу знания, которым владеют учащиеся с точки зрения сознательности или интуитивности. А понятия декларативное/процедурное имеют отношение к степени контроля учащимися своего знания иностранного языка и соответственно соотносятся с контролируемым знанием и знанием, используемым автоматически. Их взаимосвязь наглядно представлена в таблице [3].

	Declarative	Procedural
Explicit	TYPE A Conscious knowledge of L2 items.	TYPE B Conscious knowledge of learning, production, and communication strategies.
Implicit	TYPE C Intuitive knowledge of L2 items.	TYPE D Ability to employ learning, production, and communication strategies automatically.

Р. Эллис утверждает, что возможна автоматизация декларативного знания и переход его посредством тренировки в процедурное, но это еще не есть процесс превращения эксплицитного знания в имплицитное. Поэтому, по-прежнему, остается вопрос: возможен ли переход от типа знания *A* к типу *D*? Существуют три подхода к решению этого вопроса.

- согласно теории С. Крашена (noninterface position) владение эксплицитным знанием не способствует развитию имплицитного знания;
- Р. Эллис предлагает модель (the weak interface position) возможного перехода эксплицитного знания в имплицитное при определенных условиях, а именно, тип знания *A* развивается в тип знания *C* через формальную тренировку, если учащиеся готовы внедрить новое знание в имеющиеся представления о грамматической системе языка (interlanguage). Для появления типа знания *D* необходимо естественное общение в ситуациях, требующих применения нового знания;
- существует также теория (strong interface position), утверждающая, что "...спонтанное использование языка достигается посредством тренировки" (Gregg, McLaughlin, Sharwood Smith) [3].

Мы придерживаемся той точки зрения, согласно которой эксплицитное знание способствует формированию имплицитного знания на том основании, что когнитивные процессы играют существенную роль в становлении коммуникативной компетенции.

3 О противопоставлении изучения языка овладению языком

Вопрос о взаимоотношении между эксплицитным и имплицитным знанием тесно связан с противопоставлением целенаправленной учебной деятельности учащихся – изучения (learning) естественному овладению иностранным языком (acquisition). По С. Крашену овладение происходит автоматически, когда учащийся вовлечен в естественную коммуникацию с акцентом на значениях, с вводом информации, доступной усвоению (comprehensible input). Изучение происходит в результате формального обучения, т.е. внимание учащегося сосредоточено на формальных свойствах изучаемого языка. Знание, полученное путем овладения, включает подсознательные языковые правила, используемые учащимися автоматически. Знание, обретенное в процессе изучения, состоит из метаязыкового знания, которое может быть использовано только для редактирования своего употребления языка, порождаемого с помощью знания, полученного при овладении. С. Крашен утверждает, что эти два типа знания изолированы и не связаны между собой. В частности, он отрицает возможность превращения "изученного" (learnt) знания в знание "усвоенное" (acquired). Х. Селиджер, вслед за С. Крашеном, не допускает возможности перехода изучения в овладение, считая овладение правилами отличным от изучения. При этом Х. Селиджер справедливо полагает, что изучение правил облегчает процесс овладения ими, безусловно, сокращая его.

Существует, однако, и альтернативная теория, утверждающая, что знание учащегося является переменным и зависит от контекста взаимодействия, от типа задания. Это означает, что различные виды знания используются в разных типах языкового использования. Таким образом, для успешного выполнения различных видов упражнений учащимся необходимо как анализируемое (полученное в результате изучения), так и не анализируемое (обретенное в результате процесса овладения) знание [2].

Вслед за С. Крашеном можно положить, что изучение языка связано с эксплицитными, дедуктивными, формальными и когнитивными процессами, а овладение языком – с имплицитными, индуктивными, неформальными процессами, основанными на восприятии целостности структур. Но трудно согласиться с его утверждением, что "изучение не становится овладением". Несмотря на отсутствие единого мнения о взаимосвязи между этими процессами, нам близка позиция У. Рузерфорда, согласно которой сознательное обращение к грамматическим формам и правилам способствует становлению осознания (conscious-raising), управляющего языковым овладением [8].

Обобщая вышесказанное, можно сделать следующие выводы о современной трактовке центральных понятий методической науки в области обучения грамматике:

- Проблемы сознательного и бессознательного в изучении иностранного языка, взаимоотношения эксплицитного и имплицитного знаний, и вытекающий из них вопрос о соотношении содержательной и формальной, системной, сторон речи по-прежнему актуальны и требуют дальнейшего изучения.
- Несмотря на существование различных взглядов на роль когнитивных процессов в изучении иностранных языков, большинство современных методистов считают, что в изучении языков имеют место как сознательные, так и бессознательные процессы.
- Введение в обучение элемента системности, характерное для современного этапа развития методической науки, базируется на утверждении о том, что наличие эксплицитного знания способствует формированию имплицитного знания.
- В свете современных научных представлений можно говорить о прямой зависимости между изучением и овладением языком.

СПИСОК ЛИТЕРАТУРЫ

- 1 Bialystok E. A Theoretical Model of Second Language Learning // Language Learning. 1978. N 28. P. 69–84.
- 2 Ellis R. Understanding Second Language Acquisition. Oxford: OUP, 1985. 327 p.
- 3 Ellis R. The Structural Syllabus and Second Language Acquisition // TESOL Quarterly. 1993. Vol. 27. N 1. P. 91–113.

- 4 Krashen S. and Terrell T. The Natural Approach: Language Acquisition in the Classroom. Oxford: Pergamon Press, 1983.
- 5 Krashen S. The Input Hypothesis: Issues and Implications. London: Longman, 1985.
- 6 Odlin T. On the Nature and Use of Explicit Knowledge // IRAL. 1986. Vol. xxiv/2. P. 123–141.
- 7 Rutherford W. and Sharwood Smith M. Consciousness-raising and Universal Grammar // Applied Linguistics. 1985. N 6. P. 274–282.
- 8 Rutherford W. Second Language Grammar: Learning and Teaching. London: Longman, 1987.
- 9 Schmidt R. The Role of Consciousness in Second Language Learning // Applied Linguistics. 1990. Vol. 11, N 2. OUP. P. 129–158.
- 10 Леонтьев А.А. Управление усвоением иностранного языка // ИЯШ. 1975. № 2. С. 83–86.
- 11 Пассов Е.И. Основы коммуникативной методики обучения иноязычному общению. М.: Рус. яз, 1989.

Кафедра "Иностранные языки"

УДК 81.2

Н.А. Бут

ЧАСТОТА ОСНОВНОГО ТОНА
КАК КЛЮЧЕВОЕ СРЕДСТВО ПРОСОДИИ

ЧЕЛОВЕК, ВПЕРВЫЕ СЛЫШАЩИЙ ИНОСТРАННУЮ РЕЧЬ, СРАЗУ ЗАМЕЧАЕТ РАЗЛИЧИЯ В ПРОСОДИЧЕСКОЙ СТРУКТУРЕ ВЫСКАЗЫВАНИЯ, В ВАРИАТИВНОСТИ ТОНА. ХОТЯ В РАЗНЫХ ЯЗЫКАХ ПРОСОДИЧЕСКИЕ СРЕДСТВА ЕДИНЫ, ИХ СООТНОШЕНИЕ РАЗЛИЧНО. ДОЛГОТА, ДИНАМИКА, ПАУЗЫ, РИТМ, ТЕМБР – ОНИ ОТРАЖАЮТ ОПРЕДЕЛЕННОЕ ОТНОШЕНИЕ ГОВОРЯЩЕГО К СЛУШАЮЩЕМУ. И ВСЕ ЖЕ ВЫСОТА ТОНА ЗАНИМАЕТ СРЕДИ ПРОСОДИЧЕСКИХ СРЕДСТВ КЛЮЧЕВОЕ МЕСТО. РАЗЛИЧИЯ В ВЫСОТЕ ТОНА ВЫПОЛНЯЮТ В КАЖДОМ ЯЗЫКЕ СВОИ ФУНКЦИИ. В НЕМЕЦКОМ ЯЗЫКЕ, НАПРИМЕР, ОНИ ЗНАЧИМЫ (РЕЛЕВАНТНЫ), В ДРУГИХ ЯЗЫКАХ ОНИ ТРАНСФОРМИРУЮТСЯ В ЯЗЫКЕ НА УРОВЕНЬ ЗНАЧЕНИЯ (КЛАССИЧЕСКИМ ПРИМЕРОМ ЗДЕСЬ ЯВЛЯЕТСЯ КИТАЙСКИЙ ЯЗЫК). ТАКЖЕ И В НЕКОТОРЫХ АФРИКАНСКИХ ЯЗЫКАХ ИЗМЕНЕНИЕ ТОНА НЕСЕТ В СЕБЕ ИЗМЕНЕНИЕ ЗНАЧЕНИЯ. И ПРИ ЭТОМ АБСОЛЮТНО НЕ ВАЖНО, В КАКОЙ ФУНКЦИИ ВЫСТУПАЮТ ЭТИ ОТНОСИТЕЛЬНЫЕ РАЗЛИЧИЯ ВЫСОТЫ ТОНА. ТАК, НАПРИМЕР, МОГУТ РАЗЛИЧАТЬСЯ СЛОВА, ИМЕЮЩИЕ ОДИНАКОВОЕ ЗВУКОВОЕ НАПОЛНЕНИЕ (СЕМАНТИЧЕСКИЙ ИЛИ ЭТИМОЛОГИЧЕСКИЙ ТОН), ИНОГДА РАЗЛИЧАЮТСЯ ГРАММАТИЧЕСКИЕ ФОРМЫ (ГРАММАТИЧЕСКИЙ ТОН). СИНТАКСИЧЕСКИЙ ТОН СУЩЕСТВУЕТ НЕ В ОТДЕЛЬНЫХ СЛОВАХ, А В ВЫСКАЗЫВАНИЯХ, В ВИДЕ ОТНОШЕНИЙ ВЫСОТЫ ТОНОВ.

В соответствии с этим упругие волны в любой среде, частоты которых лежат в пределах 16 ... 20 кГц, называют звуковыми волнами или просто звуком. В воздухе при температуре 0 °С и нормальном давлении звук распространяется со скоростью 330 м/с, в морской воде – около 1500 м/с, в некоторых металлах скорость звука достигает 7000 м/с. Для измерения частоты обычно подсчитывают количество колебательных движений в одну секунду. Частоту измеряют в Герцах [Гц]. Увеличение частоты колебаний, например, вдвое не означает, что такой звук будет расцениваться нами как вдвое более высокий. На слух можно определить высоту, громкость и длительность слышимого нами звука, – все это субъективные понятия, тогда как им соответствуют объективные явления: частота основного тона, интенсивность и время.

Частота основного тона (ЧОТ) – это серия импульсов, порожденных вследствие взаимодействия голосовых связок с потоком выходящего воздуха. Так как количество импульсов на разных временных участках различно, то принято говорить, что ЧОТ – это количество импульсов в единицу времени, усредненное на некотором временном отрезке. ЧОТ, определенная на каждом интервале между смежными импульсами, называется мгновенной и равна величине, обратной времени этого интервала.

ЧОТ зависит от следующих факторов:

- мускулатура связок, определяющая их натяжение и распределение массы связок (у мужчин, например, связки более длинные и массивные – и основная частота голоса ниже, чем у женщин);
- уменьшение величины подсвязочного давления;
- изменение сечения речеобразующего тракта;
- изменение положения языка в процессе артикуляции.

Первые два фактора представляются как первостепенные, остальные – второстепенные. Таким образом, самая низкая составляющая, соответствующая частоте смыкания-размыкания голосовых складов, называется основным тоном F_0 . Следовательно, частоты остальных дискретных составляющих голосовых звуков получаются умножением F на целые числа и называются обертонами или гармониками основного тона. Их интенсивность падает с увеличением частоты. И их основное свойство заключается в том, что частота их всегда в кратное число раз выше, чем ЧОТ, а интенсивность тем слабее, чем выше частота.

Звук речи содержит, кроме основного тона, большое число гармоник, потому что в процессе фонации человек постоянно сталкивается с явлениями резонанса. Объем воздуха, заключенный в полое тело, всегда имеет собственную частоту колебаний; такое полое тело и называется резонатором. Примером таких резонаторов могут быть надгортанные полости (ротовая, носовая) и полость глотки. Собственные частоты резонаторов могут в значительной степени изменяться в зависимости от того, какой звук в данный момент произносится, т.е., каково положение языка, губ, мягкого неба. Таким образом, собственная частота резонатора может совпадать или с частотой источника звука, или с каким-нибудь из гармоников. Если она совпадает с самим источником звука, то увеличивается основной тон, если с каким-нибудь из гармоников, то – один из гармоников.

В свою очередь, "собственные частоты резонаторов являются наиболее усиленными в акустической картине звука. Эти усиленные частоты называют "формантами" звука, так как они формируют специфическое звучание каждого гласного и согласного".

Понятие "форманты" неоднозначно. Некоторые ученые, в частности Б.М. Башкина, понимают под формантой полюса (максимумы) коэффициента передачи речеобразующего тракта, который показывает степень затухания звуковой волны на различных частотах, когда колебательная волна проходит через речеобразующий тракт. Причем, найти коэффициент передачи весьма трудно, даже используя спектрограф. Другие ученые, в частности профессор Л.В. Златоустова, считают, что частота формант – это частота максимумов спектра речи.

СОБСТВЕННО ГОВОРЯ, РЕЗОНАНСЫ, СЛУЖАЩИЕ ДЛЯ УСИЛЕНИЯ СПЕКТРАЛЬНЫХ СОСТАВЛЯЮЩИХ ИЗЛУЧАЕМОГО ЗВУКА, НАЗЫВАЮТСЯ ФОРМАНТАМИ, А СЛУЖАЩИЕ ДЛЯ ПОДАВЛЕНИЯ (ЧТО ХАРАКТЕРНО ДЛЯ НОСОВЫХ И НАЗАЛИЗОВАННЫХ) – АНТИФОРМАНТАМИ. СЛЕДОВАТЕЛЬНО, ЧАСТОТЫ ФОРМАНТ ЗАДАЮТСЯ КОНФИГУРАЦИЕЙ РЕЧЕВОГО ТРАКТА, И СВОЙСТВА ИСТОЧНИКА ЗВУКА НА НИХ НЕ ВЛИЯЮТ.

Разные ученые определяют разное количество формант, существенных для характеристики звука речи. Наиболее распространенная точка зрения определяет, что четыре форманты являются достаточным числом для определения характеристики звука речи. При этом первые две являются наиболее значимыми, чем две остальные. Форманты обозначаются латинской буквой F, а их номера римскими цифрами: F_I, F_{II}, F_{III}, F_{IV} – первая форманта, вторая форманта и т.д. Для выражения частоты какой-либо форманты используют соответствующую арабскую цифру справа внизу от буквы: F₂ – частота второй форманты. Форманты нумеруются в порядке возрастания их частоты: самая низкая форманта, ближе всех расположенная к частоте голосового источника, – F_I, затем идут F_{II}, F_{III}, F_{IV}. Число формант сопоставимо с числом резонансных полостей в речевом тракте, но было бы ошибочным считать, что каждая форманта связана с определенным резонатором. Тем не менее, удалось установить, что F₁ связана со степенью закрытости звука, F₂ – со степенью его продвинутости вперед.

Среднее расстояние между формантами равно

$$C / 2l_t,$$

где $C = 35\ 300$ см/с (скорость звука), а l_t – средняя длина речевого тракта (ширина речевого тракта не оказывает существенного влияния на расстояние между формантами). Обычно $l = 17,5$ см, соответственно,
 $C / 2l_t = 1000$ Гц.

Расстояние между формантами в 1000 Гц рассматривается как среднее теоретическое исходное.

В этой связи можно утверждать, что тон и мелодика высказывания, – разные понятия. Мелодический образ высказывания создается неосознанно, построение мелодии исходит из эмоционального опы-

та человека. В сознании человека существуют общие представления, не актуализированные образцы мелодии. При восприятии каких-либо структур человек сопоставляет их с теми общими представлениями, в результате чего дефинирует высказывание как просьбу, вопрос, приказание и т.д. Так, на всем протяжении синтагмы ЧОТ голоса претерпевает значительные изменения. Создается мелодический рисунок синтагмы, и мелодическая кривая совершает восходяще-нисходящие движения, что в первую очередь, зависит от типа синтагмы.

Просодия законченности характеризуется сильным понижением ЧОТ на последнем ударном гласном синтагмы. Если за последним ударным гласным следуют еще слоги, то на них продолжается общее понижение ЧОТ. Мелодические максимумы (как положительные, так и отрицательные), или иначе, подъем или резкое понижение ЧОТ, совпадают обычно с ударным гласным.

Для вопросительной просодии характерным является повышение ЧОТ на ударном гласном последнего слова в синтагме. Если за ним следуют еще неударные слоги, то им свойственно некоторое понижение ЧОТ, но не столь существенное как в просодии законченности.

ПРОСОДИЯ ВЫДЕЛЕННОСТИ СХОЖА С ПРОСОДИЕЙ ЗАКОНЧЕННОСТИ, НО СИНТАГМА НАЧИНАЕТСЯ С БОЛЕЕ ВЫСОКОЙ ЧОТ, И МЕЛОДИЧЕСКИЙ ПИК ХАРАКТЕРИЗУЕТСЯ БОЛЕЕ ВЫСОКОЙ ЧАСТОТОЙ, ТАК ЧТО РАЗНИЦА МЕЖДУ НИМ И ПОНИЖЕНИЕМ ЧОТ НА УДАРНОМ ГЛАСНОМ ПОСЛЕДНЕГО СЛОВА ЯВЛЯЕТСЯ БОЛЕЕ СУЩЕСТВЕННОЙ.

Мелодика незавершенности по общему характеру близка к вопросительной просодии, только начинается такая синтагма с более низкой ЧОТ, мелодический пик имеет также меньшую частоту. Безударные слоги в конце незавершенной синтагмы имеют более высокие частотные показатели, чем при вопросительной просодии.

В заключение можно отметить, что при увеличении эмоциональности наблюдается общее повышение уровня основного тона. Изменения ЧОТ являются просодическими характеристиками речи. Для мужских голосов ЧОТ колеблется в пределах 80 ... 150 Гц, для женских – 120 ... 400 Гц. Другими словами, частота женских голосов на 15 ... 17 % выше, чем у мужчин.

СПИСОК ЛИТЕРАТУРЫ

- 1 Башкина Б.М., Бухтилов Л.Д. Физические параметры просодии речи и их измерение. Минск, 1977.
- 2 Златоустова Л.В., Потапова Р.К., Трунин-Донской В.Н. Общая и прикладная фонетика. М., 1986.

КАФЕДРА "КОНСТРУИРОВАНИЕ МАШИН И АППАРАТОВ"

Е.В. НЕЗАБУДКИНА

КОНЦЕПТ ЖЕНСТВЕННОСТИ В РОМАНЕ ВЛАДИМИРА МАКСИМОВА "КАРАНТИН"

В романе Владимира Максимова "Карантин" одновременно звучат "голоса" нескольких повествователей. Иногда автор говорит голосом, близким к нему самому, пользуется своими критериями и оценками, а иногда знанием, сознанием и критериями кого-то другого, вкладывая определенное представление о мире и героях в сознание другого персонажа (Иван Иванович). "Всеобщий нарратор" при этом выступает в двух ролях: "ретроспективного", обзорного или "картинного" повествователя, и одновременно выступает и в роли "драматического" повествователя, пользующегося "вездесущностью" и "всеведением", когда характеризуется особенно важный для автора образ Марии.

Рассказ здесь доминирует над "показом", и выявляется неспособность "драматизированного повествователя" непосредственно изображать сознание персонажей, чему мешает "описательность", "репортажность" ретроспективного изложения событий, описываемых только с позиций приобретенного жизненного опыта.

**ВОЗМОЖНО, ПОЭТОМУ ПРИ ИЗОБРАЖЕНИИ ГЛАВНОЙ ГЕРОИНИ МАРИИ
ВЛ. МАКСИМОВ ИСПОЛЬЗУЕТ БОЛЕЕ СЛОЖНУЮ ФОРМУ "ВСЕВЕДАЮЩЕГО ПОВЕ-
СТВОВАНИЯ", ЧЕМ ПРИ РЕТРОСПЕКТИВНЫХ ОБЗОРАХ. МАРИИ ПОСВЯЩЕНЫ В РО-
МАНЕ "КАРАНТИН" ШЕСТНАДЦАТЬ ГЛАВ, ЧТО СОСТАВЛЯЕТ ОКОЛО ТРЕТИ ВСЕГО**

ТЕКСТА И ДОКАЗЫВАЕТ БОЛЬШУЮ ЗНАЧИМОСТЬ ЭТОГО ОБРАЗА ДЛЯ ХУДОЖЕСТВЕННОГО ЗАМЫСЛА АВТОРА. БЕСПОМОЩНОСТЬ, ДЕТСКость ОБЛИКА МАРИИ ПОДЧЕРКНУТА БУКВАЛЬНО С ПЕРВЫХ АБЗАЦЕВ РОМАНА, ГДЕ ОНА ВНАЧАЛЕ ДАНА В ВОСПРИЯТИИ БОРИСА ХРАМОВА. ЧЕТВЕРТАЯ ГЛАВА, ГДЕ ВПЕРВЫЕ ЖИЗНЬ МАРИИ ОПИСЫВАЕТСЯ ОТ ТРЕТЬЕГО ЛИЦА, "ВСЕВЕДАЮЩИЙ НАРРАТОР", ПРОТИВОПОСТАВЛЯЕТ СВОЕ ЗНАНИЕ МНЕНИЮ БОРИСА О НЕЙ, ОТРИЦАЕТ НАЛИЧИЕ МЕЛОЧНЫХ СТРАСТЕЙ В ЕЕ ДУШЕ И ПОДЧЕРКИВАЕТ ЕЕ ЖЕНСКУЮ МУДРОСТЬ: "НЕТ, МАРИЯ НЕ ОБИДЕЛАСЬ НА НЕГО, КОГДА ОН УШЕЛ, ОСТАВИВ ЕЕ ОДНУ. МАРИЯ НЕ УМЕЛА НА НЕГО ОБИЖАТЬСЯ. ОН БЫЛ ДЛЯ НЕЕ РЕБЕНКОМ, КОТОРОМУ ОНА ПРОЩАЛА ВСЕ" [1, С. 29].

Недостаток любви в душе Марии связан с тяжестью ее судьбы: чужая всем в родной семье, растленная в тринадцатилетнем возрасте соседом-армянином, не испытывавшая никаких чувств к мужу, она стала равнодушна даже к собственному ребенку. Горький детский опыт Марии определил ее дальнейшую жизнь в молодости: "Переходя из рук в руки, она лишь уверила себя, что ждать ей больше нечего, что счастье обошло ее стороной и что один вздох прожитый день стоит спасения" [1, с. 30].

В СЛЕДУЮЩЕЙ ГЛАВЕ, ПОСВЯЩЕННОЙ ЕЙ, МАРИЯ УПОДОБЛЯЕТСЯ МНОГОСТРАДАЛЬНОЙ ЗЕМЛЕ. ОНА СЛЫШИТ ТИХУЮ МЯГКУЮ МЕЛОДИЮ, СОПРОВОЖДАВШУЮ СЛОВА ПЕСНИ, КОТОРЫЕ ЕЕ ПОТЯСЛИ ДО ГЛУБИНЫ: "ЗЕМЛЯ ИЗРЫТА ВКРИВЬ И ВКОСЬ. ЕЕ, СКВОЗЬ ВЫСТРЕЛЫ И ПЕНЬЕ, Я СПРАШИВАЮ: – КАК ТЕРПЕНЬЕ? ХВАТАЕТ? НЕ ОБОРВАЛОСЬ? ПОКУДА ТОПЧЕТЕСЬ В КРОВИ, ПОКА ДРУГ ДРУГУ ГЛОТКИ РВЕТЕ, Я ВСЯ, В ТРЕВОГЕ И ЗАБОТЕ, ИЗНЕМОГАЮ ОТ ЛЮБВИ" [1, С. 43].

ЖЕНСТВЕННАЯ СУТЬ МАРИИ, ЗАПРЯТАННАЯ ГЛУБОКО В ПОДСОЗНАНИЕ, ОЩУЩАЕТ СВОЮ ОТВЕТСТВЕННОСТЬ ЗА ВСЕ, ЧТО ПРОИСХОДИТ НА ЗЕМЛЕ: "ЗЕРНО СПАЛИТЕ, МОРЕМ ТРАВ ВЗОЙДУ НАД МОРЕМ И РАЗРУХОЙ..." – ПОСЛЕ ЭТИХ СЛОВ МАРИЯ ЧУВСТВУЕТ, ЧТО ОНА ДОЛЖНА ПРЕОДОЛЕТЬ СОБСТВЕННЫЕ ОБИДЫ И ЧТО-ТО ДЕЛАТЬ ДЛЯ СПАСЕНИЯ ВСЕХ ВОКРУГ. ОНА ВДРУГ ОТКРЫЛА "В СЕБЕ ЗАПАСЫ НЕРАСТРАЧЕННОГО МАТЕРИНСТВА" И НЕ БЫЛО В МИРЕ НАПАСТИ, ОТ КОТОРОЙ ОНА НЕ СМОГЛА БЫ ЗАЩИТИТЬ БОРИСА И ВСЕХ-ВСЕХ.

Песня выразила то, что Мария знала от рождения, изначально, всегда: Земля и женщина – матери. А все человечество – их дети, затеявшие "странную игру" в смерть. И нужно остановить "озорников" своей любовью и терпением.

ЖЕНСКАЯ СУЩНОСТЬ ГЕРОИНИ ПОДСКАЗЫВАЛА ЕЙ, ЧТО "ВЕЧНОСТЬ", КОТОРОЙ ЖАЖДУТ МУЖСКИЕ ДУШИ, НАХОДИТСЯ НЕ В МАТЕРИАЛЬНОМ МИРЕ, И "КЕПОЧКОЙ" НЕЛЬЗЯ ЗАКРЫТЬ СЕДИНЫ И ИЗБАВИТЬСЯ ОТ СКОРБИ, ОТ БЕССМЫСЛЕННОСТИ СУЕТНОГО БЫТИЯ.

Основа женственности – любовь, ожидание Единственного. Мария знает, что это "приблизительный слепок" с ее жизни. Глядя на спасенную ею актрису, Мария видела не умудренную горьким опытом женщину, а несчастного ребенка: "Чутьем проснувшегося в ней материнства она угадала в спящей беззащитную душу собственного "я" и тихо заплакала, призывая судьбу к милосердию и пощаде" [1, с. 229]. Плач Марии обо всех "страждущих и обремененных". Теперь ей дано понять каждого. А семейный альбом Храмовых раскрыл ей душу Бориса. В трагической жизни бабки Варвары, превратившейся из кокетливой барышни в больную развалину, показаны были ей "возможные слепки" ее жизни.

МИССИЯ ЖЕНЩИНЫ ВЫПОЛНЕНА. И ПОСЛЕ ЭТИХ СЛОВ "ВСЕВЕДАЮЩИЙ ПОВЕСТВОВАТЕЛЬ" УСТУПАЕТ МЕСТО "АДАМУ" – БОРИСУ, ЧТОБЫ ОН СКАЗАЛ СЛОВА ЛЮБВИ И БЛАГОДАРНОСТИ СВОЕЙ ЕВЕ. ПОЭТОМУ В ПОСЛЕДНИХ ГЛАВАХ РОМАНА ПОВЕСТВОВАНИЕ ВЕДЕТСЯ ОТ "ПЕРВОГО" ЛИЦА – ОТ ЛИЦА БОРИСА ХРАМОВА. ДАЖЕ ПЕРСОНАЖ "АВТОРСКОЕ СОЗНАНИЕ" УМОЛКАЕТ, ЧТОБЫ ГРОМЧЕ ЗАЗВУЧАЛ ГОЛОС ОБРЕТШЕГО СМЫСЛА БЫТИЯ ГЛАВНОГО ГЕРОЯ РОМАНА "КАРАНТИН".

Итак, используя такую нарративную форму, как "всеведающий повествователь", Владимир Максимов усложняет ее "драматическим модусом", используя авторское вторжение в повествование в виде философских рассуждений о мистическом знании с целью раскрытия темы "ведущей роли женственности в русском национальном характере".

СПИСОК ЛИТЕРАТУРЫ

О.В. Жаринова

ДЕМОНСТРАЦИЯ ПОСЛЕДСТВИЙ ТОТАЛИТАРИЗМА В
ПОВЕСТИ В. ПЕЛЕВИНА "ОМОН РА"

В ПОВЕСТИ В. ПЕЛЕВИНА "ОМОН РА" ОСОБЕННО НАСТОЙЧИВО СТАВИТСЯ ПРОБЛЕМА ДЕГРАДАЦИИ ЛИЧНОСТИ ПРИ ТОТАЛИТАРНОЙ ВЛАСТИ. ПРИ ФОРМИРОВАНИИ СТРОЯ ТОТАЛИТАРИЗМА, НАЧАЛО КОТОРОМУ ПОЛОЖИЛА РЕВОЛЮЦИЯ, У НЕГО ПОЯВЛЯЮТСЯ И "СЛУГИ", Т.Е. ПРЕДАННЫЕ ДО ФАНАТИЗМА ЛЮДИ, СЛЕПО ВЫПОЛНЯЮЩИЕ ВСЕ ПРИКАЗЫ ПАРТИИ. БОЛЬШИНСТВО ИЗ ЭТИХ ЛЮДЕЙ НАШЛИ СЕБЕ "ТЕПЛОЕ" МЕСТО В ПАРТИИ И ГОТОВЫ ПОДЧИНЯТЬСЯ САМИ И ПОДЧИНЯТЬ ДРУГИХ ЛЮБЫМ БЕССМЫСЛЕННЫМ ПРИКАЗАМ РАДИ ТОГО, ЧТОБЫ НА ЭТОМ МЕСТЕ ОСТАТЬСЯ (УРЧАГИН, ПИДОРЕНКО И ДР.).

ЕСТЬ У РЕВОЛЮЦИИ И ДРУГОЙ ВИД "СЛУГ" – ЛЮДИ, ПРОНИКНУТЫЕ ЛОЖНЫМ ПАТРИОТИЗМОМ. ОНИ ПОДЧИНЯЮТСЯ ВСЕМ ПРИКАЗАМ ПАРТИИ ОСОЗНАННО, НЕ ПОНИМАЯ ИХ АБСУРДНОСТИ (ПОПАДЬЯ И ЕГО СЫНОВЬЯ).

ВО ГЛАВЕ ЖЕ ВСЕХ ЭТИХ "СЛУГ РЕВОЛЮЦИИ" СТОИТ ВОЖДЬ. ВИКТОР ПЕЛЕВИН НЕ ЗАОСТРЕЯЕТ НА НЕМ ВНИМАНИЕ ЧИТАТЕЛЯ, А, НАОБОРОТ, ПОДЧЕРКИВАЕТ РАЗМЫТОСТЬ И НЕЯСНОСТЬ ОБРАЗА ВОЖДЯ.

ЕГО В. ПЕЛЕВИН ИЗОБРАЖАЕТ НЕ КАК ЧЕЛОВЕКА, А КАК СИМВОЛ. АВТОР ПОДЧЕРКИВАЕТ, ЧТО ВОЖДЬ – ВЫСШЕЕ СУЩЕСТВО, СРАВНИВАЯ ЕГО С БОГОМ. НА СОБЕСЕДОВАНИИ В УЧИЛИЩЕ ОМОН ПРИЗНАЕТСЯ, ЧТО ХОЧЕТ СТАТЬ КОСМОНАВТОМ. ОДИН ИЗ ЧЛЕНОВ КОМИССИИ – "КАКОЙ-ТО ДЕДОК С КРИВЫМ ШРАМОМ НА ЛБУ, ОДЕТЫЙ В ПОТЕРТУЮ ТЕХНИЧЕСКУЮ ФОРМУ" [1] – СРАЗУ ЖЕ ИНТЕРЕСУЕТСЯ, ГОТОВ ЛИ ПАРЕНЬ ПОЖЕРТВОВАТЬ СВОЕЙ ЖИЗНЬЮ. ЭТО ИНТЕРЕСУЕТ "СЛУГУ РЕВОЛЮЦИИ" БОЛЬШЕ ВСЕГО ОСТАЛЬНОГО: СПОСОБНОСТЕЙ, МЕЧТЫ, ФИЗИЧЕСКОЙ ПОДГОТОВКИ, ОТКРОВЕННОСТИ ОТВЕТА НА ВОПРОС О ЦЕННОСТИ ЖИЗНИ.

"ДЕДОК", СИДЕВШИЙ В ПРИЕМНОЙ КОМИССИИ, ОДЕТ В "ПОТЕРТУЮ ТЕХНИЧЕСКУЮ ФОРМУ". И ПОЭТОМУ КАЖЕТСЯ, ЧТО ЭТО ПРОСТОЙ, БЕСХИТРОСТНЫЙ ЧЕЛОВЕК, ЧТО ОН ОЧЕНЬ БЛИЗОК К НАРОДУ. НА ДЕЛЕ ЖЕ ОКАЗЫВАЕТСЯ, ЧТО ВСЕ ЭТО – КАМУФЛЯЖ, ДЕКОРАЦИЯ ДЛЯ ДОВЕРЧИВЫХ ЛЮДЕЙ.

ВСЕ МЫ ПОМНИМ, ЧТО В "ЗАСТОЙНЫЕ" ВРЕМЕНА ОБРАЗЫ ВОЖДЕЙ ОБОЖЕСТВЛЯЛИСЬ, С ПОМОЩЬЮ СРЕДСТВ МАССОВОЙ ИНФОРМАЦИИ ПРЕВОЗНОСИЛИСЬ ЛУЧШИЕ КАЧЕСТВА ИХ ХАРАКТЕРОВ ИЛИ ИХ ДАЖЕ ПРИДУМЫВАЛИ. И ЛЮДИ ГОТОВЫ БЫЛИ МОЛИТЬСЯ ВОЖДЯМ, ВЕРИЛИ В НИХ, КАК РАНЬШЕ ВЕРИЛИ В БОГА.

"СЛУГИ РЕВОЛЮЦИИ" РАДИ МИФИЧЕСКОЙ ИДЕИ ГОТОВЫ НА ВСЕ. ОНИ ДАЖЕ НЕ СТЕСНЯЮТСЯ ТОГО, ЧТО ИДЕЯ ЭТА – ОБМАН: "... ОБМАНОМ МЫ ПОМОГАЕМ ПРАВДЕ, ПОТОМУ ЧТО МАРКСИЗМ НЕСЕТ В СЕБЕ ВСЕПОБЕЖДАЮЩУЮ ПРАВДУ, А ТО, ЗА ЧТО ТЫ ОТДАШЬ СВОЮ ЖИЗНЬ, ФОРМАЛЬНО ЯВЛЯЕТСЯ ОБМАНОМ" [1, С. 50].

ОНИ ГОТОВЫ ОБУЧИТЬ РЕБЯТ ПЕРЕД ОТПРАВЛЕНИЕМ ИХ НА ПОДВИГ. ОБУЧЕНИЕ – ЭТО ТОЖЕ ТЩАТЕЛЬНО СОЗДАВАЕМАЯ ИЛЛЮЗИЯ, КАК И КОСМОС В ПОВЕСТИ В. ПЕЛЕВИНА. ЦЕЛЬЮ ВСЕХ ЗАНЯТИЙ С БУДУЩИМИ КОСМОНАВТАМИ БЫЛО СОЗДАТЬ ВИДИМОСТЬ ОБУЧЕНИЯ, ПРИКРЫВАЯСЬ ВЫСОКИМИ СЛОВАМИ, РЕЧАМИ, НИЧЕГО ПО СУТИ НЕ СОДЕРЖАЩИМИ. "СЛУГИ РЕВОЛЮЦИИ" ПРОВОДЯТ ЗАНЯТИЯ НЕ ПОТОМУ, ЧТО ОНИ НУЖНЫ, А ПОТОМУ, ЧТО ТАК ПОЛОЖЕНО. ОНИ СЛУЖАТ В ТОТАЛИТАРНОМ ГОСУДАРСТВЕ И ПОДЧИНЯЮТСЯ ОДНОМУ ИЗ ЕГО ГЛАВНЫХ ЗАКОНОВ – ФОРМАЛИЗМУ.

РЕВОЛЮЦИИ СЛУЖИЛИ И ЛЮДИ, ПРОНИКНУТЫЕ ЛОЖНЫМ ПАТРИОТИЗМОМ. В. ПЕЛЕВИН ОТНОСИТ ИХ К КАТЕГОРИИ ЛЮДЕЙ "СИЛЬНЫХ ДУХОМ". ЭТО "ЛЮДИ, ЧЬЕЙ ПРОФЕССИЕЙ БЫЛ ПОДВИГ" [1, С. 64]. В ЭТИХ СЛОВАХ ПЕЛЕВИНА УЛАВЛИВАЕТСЯ САРКАЗМ, ВЕДЬ ПОДВИГ ПРОФЕССИЕЙ БЫТЬ НЕ МОЖЕТ.

ИВАНА ТРОФИМОВИЧА ПОПАДЬЮ СЧИТАЮТ ГЕРОЕМ ТОЛЬКО ПОТОМУ, ЧТО ОН СОГЛАСИЛСЯ, ЧТОБЫ НА НЕГО ОХОТИЛИСЬ, КАК НА ЗВЕРЯ. НИ ОН САМ, НИ ЧЛЕНЫ ПРАВИТЕЛЬСТВА НЕ СЧИТАЮТ ТАКУЮ ОХОТУ ИЗДЕВАТЕЛЬСТВОМ НАД ЧЕЛОВЕКОМ, НЕУВАЖЕНИЕМ К НЕМУ. ВСЕ МОРАЛЬНЫЕ НОРМЫ ЗАБЫТЫ РАДИ УГОДНИЧЕСТВА ВЫСШИМ ЧИНАМ ИЛИ ИНОСТРАННЫМ ГОСТЯМ.

ТАКИМ ОБРАЗОМ, В ПОВЕСТИ ВИКТОРА ПЕЛЕВИНА "ОМОН РА" МЫ ВСТРЕЧАЕМСЯ С ДВУМЯ ВИДАМИ "СЛУГ" ТОТАЛИТАРНОГО ГОСУДАРСТВА. ПЕРВЫЙ ВИД – "СЛУГИ-НАЧАЛЬНИКИ", ВТОРОЙ – "СИЛЬНЫЕ ДУХОМ".

ПЕРВЫЕ ГОТОВЫ В ЛЮБОЙ МОМЕНТ ОТДАТЬ ЧЕЛОВЕЧЕСКУЮ ЖИЗНЬ (КОНЕЧНО, НЕ СВОЮ) РАДИ ИДЕИ, ВТОРЫЕ – БЕСПРЕКОСЛОВНО ПОДЧИНЯТЬСЯ ПЕРВЫМ ВО ИМЯ ПАТРИОТИЗМА. ОМОНА КРИВОМАЗОВА КАК РАЗ УЧАТ, КАК СТАТЬ "СИЛЬНЫМ ДУХОМ".

С. КОСТЫРКО В СТАТЬЕ "ЧИСТОЕ ПОЛЕ ЛИТЕРАТУРЫ" ПИШЕТ: "ПЕЛЕВИН, ПОВТОРЯЮ, ОЗАБОЧЕН ВОВСЕ НЕ ТЕМ, ЧТОБЫ ИЗОБЛИЧИТЬ И ЗАКЛЕЙМИТЬ СОЦИАЛИСТИЧЕСКУЮ ИДЕЮ. И "МУЧИТЕЛИ" ГЕРОЯ, ЗАСТАВЛЯЮЩИЕ ОМОНА И ЕГО ТОВАРИЩЕЙ УТВЕРЖДАТЬ ЭТУ ИДЕЮ ЦЕНОЙ СОБСТВЕННОЙ ЖИЗНИ, – ОБРАЗЫ ОТНЮДЬ НЕ ОТРИЦАТЕЛЬНЫЕ, СКОРЕЕ – ТРАГИЧЕСКИЕ. ЗДЕСЬ ПРОБЛЕМАТИКА НЕ СОЦИАЛЬНАЯ, А МЕТАФИЗИЧЕСКАЯ, НЕ ВРЕМЕННАЯ, А ВЕЧНАЯ" [2].

ДА, ОБРАЗЫ "СЛУГ РЕВОЛЮЦИИ" – ТРАГИЧЕСКИЕ ПО СУТИ, НО НЕ ПОТОМУ, ЧТО ОНИ НЕ МОГУТ ВОПЛОТИТЬ СВОЮ ИДЕЮ В ЖИЗНЬ И ИДУТ НА СОЗНАТЕЛЬНЫЙ ОБМАН ОБЩЕСТВА, НЕ ПОТОМУ, ЧТО ИХ УСТРАИВАЕТ СУЩЕСТВУЮЩЕЕ ПОЛОЖЕНИЕ ВЕЩЕЙ, А ПОТОМУ, ЧТО ОНИ НЕ ПЫТАЮТСЯ ЕГО ИЗМЕНИТЬ, ТЕМ САМЫМ ПОДДЕРЖИВАЯ ТОТАЛИТАРНЫЙ РЕЖИМ ГОСУДАРСТВА.

Список литературы

- 1 ПЕЛЕВИН В. ОМОН РА // ВАГРИУС. М., 2000. С. 43.
- 2 КОСТЫРКО С. ЧИСТОЕ ПОЛЕ ЛИТЕРАТУРЫ // НОВЫЙ МИР. 1992. № 12. С. 257.

КАФЕДРА "РУССКАЯ ФИЛОЛОГИЯ"

С.А. Ильина

"ЖИЗНЬ МОЕГО ПРИЯТЕЛЯ" А. БЛОКА. ОПЫТ ПРОЧТЕНИЯ

Философское осмысление имени Христа неразрывно связано с раздумьями о человеческой личности, ее назначении и смысле существования, о духовных средствах, способных приобщить к полноте бытия. В этом отношении показателен цикл "Жизнь моего друга", продолжающий размышления А. Блока об изверившемся и равнодушном ко всему поколении современников, зазвучавшие еще в ранней лирике поэта. Так, 11 августа 1899 г. им было написано стихотворение "Накануне XX века", удивительно созвучное циклу "Жизнь моего друга":

*Влачим мы дни свои уныло,
Волнений далеки чужих;
От нас сокрыто, нам не мило,
Что вечно радует других...
Влачим мы дни свои без веры,
Судьба устала нас карать...*

Век XIX оставляет после себя страшное наследство:

*Так век, умчавшись беспощадно,
Встречая новый строй веков,
Бросает им загадкой хладной*

Живых, безумных мертвецов...

Кажется, что в цикле "Жизнь моего приятеля" воссоздается существование тех самых устрашающих "живых мертвецов", которых увидел поэт, будучи 19-летним юношей.

Лирический герой стихотворения – "приятель" – несчастен. Кто он такой, этот "приятель"? Трудно не согласиться с Б. Соловьевым, который увидел в нем одного из многочисленных "двойников" А. Блока, воплотившего в себе "усталость и отчаяние поэта, чувство безнадежности в поисках лучшей, подлинно человеческой жизни" [3, с. 397]. Мечты "двойника" не сбылись, стремления не осуществились, чувства оказались ложными:

*Сердце к правде порывалось,
Но его сломила ложь.*

Герой вдруг осознал свою ненужность и никчемность. Он опустошен, и рядом – только скука и тоска по несбывшемуся:

*Остудился юный пыл,
И конец очарованиям
Постепенно наступил
.....
Пробудился – тридцать лет.
Хватъ-похватъ, – а сердца нет.*

Вместе с другими людьми он погружен в мелкую суету. Люди заражены безверием:

*На дне души твоей, безрадостной и черной,
Безверие и грусть...*

Затянутые никчемной суетой, они не замечают, как в подчеркнуто обыденной обстановке теряют собственную душу:

*Когда невзначай в воскресенье
Он душу свою потерял,
В сыскное не шел отделение,
Свидетелей он не искал.*

Безнадежность положения человека усиливается тем, что подобное событие происходит в *воскресенье* – именно в тот день, когда, по евангельскому преданию, Ангел Господень возвестил людям о воскресении Иисуса Христа. Примечательно, что у героев цикла душа человеческая – "*существо духовное и бессмертное*" [2, с. 205] – становится смертной, что нисколько не удивляет человека:

*Он нашел весьма банальной
Смерть души своей печальной.*

Причина того, что бытие людей протекает "в сумасшествии тихом" [2, с. 219], кроется, по всей видимости, в том, имя Христа произносится всуе:

*Все говорили кругом
О болезнях, врачах и лекарствах.
О службе рассказывал друг,
Другой – о Христе,
О газете – четвертый.*

Не испытывающие благоговейного трепета перед именем Божиим, люди уже не могут отказаться от привычного течения их жизни:

*... не лучше ль,
Думаешь ты, чтоб и новый
День проходил как всегда:
В сумасшествии тихом?*

На мрачной, зловещей ноте безысходности заканчивается цикл "Жизнь моего друга" – монологами чертей и смерти.

Черты предлагают все соблазны жизни – грехи, вино, страстную ночь. Они заверяют его в своей ангельской чистоте и поддержке в час "исступленного покаяния". Создается впечатление, что люди принимают такое существование, не ища другого пути:

*Когда осилила тревога,
И он в тоске обезумел.
Он разучился славить бога
И песни грешные запел, –*

говорит смерть. Кажется, только она одна способна оценить масштабы духовного кризиса; лишь ей понятно, что человек

*...больше ни во что не верит,
Себя лишь хочет обмануть...*

С холодным равнодушием взирает смерть на человека:

*С него довольно славить бога –
Уж он – не голос, только стон.
Я отворю. Пускай немного
Еще помучается он.*

И человек продолжает свое бесцельное и безрадостное существование. Поэт не оставляет никакой надежды на обретение полноценной жизни, которая невозможна без прочного духовного стержня, символом которого и является фигура Христа.

СПИСОК ЛИТЕРАТУРЫ

- 1 Библийская энциклопедия. Репринтное издание 1891. М.: Терра, 1990. 903 с.
- 2 Блок А.А. Собрание сочинений: В 6-ти т. Л.: Художественная литература, 1982. Т. 2.
- 3 Соловьев Б. Поэт и его подвиг. М.: Советский писатель, 1968. 772 с.

Кафедра "Русская филология"

Т.В. Лысова

ОСНОВНЫЕ ХАРАКТЕРИСТИКИ ПОНЯТИЯ "ИСКУССТВЕННАЯ ФАМИЛИЯ"

При описании специфики и семантики фамилий православного духовенства необходимо обратиться к термину "искусственная фамилия" (далее ИФ) и раскрыть его содержание. Дело в том, что в состав ИФ, кроме фамилий священнослужителей, относят также фамилии незаконно-рожденных детей, литературных героев (псевдонимы) и фамилии артистов. Однако применительно к антропонимам духовенства в ономастике известны и другие определения термина ИФ: *фамильные прозвания великорусского духовенства* (В.В. Шереметевский), *церковные фамилии* (А.В. Суперанская), *семинарские* (Ю. Федосюк), *искусственные семинарские фамилии* (Л.М. Щетинин).

Примечательно, что у одного и того же автора встречаются различные обозначения ИФ. Например, в работах А.В. Суперанской 70-х гг. используется термин *церковные фамилии*, а в середине 80-х гг. появляется обозначение *тип искусственных фамилий – кальки*. Подобные примеры относятся к типичным случаям определения фамилий православного духовенства.

В конце XIX в. В.В. Шереметевский говорил о церковных фамилиях как о прозваниях великорусского духовенства. Он отмечает, что "некоторые священно- и церковнослужители сверх отчества или вместо отчества имели *прозвище*... Такие прозвища были не более, как уличные

кликчи шутливого и уничижительного характера. На смену "прозвищам" приходят в XVII–XVIII вв. "фамильные прозвища".

Эту мысль В.В. Шереметевского в статье "Социальная жизнь русских фамилий" поддерживает Б.А. Успенский, который указывает, что "до середины XIX в. фамилии в духовном сословии в большей степени напоминают *прозвища*". Кроме того, по словам Б.А. Успенского, "фамилии, существовавшие в духовном сословии отражают традицию бытования прозвищ на Руси". Однако "при выходе из духовного сословия эти наименования (прозвища) могут превращаться в родовые, т.е. в фамилии в собственном смысле".

Определение В.В. Шереметевским, Б.А. Успенским фамилий священнослужителей термином "*фамильные прозвания*", возможно, связано с тем, что фамильные прозвания занимают промежуточное положение между прозвищем и фамилией, хотя имеют четкое ономастическое оформление – формантом –ов или –ин. Кроме того, как утверждает С.И. Зинин, "фамильное прозвание" могло и не переходить по наследству, а распространяться на лиц одной семьи в пределах одного поколения". Однако собранный нами материал свидетельствует о том, что фамилии духовенства переходят по наследству. Например, выпускниками Тамбовской духовной семинарии и выдающимися деятелями отечественной науки и истории стали: писатель А.И. Левитов (1835–1877 гг.); Н.Я. Аристов (1834–1882 гг.), экономист К.В. Островитянов (1892–1969 гг.), химик И.И. Левкоев (1909–1978 гг.), регент Тамбовского музыкального училища В.В. Лебедев (1864–1921 гг.), хотя фамилии этих лиц первоначально были зафиксированы в среде духовенства.

Спустя несколько десятилетий (70-е гг. XX в.) аналогичной точки зрения на определение фамилий духовенства придерживаются и ведущие ономасты (как русские, так и зарубежные). Так, А.В. Суперанская писала: "Искусственные фамилии возникли в результате смены прежних. Тип искусственных фамилий – кальки был принят в среде духовенства. Подобные фамилии придумывали в духовных семинариях лицам, не имевшим фамилий" Ю. Федосюк считает, что "искусственно образованные фамилии (XVIII–XIX вв.) присваивались учащимся в духовных учебных заведениях. Их условно он называет "семинарскими".

Термин ИФ начинает употребляться в трудах немецкого ономаста Б.О. Унбегауна (конец 80-х г. XX в.). Но разноречивой в терминологии обязывает при употреблении уточнить его значение.

В 90-х г. XX в. наблюдается тенденция в ономастической литературе к употреблению в качестве основного термина ИФ, все остальные обозначения рассматриваются как синонимы. Поэтому неудивительно, что один из параграфов книги Б.О. Унбегауна "Русские фамилии" называется "Искусственные фамилии".

В пояснении к девятому параграфу "Искусственные фамилии" Б.О. Унбегаун пишет, что "существует ряд русских фамилий, которые сложились вне естественного исторического процесса. Они возникли особым путем, из ничего, и поэтому могут быть определены как "искусственные фамилии". Таких фамилий... несколько групп, но наиболее многочисленную и интересную группу составляют фамилии, принятые в среде православного духовенства". М.Э. Рут, как бы уточняя определение ИФ данное Б.О. Унбегауном, пишет, что "искусственные фамилии – это фамилии, придуманные самими обладателями или посторонними людьми". Это наводит на мысль, что фамилии православного духовенства во многом отличаются от других номинаций этого ряда (т.е. антропонимов).

Утвердившись в употреблении, ИФ как термин не утратил своей многозначности. Следует отметить, что в термин ИФ Б.О. Унбегаун и А.В. Суперанская включают (кроме фамилий духовенства) и фамилии литературных героев. Действительно, фамилии литературных героев можно отнести к разряду искусственных, т.е. специально созданных, характерологических, но в отличие от антропонимов священнослужителей они (фамилии литературных героев) не образуют группу реально существовавших и не совпадают друг с другом в художественных произведениях (т.е. у каждого автора своя индивидуальная система) семантически и даже отражают изолированно языковые явления разных уровней (преимущественно фонетические и морфологические).

Подтверждение нашей мысли мы находим в книге "Имена и судьбы" М.Э. Рут, которая считает, что "фамилии-псевдонимы – это вопрос художественного творчества. А вот другие два случая (фамилии духовенства и фамилии незаконнорожденных детей) более интересны, потому что связаны с реальной жизнью".

Обосновывая закрепление именованья ИФ только за фамилиями духовенства, мы вслед за перечисленными ономастами признаем в качестве основного момента их реальное существование, о чем свидетельствует история и культура народа, а также языковые факты. К середине XVIII в. все более убыстряется и интенсифицируется процесс создания в среде духовенства ИФ. Важно иметь в виду, что на обследованных территориях образование ИФ наблюдается в конце XVIII

в., в то время как в предыдущих эпохах оно отсутствует. Об этом свидетельствуют архивные данные, позволяющие судить о процессах создания фамилий духовенством. В связи с изложенными взглядами на определение термина ИФ (которые объединяют данную реальную социальную группу) следует учитывать тенденцию их закономерного возникновения.

В результате такого понимания термина ИФ необходимо в каждом исследовании оговаривать состав единиц номинации, которые автор относит к ИФ. В нашем случае термином ИФ мы обозначаем фамилии русского православного духовенства. Использование данного определения требует соотнесения с реальным объектом, что в нашем материале архивно аргументировано.

Кроме того, необходимо иметь в виду, что ИФ – не только определенная часть фамильного именника, но и одновременно антропонимические единицы ономастического пространства со своей особой внутренней словообразовательной структурой и закономерный феномен истории и культуры.

Таким образом, искусственные фамилии – а именно, фамилии духовенства – были созданы специально в среде русского православного духовенства, иногда давались вместо уже имеющихся или присваивались в духовных училищах ученикам, ранее не имевшим фамилии. Существенно и бесспорно одно: номинаторы в совершенстве владели греческим и латинским языками, лексика которых положена в основу фамилий. Созданная ими номинативная система свидетельствует о том, что они обладали исключительным языковым чутьем. ИФ давались в качестве награды или наказания, с целью выделить поведение и моральные качества их носителей. Такие фамилии пользовались особой популярностью, так как были чрезвычайно разнообразны и живописны.

Кафедра "Русская филология"

Е.Б. ПАТРАКЕЕВА

ОСОБЕННОСТИ ОБРАЩЕНИЯ В ТЕКСТАХ АВТОРСКОЙ ПЕСНИ

Языковые особенности авторской песни связаны с условиями возникновения и бытования данного жанра, который первоначально выполнял функцию средства общения в узком кругу единомышленников. Поэтому авторской песне присущи черты разговорной речи: соответствующая лексика, обращения, диалоги и монологи, синтаксические разговорные конструкции.

Обращение используется в текстах авторской песни как традиционный прием. Являясь частью диалогической конструкции, оно предполагает не только доверительное отношение автора к слушателям, но и активное участие последних в своеобразном "общении" [5].

В данных текстах мы наблюдаем обращения к разным людям, историческим героям, сказочным и фольклорным персонажам и т.д. Наиболее частыми являются слова *друг*, *друзья*, так как первоначально эти песни создавались для друзей и единомышленников. Зазвучав позже с огромных сцен, авторская песня не утратила своей искренности именно за счет сохранения данного обращения [1]. Во всех текстах усиливается поэтизация единиц *друг*, *друзья* в результате развития особой семантики: "*Осторожней, друг, ведь никто из нас здесь не был...*" (Ю. Визбор), "*Минутной печали не стоит, друзья, предаваться...*" (Б. Окуджава), "*Пора прощаться нам, друзья!*" (А. Городницкий), "*Увы, дорогие друзья, уж поздно мечтать и влюбляться...*" (дуэт "Иваси"), "*Возьмемся за руки, друзья, чтоб не пропасть поодиночке!*" (Б. Окуджава). В последнем примере (песня "Союз друзей") данная единица поэтизирована настолько, что рождает ассоциацию со строчками А. С. Пушкина: "Друзья мои, прекрасен наш союз!" [3].

Особо поэтизируется данное обращение в сочетании с местоимениями *мой*, *мои*. Автор располагает к себе слушателя, включает его в круг своих единомышленников, делится с ним сокровенными мысля-

ми: "...Потому что, **мой друг**, мы ведь тоже с тобой // *Острова в океане...*" (А. Городницкий), "*Мой друг, все приходит с годами – покой и надежность...*" (С. Данилов), "*Нет, мой друг, опоздали, // Вряд ли дальние дали // Нам будут милей, чем дом*" (О. Митяев), "*Увы, мои друзья, уж поздно стать пилотом...*" (Ю. Визбор), "*Друзья мои, друзья, начать бы все сначала*\" (Ю. Визбор).

Поэтизации способствуют и словообразовательные формы данных обращений: "*Спокойно, дружнице, спокойно...*" (Ю. Визбор), "*Ну что ж, дружок, давай на посошок*}" (В. Туриянский), "*Не надо сердиться, дружок. // У нас по-другому не будет...*" (О. Митяев), "*...Как там без меня ты живешь, дружок*^." (О. Митяев), "*...Где, подружка моя, разошелся с тобой по пути?..*" (Ю. Визбор).

Реже употребляется в текстах более "обобщенная" единица *приятель*: "*Давай с тобой поговорим. // Да ты, приятель... спишь*" (О. Митяев), "*Мы помним все, не правда ли, приятель?...*" (В. Туриянский), "*Так что ж нам, приятель, досталось // В подарок от этой страны?*" (В. Туриянский).

Участниками потенциального "диалога" могут становиться и предметы, топонимы, отвлеченные понятия. Ср.: "*Прощай, Москва, не надо слов и слез*" (Ю. Визбор), "*Яе рассказать мне, Германия. // Вам про себя самого*" (О. Митяев), "*Ах, Арбат, мой Арбат, ты – мое призвание*" (Б. Окуджава), "*Что ж ты, улица, не вспомнила бездомного меня?*" ("Белая Гвардия"). "*Здравствуйте, хмурые дни, // Горное солнце, прощай*\" (Ю. Визбор), "*Что ж ты, ночь, молчишь, не шевелишься!*" (Ю. Ким), "*...Ветер, мачтами сосен играй*\" (О. Митяев), "*Веди меня на свой огонь, гори, моя душа*\" (М. Володин), "*Ты, Госкомгиромет,*

теплым ветром меня не дразни..." (дуэт "Иваси"), "*Прочь тоску гоните вы, выпитые фляги! // Ты, метеослужба, нам счастье нагадай*\" (А. Городницкий), "*Погоди звенеть, будильник...*" (Ю. Ким).

Особенно выделяются в качестве обращения слова лексико-тематической группы "Транспорт", когда их семантика развивается до символических значений: "*Здравствуй, белый пароходик! // Увези меня отсюда*" (Ю. Визбор), "*Ах^ пароходик, хоть на день, прошу, отвези меня*\" (О. Митяев), "*Разгоняйся, мой поезд, пусть дождики льют...*" (О. Митяев), "*Последний троллейбус, по улицам мчи, // Верши по бульварам круженье...*" (Б. Окуджава). В приведенных примерах эти слова одушевляются, становятся как бы равноправными участниками "диалога", поэтизируются именно в этом качестве.

Следует выделить обращение, ставшее штампом советской эпохи, – *товарищ*. С одной стороны, оно было настолько естественным для языка 50–80-х гг. XX в., что органически вписывалось в тексты авторской песни и даже поэтизировалось: "*Здравствуйте, товарищи участники! // Ветер мнет палаток паруса...*" (Ю. Визбор), "*Яе печалься, славный мой товарищ. // Больно – ну и пусть...*" (Е. Клячкин). Однако чаще это слово наполнялась негативным оттенком в знак протеста против "заштампованности" языка советской эпохи. Так, В. Высоцкий употребляет данное обращение в шуточной песне, снижая его до комического: "*Товарищи ученые, доценты с кандидатами...*" → "*Товарищи ученые. Эйнштейны драгоценные, // Ньютоны ненаглядные, любимые до слез...*". В другой песне герой Высоцкого обращается к мифическому Джинну, вылезшему из бутылки с вином: "*Ты скажи, товарищ Ибн, как тебя зовут*".

Ю. Ким тонко сопоставляет две разные эпохи – мрачное Средневековье и советское время, сочетая это обращение с расхожим штампом советского времени *пройдемте*: "*...Тогда, товарищ, пройдемте в эту дверь*" (слова человека, ведущего Галилея в камеру пыток).

А. Галич горько иронизирует над "вывернутой наизнанку нравственностью и двойной моралью" общества [4], употребляя слово *товарищ* в песне "Красный треугольник". При обращении к обманутой жене оно звучит из уст героя с оттенком равнодушия: "*Яе серчай, что я гулял с этой подлою, // Ты прости меня, товарищ Парамонове*". Слово депоэтизируется самим контекстом. В нем слышится "ставшее уже привычным равнодушие к жене-женщине, которая все на собраниях да на заседаниях, и страх перед нею, номенклатурной, и зеленая тоска этой жизни..." [4, с. 47]. А в обращении "красного треугольника" к самому герою возникает новый оттенок слова *товарищ*: "...С аморалкою // Нам, товарищ дорогой, делать нечего". "Как виртуозно тонок этот новый аспект обесценивания слова, – замечает Д. Рачков. – "Товарищ дорогой" звучит примерно, как "друг ситный" [4, с. 48].

В приведенных примерах хорошо видно, как депоэтизация заштампованного обращения помогает авторам показать двойную мораль советского общества 60–80-х гг. XX вв. Поэтому в эти годы авторские песни не издавались массовыми тиражами, а в редких случаях выхода в печатном виде тексты пытались "пригладить". Примером подобной абсурдности служит, например, попытка издателей заменить слово

бродяга в песне О. Митяева "Как здорово!" ("Ты что грустишь, бродяга, а ну-ка, улыбнись.") на совершенно неуместное здесь слово *товарищ* [2].

Таким образом, сложные философские мысли авторы-исполнители пытаются передать в упрощенной "разговорной" форме, тем самым располагая к себе представителей различных социальных слоев. Вместе с тем авторская песня – это еще и особая "философия", декларируемые жизненные установки, своеобразный "кодекс" поведения.

СПИСОК ЛИТЕРАТУРЫ

- 1 Возьмемся за руки, друзья! Рассказы об авторской песне / Авт.-сост. Л.П. Беленький. М.: Молодая гвардия, 1990.
- 2 Митяев О. Песни. М.: Изд-во "Главбух", 2000.
- 3 Новиков В. Авторская песня как литературный факт // Авторская песня. М.: Олимп; ООО "Издательство АСТ", 1997. С. 5–12.
- 4 Рачков Д.А. Минует печальное время: Записки шестидесятника. М., 1991.
- 5 Сиротина О.Б. Современная разговорная речь и ее особенности. М.: Просвещение, 1974.

Кафедра "Русская филология"

А.С. Ширяева

ИВАН ШМЕЛЕВ И ЕГО "СОЛНЦЕ МЕРТВЫХ" В ЛИТЕРАТУРНО-ПУБЛИЦИСТИЧЕСКИХ РАЗМЫШЛЕНИЯХ А.И. СОЛЖЕНИЦЫНА

А.И. Солженицын входил в современную литературу, прежде всего, как писатель "лагерной тематики". Безусловно, рассматривать его только с этих позиций в настоящий момент не правильно, так как диапазон охватываемых им тем несравненно широк. Как публицист он представляет целый ряд статей, посвященных анализу творчества писателей разных периодов русской и советской литератур.

В статье **А. Солженицына**, посвященной **Ивану Шмелеву** автора интересует, в первую очередь, корректировка мировоззрения писателя, что он прослеживает на примере **шмелевских** произведений разных лет, выстраивая их в определенной, необходимой для понимания общей концепции творчества писателя русского зарубежья последовательности.

Несомненный научный интерес вызывает композиционное решение статьи **А.И. Солженицына**. Она сознательно поделена на небольшие по объему части, в которых сжато проработан основной смысл произведения и дана его литературоведческая оценка, а также авторские замечания. Статья намеренно не имеет четкого заключения и достаточно резко обрывается. Поэтому небольшая вводная часть несет двойную нагрузку: вычерчивает главную тему и в то же время в ней уже сделан основной вывод (т.е. выполняет и функцию заключения). Заметим, что такое построение характерно и для большинства других статей **А.И. Солженицына**, посвященных тому или иному писателю. Рассматривая структуру работы, заметим, что автору интересен также язык писателя, чему он и уделяет заметное место в своей статье. Как известно, сам **Солженицын** является непревзойденным мастером слова, относящимся бережно к русскому языку и пытающимся вернуть в него как лексику устаревшую, так и обновить язык новыми, емкими по смыслу и содержанию лексемами. Интересные слова, встречающиеся у **Шмелева**, **А. Солженицын** выделяет в отдельные колонки, привлекая тем самым внимание читателя к ним. Вообще вызывает интерес сам стиль общения автора со своим читателем. Статья написана в весьма лаконичном, сдержанном тоне без пространных замечаний и рассуждений. Она рассчитана на читателя, хорошо владеющего исходным материалом, поэтому разговор о произведениях ведется в манере бытового разговора, где-то немного резкого, а где-то и небрежного, так как читатель здесь равный писателю по знаниям и, возможно, взглядам. (То же обнаруживается и в других статьях **Солженицына** о писателях).

Творческий рост и развитие **И. Шмелева** автор прослеживает от рассказа 1911 г. "Человек из ресторана" до повести, оконченной в 1944 г. – "Лето господне". Использует он именно такой хронологический порядок не случайно. Автор делает попытку показать наглядно, как изменилось мировоззрение писателя от "освобожд-

денческой" идеологии" до "углубленного возврата к русским традициям и православию". А. Солженицыну интересны вопросы жизни и смерти, затронутые во многих рассказах и повестях Шмелева. Например, в рассказе "Росстани" показано отношение к смерти именно русских людей. Это спокойное, совершенно осознанное понимание конца жизни, и даже последние проводы озаряются чем-то светлым и праздничным. Солженицын считает, что Шмелев очень православно описывает здесь поведение старика. Та же тема смерти, но уже более глубоко рассмотрена писателем в повести "Солнце мертвых". Нужно сказать, что эта повесть наиболее близка и интересна Солженицыну, так как затрагивает болезненную для него идею большевизма. Автор считает, что это произведение "в русской литературе первое по времени настоящее свидетельство о большевизме". К сожалению, следует констатировать ошибочность такого мнения, так как еще раньше таким свидетельством явились рассказы С.Н. Сергеева-Ценского "Орел и решка", "Павлин". Отметим попутно, что Солженицын замечает у Шмелева ностальгию по "потерянному дому". Эта тема нередка и для других писателей, в особенности для М. Булгакова. Писатель и его герои одиноки, у них – духовное одиночество. Солженицын говорит, что "люди все ободиночели". В отдельные большие абзацы он выделяет героев Шмелева: это люди, которые далеки от революции, терпят унижение и несправедливость ни за что; это "типы из простонародья"; и это – красные. Автор статьи такой градацией персонажей и яркими примерами из повести показывает, что человеческая жизнь ничего не стоит. Все это приводит к омертвлению самой жизни, когда уже становится сложно провести четкую грань между смертью физической и жизнью подобной смерти.

Интересно, что Солженицына привлекают писатели сходной с ним судьбы и ориентации. Не случайно взят им для рассмотрения И. Шмелев, и название статье дано именно по названию его произведения наиболее близкого для Солженицына. Еще в своих очерках литературной жизни "Бодался теленок с дубом" писатель советовал на то, что, находясь в заключении, он пребывал в уверенности, что он не один такой, кто "пишет по чести и совести то, что знает о нашем времени и что есть главная правда" [1]. Но не сбылись его надежды. Таких, как он, писателей, оказались единицы. Возможно, именно поэтому А.И. Солженицын, на сознательном или интуитивном уровне, ищет для себя таких писателей, которые старались сказать обнаженную, крутую правду людям в разные периоды нашей истории. Он не раз отмечает в своей статье о "Солнце мертвых", что "это такая правда, что и художеством не назовешь" или "что о таком нашем прошлом (которое описал Шмелев) – нынешний народ почти сплошь не знает". Можно сказать, что И. Шмелев тоже прошел в некотором роде "заключение на воле". Ему пришлось сначала страдать на Родине, а потом покинуть ее, что, безусловно, оказалось для него тяжелым испытанием. Солженицын считает, что именно это и возродило его душу, и он увидел "промытыми глазами, ту невозвратимую Россию, которую сыны ее столько силились развалить, а косвенно приложился и сам он". А. Солженицын, несмотря на явную симпатию к писателю, косвенно обвиняет его в развале страны. Думается, что он имеет в виду общее и, в частности Шмелева, стремление к демократизации общества, которое повлекло за собой упадок культуры, потерю традиций и нравственных ценностей.

Таким образом, просматривая творчество И. Шмелева по хронологии, Солженицын считает самым совершенным его произведением – повесть "Лето господне", которую он писал в течение семнадцати лет. В статье акцентируется внимание на том, что Шмелев видит и помнит все происходящее "открывшимся зрением", то есть именно к этому произведению Шмелев пришел обновленным писателем, с мировоззрением претерпевшим серьезные изменения. А.И. Солженицын, говоря о повести, отмечает, что "тон – для русской литературы XX века уникальный: он соединяет опустошенную русскую душу этого века – с нашим тысячелетним духовным устоянием". Проблемы эти очень близки Солженицыну и не раз в своих публицистических работах касался он этих вопросов. Солженицын отмечает, что Шмелев – писатель, умеющий очень точно описать и мещанский быт, и быт деревенский.

И тем не менее мы считаем, что А.И. Солженицына нельзя в полной мере назвать литературным критиком, исследователем. Он не обращается к истории вопроса рассматриваемого им автора, как это делают другие исследователи литературы. Александр Исаевич, так или иначе, обращается, прежде всего, к темам публицистическим, близким для него. Поэтому правомерно назвать А.И. Солженицына в данном случае литературным публицистом.

СПИСОК ЛИТЕРАТУРЫ

1 Солженицын А.И. Бодался теленок с дубом // Новый мир. 1991. № 6. С. 11.

Кафедра "Русская филология"

Е.П. Тырновецкая

СОДЕРЖАТЕЛЬНЫЙ АСПЕКТ ХУДОЖЕСТВЕННОГО ВРЕМЕНИ

В системе современной научной литературы, в сознании сегодняшнего человека факт роста значимости категории времени очевиден.

ВСЛЕДСТВИЕ ЭТОГО ВРЕМЕННАЯ КАТЕГОРИЯ ЯВЛЯЕТСЯ ОБЪЕКТОМ ПРИСТАЛЬНОГО ВНИМАНИЯ МНОГИХ НАУЧНЫХ ДИСЦИПЛИН, КАК ЕСТЕСТВЕННЫХ, ТАК И ГУМАНИТАРНЫХ. В СИСТЕМЕ ВСЕОБЩЕГО ИНТЕРЕСА ЗНАМЕНАТЕЛЬНО ВЫДВИЖЕНИЕ НА ПЕРВЫЙ ПЛАН ДАННОЙ КАТЕГОРИИ В ЛИТЕРАТУРОВЕДЧЕСКИХ ИССЛЕДОВАНИЯХ, КОТОРОЕ ОБУСЛОВЛЕНО НАСТОЯТЕЛЬНО ОЩУЩАЕМОЙ В ПОСЛЕДНЕЕ ВРЕМЯ ПОТРЕБНОСТЬЮ "... БОЛЕЕ ГЛУБОКОГО ИЗУЧЕНИЯ ТЕХ ПОСТОЯННЫХ ОТНОШЕНИЙ И ФУНКЦИЙ, КОТОРЫЕ ОБЕСПЕЧИВАЮТ СПЕЦИФИКУ ХУДОЖЕСТВЕННОЙ (В ЧАСТНОСТИ, ЛИТЕРАТУРНОЙ) ДЕЙСТВИТЕЛЬНОСТИ" [1].

Исследователи, именуя по-разному художественное время (композиционным, сюжетным, художественным, поэтическим), все же с нашей точки зрения, пришли к ее практически единогласной детерминации: "Художественное время – явление самой ткани литературного произведения, подчиняющее своим художественным задачам и грамматическое и философское его понимание писателем" [2].

При такой трактовке не исчезает из поля внимания литературоведов и момент существующей между реальным и художественным временем связи: "... время в искусстве – это отражение реального времени,

а организация его обусловлена закономерностями реального мира и обладает в то же время своеобразием, порожденным особенностями механизма отражения" [3].

Несмотря на это, с разработкой категории времени в литературе сложилась парадоксальная ситуация. Этой проблеме посвящено огромное количество работ, но их анализ позволяет сделать вывод: содержательное доведение разработки категории художественного времени до удовлетворительной целостной концепции уступает многим другим категориям.

И все-таки, для того, чтобы решить вопрос о содержании категории художественного времени, необходимо выявить понятие, которое станет основой нашей концепции.

В образовавшейся последовательности на пути к решению поставленной проблемы, по мнению автора статьи, первичной становится пресловутое физическое онтологическое толкование времени, так как некоторая зависимость "качества" художественного времени от реального (исключая собственно художественный момент) очевидна.

Обоснованные в XIX в. физические концепции (религиозная и субстанциональная) поэтапно привели к возникновению вопросов о природе времени, которые сводились к признанию ее абсолютности или относительности, т.е. обусловленности или, напротив, необусловленности движущейся материей (не к взаимоисключению той или иной детерминации, а к доминирующей роли абсолютного времени и наоборот).

Появление теории относительности А. Эйнштейна совершило подлинную революцию в физических представлениях о времени и разрешило долгое время существовавшие противоречия.

В РАБОТАХ СОВРЕМЕННЫХ УЧЕНЫХ ВРЕМЯ ОДНОЗНАЧНО РАСЦЕНИВАЕТСЯ КАК ПОНЯТИЕ ОТНОСИТЕЛЬНОЕ И НАХОДЯЩЕЕСЯ В ТЕСНОЙ СВЯЗИ С ДВИЖЕНИЕМ, ОСНОВНОЙ ХАРАКТЕРИСТИКОЙ МАТЕРИИ: "... ОНО (ВРЕМЯ – Е.Т.) ЯВЛЯЕТСЯ

ФОРМОЙ СУБСТАНЦИОННОГО ИЗМЕНЕНИЯ МАТЕРИИ, ВЫРАЖАЮЩЕЙ ПРОЦЕСС СТАНОВЛЕНИЯ" [4].

В связи с вышесказанным следует заметить, что содержание реального времени определяется не существованием материальных объектов в своей единичности, а взаимоотношениями, которые складываются внутри существующих материальных систем: "Бытие и время, время и бытие именуют соотношение обеих вещей, о которых идет дело, именуют отношение, несущее на себе обе вещи и выносящее их соотношение" [5].

Не подлежит сомнению тот факт, что анализ специфики художественного времени в системе литературного произведения не может в целом опираться на опыт физического познания, но рассмотрение художественного времени как отраженного физического позволяет нам трактовать содержание первого как "становление" и "соотношение".

Таким образом, реальные содержательные характеристики времени в условиях философии позволяют познавать человеческую жизнь как самонаблюдение, в котором обнаруживаются постоянные изменения состояний и действий или, что в принципе тождественно, расценивать "время человеческого определения" как величину изменения, в отличие от времени естественнонаучного описания – величины измерения, в условиях художественного произведения определять художественное время каждого персонажа как "душевное движение человека" [6], а содержание художественной временной категории как внутренние изменения (или, другими словами, становление), происходящие с каждым героем в отдельности и, в целом, во временной системе действующих лиц произведения, сопряженные с решением проблем "причинности", "связи событий, действий и их результатов" [7].

Исследование содержательного аспекта художественного времени, с этой точки зрения, не что иное, как последовательный анализ становления, причем на всех уровнях (например, процесс становления автора, главного героя, второстепенных персонажей, процесс развертывания создавшейся конфликтной ситуации).

Список литературы

- 1 Чередниченко В.И. Типология временных отношений в лирике: Дисс. ... докт. филол. наук. Тбилиси, 1986. С. 25.
- 2 Лихачев Д.С. Историческая поэтика русской литературы: Смех как мировоззрение и другие работы. СПб.: Алетейя, 1997. С. 7.
- 3 Джохадзе Н.И. К методологии исследования проблемы времени в искусстве и эстетике // Вопросы философии. 1983. № 1. С. 133.
- 4 Аскин Я.Ф. Проблема времени в физике и диалектическая концепция развития // Пространство и время в современной физике / Под ред. А.З. Петрова и др. Киев: Наукова думка, 1968. С. 167.
- 5 Девис П. Пространство и время в современной картине Вселенной. М.: Мир, 1978. С. 39
- 6 Михеев Ю.Э. Сюжетно-временная типология конфликта в русской драме: Дисс. ... докт. филол. наук. Тамбов, 2001. С. 37.
- 7 Там же. С. 17.

КАФЕДРА "РУССКАЯ ФИЛОЛОГИЯ"

Хоанг Тхи Винь

ОСОБЕННОСТИ ПРОФЕССИОНАЛЬНОЙ ПОДГОТОВКИ ВЬЕТНАМСКИХ СТУДЕНТОВ ГУМАНИТАРНОГО ПРОФИЛЯ

В последнее десятилетие количество вьетнамских студентов, обучающихся в России и во Вьетнаме русскому языку, в целом сократилось. Русский язык не изучается во вьетнамской средней школе, а преподается только на факультетах иностранных языков в педагогических институтах, на факультетах русского языка в университетах, а также в рамках повышения квалификации (на трех-, шестимесячных курсах) как в России, так и во Вьетнаме.

Уменьшение числа студентов-русистов было обусловлено тем, что выпускники вьетнамских и российских вузов по специальности "русский язык" не находили себе работу, что обусловлено геополитическими и экономическими причинами, изменением роли России на мировой арене.

С 2000 г. интерес к российскому образованию резко увеличился. На сегодняшний день уже около семи тысяч вьетнамских студентов обучаются в России. Вьетнамцы стремятся получить высшее образование в российских вузах, потому что признают приоритет страны во многих областях науки и техники, а также потому, что Вьетнам имеет развитую традиционную образовательную связь с Россией, установленную с 1920-х гг., когда в Восточном институте получили образование Хо Ши Мин, ставший президентом СРВ, Ле Хонг Фонг, Нгуен Тхи Минь Хай – руководители СРВ.

В течение сорока лет (1950–1992 гг.) Советский Союз подготовил пятьдесят три тысячи бакалавров-специалистов, в том числе в гуманитарной сфере около четырехсот кандидатов наук и трехсот докторов наук. Они достигли значительных успехов во вьетнамской науке и в профессиональной деятельности.

Россия и Вьетнам продолжают традиционные связи и сегодня. Преодоление некоторых кризисных явлений во вьетнамском обществе и поступательное его развитие, совершенствование и углубление рыночных механизмов в экономике заставляют во многом переоценить значимость преподавания русского языка для вьетнамских студентов. Назрела необходимость разработки системы организационных и педагогических мероприятий, обеспечивающих формирование у личности профессиональной направленности гуманитарных знаний, навыков умений и профессиональной готовности к такой деятельности, которая называется профессиональной подготовкой.

Инструментом успешной профессиональной подготовки к обучению в России вьетнамцев является глубокое качественное изучение русского языка как иностранного и постижение русской литературы. Студенты, обучающиеся по специальностям гуманитарного и технического профиля, проходят обучение на русском языке (не так, как, например, в некоторых вузах Китая, где не считается необходимым преподавать спецпредметы на русском языке).

Изучение русского языка неразрывно связано с изучением культуры народа, его традициями, обычаями, системой ценностей. При этом необходимо совместить особенности русского менталитета и специфику восприятия учебного материала вьетнамскими учащимися, со своеобразной, самобытной материальной, духовной культурой Вьетнама и спецификой языкового строя. Трудности, связанные с овладением вьетнамскими учащимися русским языком, требуют своего осмысления в плане пересмотра учебных программ, создания новых этноориентированных учебников и учебных пособий, разработки более совершенных методов обучения с применением технических средств.

Хороший эффект в преодолении этих трудностей и повышении качества преподавания дисциплин гуманитарного профиля оказал бы выход в свет новых русско-вьетнамских словарей по филологической, экологической, философской, географической, юридической терминологии. Самым популярным словарем во Вьетнаме остается до сих пор "Русско-вьетнамский словарь", составленный К.М. Амекановым,

В.В. Ивановым и И.А. Михановой, содержащий 45 тысяч слов русского языка в переводе на вьетнамский язык.

При обновлении утвержденных ныне учебных программ по русскому языку необходимо, на наш взгляд, большее количество учебных часов отвести для изучения русской литературы, представляющей собой не только особую форму познания действительности, отраженной в художественных образах, постижения духа народа, но и великолепные образцы русской речи.

Плодотворным было бы введение лингвистического анализа текста, курс которого был в свое время сокращен, как и курс истории русской литературы, раздробленной на мелкие доли и не дающий сколько-нибудь полного и цельного представления о литературном процессе.

В настоящее время во вьетнамских вузах занятия по русской литературе проводятся только на старших курсах в двух формах: лекции по истории литературы и чтение отрывков отдельных художественных произведений.

Полезен для студентов гуманитарного профиля, обучающихся на русском языке, был бы курс "Язык и культура" или спецкурс по стилистике. Иностранному студенту не является субъектом русской культуры, поэтому ему особенно важно приобщение к русской национальной традиции и понимание того, как она отражается в языке.

На вьетнамский язык переведены некоторые произведения русской классики ("Евгений Онегин" А.С. Пушкина, "Война и мир" Л.Н. Толстого, "Преступление и наказание" Ф.М. Достоевского и др.). Эти переводы помогают вьетнам-

ским студентам в понимании русской ментальности, но современную русскую литературу во Вьетнаме не знают, так как нет переводов творчества писателей XX столетия.

Проблемы обновления содержания и координации университетского филологического и в целом гуманитарного образования будут решаться во Вьетнаме в самое ближайшее время в аспекте создания усовершенствованных методик, связывающих основные уровни национальной образовательной системы на основе принципов преемственности и перспективности.

КАФЕДРА "РУССКАЯ ФИЛОЛОГИЯ"

Тянь Хуньминь

РУССКАЯ ЛИТЕРАТУРА И ЛИТЕРАТУРОВЕДЕНИЕ В КИТАЕ

На фоне китайской культуры, которая насыщена своеобразием моделей и направлений искусства, можно найти мост общения с русской литературой.

Русская литература представлена в Китае параллельно как художественными произведениями, так и литературоведением.

Отвечая тенденции стремления к демократии и науке, в Китае в начале XX в. реализовалось "движение новой культуры". Огромное количество зарубежных произведений было переведено на китайский язык молодыми китайскими писателями как, например, Лу Суном, Ху Ши и другими. Большую часть переводов составили работы произведений русских писателей XIX в. – от Пушкина до Толстого, от Некрасова до Чернышевского. Попытка приблизиться к творчеству русских писателей этой эпохи возбудила вдохновение молодых китайских писателей. Возникло немало романов и драм, которые поражают читателей глубокими размышлениями о судьбе народа. Это – "Семья" в трех томах Пазина, драмы "Гроза" и "Восход" Цаойу... Появились прозаики, поэты, в работах которых можно найти образ "лишнего человека", женские типы, восходящие к Катерине Островского, "Трем сестрам" Чехова, женщинам, которые мечтают жить, проявляя свою личность.

После того, как была создана КНР, начался второй этап комплексного принятия русской, точнее, со-

ветской литературы в Китае. От школьников до студентов, от рабочих до интеллигентов каждый чело-

век познал имена Горького, Островского, Фадеева и других. Люди в Китае гордятся выученными наи-

зусть отрывками из советских произведений.

После реформы Китай постепенно избавляется от "левого влияния". Русская литература заново открывается китайским читателем в переводах произведений русских писателей серебряного века и таких писателей-эмигрантов, как Бунин, Булгаков, Пастернак, Ахматова, Цветаева... Они стали объектами изучения, как в целом русская литература, писателями-китайцами. Работы этих русских писателей, пожалуй, самый необыкновенный духовный подарок, который мы получили от современной русской литературы.

Идентичные процессы происходят в науке о литературе.

Во время "движения новой культуры" 20-х гг. XX в. китайские критики и писатели Е Шинтао и Ся Гайзунь создали новую систему литературоведения под влиянием теории советской литературы. Их теория разделяет процесс творчества на восемь частей: тематика, жанр, композиция, выразительность, художественная речь, редактирование и вид. Теория считает, что статья или произведение может сложиться таким путем:

- а) авторские психологические характеристики;
- б) выбранное автором содержание;
- в) использованная автором форма и навыки выразительности.

Эта теория является почти копией традиционного советского литературоведения. Тем не менее, другие теории не нашли своего воплощения и не стали популярными в китайской культуре.

С 1980-х гг. китайские критики стали уделять большое влияние специфике и законам литературного творчества и развитию литературоведения. Символизм, акмеизм, футуризм, формализм и "Пражское направление", постмодернизм постепенно возвращаются в китайскую литературу. Работы критика В.Б.

Шикровского стали важной частью изучения литературоведения в Китае. Такие литературы более перспективны, по мнению китайских ученых.

Разумеется, любая теория имеет свою историческую ограниченность, но не хотелось бы здесь касаться конкретных произведений или каких-либо теорий. Хотелось бы искать и найти мост взаимного общения русской и китайской культур, так как литература – самая красивая мелодия, которая может звучать веками, связывая и взаимообогащая народы, так как искусству нет границы.

КАФЕДРА "РУССКАЯ ФИЛОЛОГИЯ"
Чу Юань

КАТЕГОРИЯ ВРЕМЕНИ В РОМАНЕ ВЛАДИМИРА МАКСИМОВА "ЗАГЛЯНУТЬ В БЕЗДНУ"

Хронотоп в романе Владимира Максимова "Заглянуть в бездну" выполняет целый ряд важных художественных функций, главная из которых выражение авторского сознания. Как и М. Алданов, Б.

Окуджава, Ю. Трифонов и Ю. Давыдов, В. Максимов в своих исторических романах исходил из приоритета общечеловеческого над историческим, вечного над временным, когда любовь, счастье, истина, свобода духа не зависят от времени и пространства, как будто стоят "над временем" и легко преодолевают в памяти и воображении пространство. Для этих писателей оказалась актуальной мировая философия XX в., в которой связь человека с космосом, слияние духовного и материального были аксиоматичны.

Поэтому в историческом романе Владимира Максимова авторское время относительно, оно сопряжено со временем повествователей, от лица которых ведется рассказ об адмирале Колчаке. В их число входят персонажи-повествователи Анна Тимирева, Удальцов, Бержерон, Егорычев, а также безличный повествователь и "прямое выражение авторского сознания". Автор-повествователь органично вплетает свой голос в "рассказ" о событиях русской истории, образуя смысловое единство в области толкования, освещения и воплощения исторических фактов. Он выступает гневным обвинителем предателей и негодяев, творивших историю России, и тем самым определяет основной пафос произведения.

Через изображение времени и пространства как многомерных категорий в романе "Заглянуть в бездну" становится наглядной и сюжетно зримой эпоха гражданской войны, в которой живут герои Владимира Максимова. В то же время хронотоп романа не только фиксирует "образы мира", эпохи катастрофического разрушения государственных, социальных, нравственных, духовных связей, но и ориентирует на внутриличностное состояние героя, помогает оценить правильность его жизненной позиции и возможности душевной гармонии в те моменты истории, когда действуют "апокалиптические" настроения среди людей.

Хронотоп в романе "Заглянуть в бездну" несет в себе, прежде всего, аксиологический смысл.

Хронотоп вечного закладывается в роман "Заглянуть в бездну" в эпиграфе, в котором подчеркивается доминирование "воли Божьей" во всех процессах, протекающих в историческом времени. Уже в этом эпиграфе, представляющем цитату из романа "Война и мир" Л.Н. Толстого, намечена функция обозначения авторского отношения к изображаемому. Автор-творец стремится задать правила чтения текста, обозначить его авторскую интерпретацию.

В начале романа эпический хронотоп застывает в одной точке пространства и времени: моменте гибели адмирала Колчака во дворе иркутской тюрьмы. У "истории", у времени в восприятии Анны Тимиревой, "уже не было ни начала, ни конца, а оставалась замкнутая в самое себя бесконечность, единственным выходом из которой было бы полное растворение в ней, смерть, небытие" [1, с. 8].

Время и пространство приобрели для героини ощущение нереальности, "сна, бреда": "Когда это случилось? И случилось ли вообще? А может быть, это давний сон или госпитальный бред, не отпускающий ее до сих пор, что, однажды провалившись в нее, сам сделался пленником своей жертвы". Но в несобственно-прямую речь Анны врывается "корректирующее" слово автора-повествователя: "Было это, было, и никуда от этого не денешься!" [1, с. 8].

Жизнь героини после ухода из реальной земной истории Александра Васильевича превратилась "в замкнутый круг": все, что было вне истории любви к адмиралу Колчаку, вышло за рамки реальности, проистекало "по касательной", не вторгаясь "в круг" ее любви, фоном которой была "мировая социальная катастрофа", заставшая ее в 1919 г. в России.

Понять специфику "хронотопа героини" помогает пейзаж, выступающий в тройной эстетической функции: как часть образа мира, как эмоциональный фон сюжета и как способ характеристики персонажа.

Воспоминания героини начинаются среди цветущего весеннего пространства, но белые цветы тополей кажутся ей снегом, "белыми мухами". Так обычно обозначается в художественном тексте метель. Цветение земли сопровождается, в восприятии Анны, гнилостными процессами – "прелью" и "застоявшейся кухней". Гармонию весенней природы нарушают автомобильный и паровозные шумы. Пейзаж воспринимается Анной в глухом пространстве комнаты, где "сухо и сумрачно" и где ее собственный голос кажется ей чужим, "вплывающим в окна откуда-то со стороны" [1, с. 7].

События русской истории пересказываются героиней в мифологическом ключе: действие происходит в мифологическом времени и пространстве, "в год, когда мир рассыпается в прах", и "на земле, где метались невзнузданные кони", среди "великого потопа", среди "человеческих теней".

На фоне кровавого потопа гражданской войны "сияло солнце, и пели певчие птицы, вишневым дым клубился над садами"; "Царствие небесное было внутри нас"; влюбленные пребывали "в раю", т.е. время остановилось, его перестали замечать, и оно исчезло совсем.

Только любовь придает бытию ценностный смысл. А то, что лишено любви, ввергает народы "в бездну" жестокости, ведущей ко всеобщему разрушению и смерти.

Хронотоп Анны Тимиревой отражает и выражает позицию автора-создателя романа, о чем свидетельствует его смыкание с идеей эпиграфа и заголовка романа.

Анна "умерла" вместе с расстрелянным большевиками адмиралом. Вся последующая жизнь для нее – это механическое движение в пространстве земли и времени в ожидании перехода в вечность, в хронотоп Александра Васильевича.

Только в земной памяти любящей Анны Васильевны вечно живет адмирал Колчак. Поэтому в романе следуют повторы: вновь и вновь изображается мифологическое время, на фоне которого разворачиваются эпизоды реальной исторической действительности – Россия 1919–1920-х гг. Адмирал находится там, где "в лунной ночи за обрешеченным окном потрескивала лютая стужа" [1, с. 11]. Его дни тянутся "угрожающе медленно". Он пленник, сидит в тюрьме, но душа его "памятью пребывает с Анной". Он тоже думает о вечности, где единственно возможна в беспредельности встреча с Анной. Восприятие им зимнего пейзажа тоже выполняет тройную функцию – создает мрачный эмоциональный тон, передает предчувствие казни, характеризует персонаж и передает авторское мировидение. Реальный мир воспринимается героем перед смертью утрированно: "В безветренной ночи скрип наста под ногами казался почти оглушительным. Сквозь едва подсиненную черноту вокруг все воспринималось резче, выпуклей, объемней, чем обычно. Студеный воздух, обжигая легкие, впервые не забивал дыхание, а клубился под сердцем пьяняще и освежающе. На фиолетовом снегу... человеческие тени выглядели до неправдоподобности огромными. Душа жила уже сама по себе, воспринимая окружающее как бы сверху или со стороны" [1, с. 14–15].

Все вокруг адмирала "зыбко": флотилии могильных крестов", "черное полотнище" леса говорят о небытии. Только "торжествующая звезда" в далеком небе обещала вечное соединение с любимой.

Хронотоп в романе "Заглянуть в бездну" как формально-содержательная категория выполняет функции характеристики образов, выражения авторского сознания и является формой выражения жанрового содержания.

СПИСОК ЛИТЕРАТУРЫ

1 Максимов В. Собр. сочинений: В 8-ми т. М.: Terra, 1993. Т. 7. С. 8.

Кафедра "Русская филология"
Джао Фандсай

РОМАН ВЛАДИМИРА МАКСИМОВА "СЕМЬ ДНЕЙ ТВОРЕНИЯ" В ОЦЕНКЕ КРИТИКИ

Роман "Семь дней творения" принадлежит к редкому числу произведений Владимира Максимова, нашедших определенное критическое отражение. М.М. Дунаев считает, что в ряду крупнейших таких творений писателя, как романы "Ковчег для незваных", "Заглянуть в бездну", "Прощание из ниоткуда", "Карантин", "Семь дней творения" выступает как "вершинное творение" [1]. Исследователь уверен, что именно этот роман является характерным для русской литературы 1970-х гг., так как в нем в ясной и четкой форме выражены все главные идеи Владимира Максимова, которые затем только будут варьироваться, углубляться, развиваться.

По мысли М.М. Дунаева, автор романа "Семь дней творения" идет следом за Львом Николаевичем Толстым в отражении глобального переворота в российском обществе XX столетия, так как "Среди разношерстной эмигрантской литературы "третьей волны" – не один ли он единственный, большой и истинный, писатель" [1, с. 591].

Сопоставляя Владимира Максимова с М. Горьким, критик отмечает, что первый превзошел его, ибо "совершил эволюцию в сторону Достоевского, ощутил потребность религиозного осмысления жизни" [1, с. 592].

Очень важным представляется М.М. Дунаеву, что философская и политическая позиция писателя была иной, нежели у большинства литераторов России 1960–1970-х гг. Он подчеркивает: "Максимов, по его признанию, ощущал себя чуждым тому, что происходило в литературе... являет себя непримиримым противником всего комплекса социальных и идеологических ценностей, которыми обладало советское общество: от яро-консервативных до бездумно-либеральных" [1, с. 592]. Называя Владимира Максимова "своеобразным внутренним эмигрантом", критик особенно отрядным считает "религиозный подход к осмыслению отображаемого бытия" [1, с. 592].

Особенно интересны наблюдения М.М. Дунаева над способами воплощения авторского замысла в романе "Семь дней творения", для чего писатель использует жанр семейной хроники: роман представляет повествование о роде Лашковых, крестьянах и рабочих, вовлеченных в драматические события, явившихся результатом исторического эксперимента "пересотворения мира". В романе проводится жанрообразующая параллель между библейским творением мира и псевдотворением революционеров-большевиков.

Исследователь отмечает, что ключевым для понимания авторского замысла становится суждение одного из второстепенных персонажей романа: "Говорится в Писании: Господь создал человека в один день... Только ведь это был не один земной день, а одна земная вечность. А мы с вами возомнили за двадцать быстротекущих смертных лет содеять то же самое ... не по плечу задачку взяли. Вот и пожинаем плоды" [1, с. 593].

Совершенно справедливо М.М. Дунаев подчеркивает основную авторскую мысль: избрав противоположный, противоестественный путь уравнивания всех по социальному признаку, революционеры вступили на путь лжи, порока, преступления и катастрофической подмены. Ложь разъела все слои общества и превратила в труху души большинства: "Ложь действует, не зная предела, чтобы остановиться, разъедает и переиначивает всю обычную логику жизни: раба делает подлецом, уничтожает естественные человеческие (здесь: отцовские) чувства, заставляет человека гоняться за призраком счастья, непременно всеобщего, тогда как собственная жизнь его разрушается, влечется к гибельному итогу" [1, с. 594].

Грубый муляж становится образом революционного идеала, ради которого отдавали свои жизни и губили чужие жизни обманутые "гегемоны-пролетарии". Главные герои постепенно почувствовали страшную подмену: "Надзиратели только сменились". А рабство, неравенство, социальная несправедливость, материальные тяготы только усугубились.

Владимир Максимов, по убеждению критика, идет за Ф.М. Достоевским в оценке причин и результатов революционных катаклизмов в России, уверяя, что бесовщина действует в истории: "Смердяковщина захлестнула Россию... Все можно, все дозволено!" [1, с. 594].

"Торжество выродившегося гуманизма, потакание вожделям самоутверждающегося "человеческого Я", самолюбивой бесплодной смоковницы, которая ведь и сама хочет торжествовать, услаждать смердяковские стремления" вызваны, по мнению М.М. Дунаева, не социальной борьбой, а более глубинными причинами: эксплуатации первородной греховности человека, его злых инстинктов" [1, с. 595].

Даже идеалисты и аскеты, подобные Петру Лашкову, которых меньшинство среди революционеров, не могут не увидеть порочность содеянного ими социального эксперимента: "мертвые пустопорожные слова начинают обретать неведомую страшную власть над людьми, губящую самих носителей идеологии" [1, с. 597].

М.М. Дунаев уверен, что авторская позиция, сосредоточенная не только в рассказчике, но и в системе персонажей романа "Семь дней творения", проявляется, прежде всего, в поисках истины, в определении пути России, по которому можно выбраться "из бездны". Этическое освоение бытия обретает у Владимира Максимова подменно-религиозное освещение.

Центральная идея романа формулируется критиком так: "Человека, воспринявшего Свет и Слово", нельзя сломить, он будет спасен сам и выведет к спасению Россию.

"Жизнь может быть преображенной только на основе Слова Божия – эта идея противостоит в романе революционной концепции мира и истории. Пересотворение мира обречено на неудачу именно потому, что апостасийно по своей природе. Потому, что не хочет признавать тьмы в душах людей", – делает вывод исследователь [1, с. 601].

Метод, которым пользуется Владимир Максимов, он называет критическим реализмом. Можно поспорить по этому поводу с М.М. Дунаевым, так как усиленное акцентирование символических библейских аналогий, сжатая и экспрессивная манера письма, особая значимость пейзажных зарисовок позволяют, на наш взгляд, говорить о некотором отходе от реализма в сторону модернистских художественных технологий.

В целом, анализируя критические рассуждения М.М. Дунаева, можно прийти к выводу, что при общей правильности идейно-эстетических оценок, исследователь делает не совсем оправданный крен в религиозное видение центральной проблемы романа "Семь дней творения". Необходимо признать, что во многом библейская атрибутика и символика – это только художественное средство воплощения сложного авторского замысла.

СПИСОК ЛИТЕРАТУРЫ

1 Дунаев М.М. Православие и русская литература. М.: Христианская литература, 2000. Ч. VI. С. 591–601.

Кафедра "Русская филология"

ЗЛОУПОТРЕБЛЕНИЯ СОВЕТСКИХ ОТВЕТРАБОТНИКОВ (НА ПРИМЕРЕ ТАМБОВСКОЙ ГУБЕРНИИ 1917–1920 ГГ.)

После октября 1917 г. правящая партия большевиков начала формирование новых управленческих кадров, которые должны были стать опорой для нового политического режима.

Партия пыталась установить достаточно жесткие условия вступления в ее ряды и контроль за выдвижением партийцев на ответственные посты. Большевикам требовались преданные, идеологически подготовленные работники. Но недостаток в кадрах, массовые мобилизации на фронты гражданской войны обусловили ситуацию, когда прием в партию носил более количественный, чем качественный характер. Поэтому одним из больных вопросов новой власти становится вопрос о различного рода злоупотреблениях ответственных работников.

В Тамбовской губернии злоупотребления имели место во всех уездах и практически на всех уровнях власти. Об этом свидетельствуют многочисленные материалы: переписка губкома РКП(б) с ЦК РКП(б), а также с ВЧК, губернской ЧК по различным вопросам; переписка губревтрибунала с губкомом о недостойном поведении коммунистов; протоколы заседаний губкома и уездных комитетов; приказы и постановления губернской ЧК, судебные материалы о преступлениях по должности и др. [1. Д. 55, 73, 94, 256, 399, 408, 528, 532].

Основными проступками коммунистов были произвол, взятки, пьянство, дискредитирование власти в глазах населения, нарушения прав граждан, запугивание и т.п. Самым распространенным явлением было пьянство и, как следствие, произвол руководителей, недостойное поведение. Так, в докладной записке караульных красноармейцев о пьяном поведении сасовских руководителей говорится: "Мы были на вечере у гр. Канькова, как увидели, что по улице идут коммунисты вдребезги пьяные. Подходя к вечеру они без спроса вошли в дом и начали тут же плясать и играть на гармонии. Мы как гуляющие на этом вечере стали просить, чтобы вели себя потише, но они нам ответили: "Молчи, а то поставим к стенке". Мы не ответили, так как они были вооружены" [1. Д. 55, 256, 528, 532; Д. 55. Л. 39].

Власть пыталась бороться с пьянством в среде коммунистов. Об этом свидетельствует одно из постановлений губкома РКП(б) от 23 августа 1920 г.:

1 За пьянство исключать из партии простыми постановлениями Укомов, причем ответственных работников, как особо дискредитирующих Советскую власть и идеалы революции арестовывать, дела о них передавать в Ревтрибунал, до суда заключать в концентрационный лагерь, имена их выставлять на специальных черных досках в общественных местах.

2 Членов партии уличенных в распитии спиртных напитков арестовывать и направлять в губЧК" [1. Д. 496. Л. 11].

В связи с этим представляют интерес оправдания задержанных в нетрезвом виде коммунистов или тех, у кого были изъяты спиртные напитки. Вот некоторые из них: "Спиртных напитков я не употребляю совершенно вследствие венерической болезни"; "...факта исходящего от меня запаха спирта я не отвергаю, ибо последним я пользовался для обтирания лица, обмороженного не по своей воле, а по служебной"; "...купил спирта для лекарственных деревенских настоек" [1. Д. 528. Л. 2, 36; Д. 532. Л. 18].

Другим опасным явлением, также дискредитирующим новую власть, были преступления ответработников по должности, среди которых можно выделить взяточничество, хищения, растраты, злоупотребления служебным положением. Так, Борисоглебской уездной ЧК в период с 1-го по 25-е сентября 1918 г. было разобрано тридцать четыре дела о преступлениях по должности. В Зубатово-Полянкой волости Спасского уезда в декабре 1918 г. вся партийная ячейка в количестве восьми человек была посажена в тюрьму за преступления по должности. В Шацком уезде в июне 1920 г. было рассмотрено восемнадцать дел с тем же обвинением. Дополняют картину сведения о членах РКП(б) исключенных из партии за различные проступки и злоупотребления [1. Д. 40, 256. Л. 71; Д. 532; 2. Д. 22].

Приведем некоторые факты. Например, в обвинительном акте по делу о Народном судье 3-го района Тамбовского уезда Бржезицком говорится: "...Пользуясь властью, он приходил на квартиру с ложными обвинениями, требовал приготовления еды, выпивки. Домогался до живущих там девушек, угро-

жая им расстрелом" [1. Д. 527. Л. 14]. Из доклада следователя юридического отдела губЧК тов. Тарасенка о поездке и работе в городе Темникове и его уезде 30 апреля 1919 г.: "...сельские и волостные комитеты злоупотребляют властью и именем коммунистов, чем вносят развал и подрывают доверие к Советской власти" [1. Д. 399. Л. 5, 6]. Из доклада сотрудника губЧК П. Кузина о положении в Козловской уездной организации от 3 сентября 1919 г.: "...Ответственные работники занимаются мздоимством и просто личными счетами, и стремятся приобрести теплое местечко" [1. Д. 399. Л. 16]. Из переписки губкома с ЦК РКП(б): "...председатель комбеда тов. Максимов проводил обыски, конфискации, расстрелы по собственному усмотрению" [1. Д. 73. Л. 174].

Зачастую жалобы, докладные записки на ответработников направлялись не только в местные органы власти, но и в ЦК РКП(б). Так, ЦК указывал на недостойное поведение коммунистов в нескольких организациях Тамбовской губернии. При этом отмечалось, что Губкомболь на заявления и жалобы с мест не реагируют. Есть факты о заявлениях в Московскую организацию РКП(б) из уездных партийных комитетов, по которым ЦК в переписке с тамбовским губкомом РКП(б) советовал провести следствие и принять меры [1. Д. 72, 73; 2. Д. 147].

Центральная и местная власти пытались бороться со злоупотреблениями. В мае 1918 г. Совнарком

принял декрет о наказаниях тех, кто принуждал к даче взятки и тех, кто давал. Наказание предусматривало лишение свободы на срок не менее пяти лет и принудительные работы [3. С. 241–242]. Также,

за крупное хищение, по решению суда сулил расстрел [1. Д. 527. Л. 2, 11]. Обычным наказанием был

строгий революционный выговор, с опубликованием в печати или без, понижение в должности или

перевод на другую, менее значительную, исключение

из партии, отстранение от ответственной работы на определенный срок [1. Д. 528].

Провинившийся коммунист мог ходатайствовать об отправке его на фронт. Просьбы обычно удовлетворяли, без въезда после в пределы своей волости. Судопроизводство не прекращалось до получения о нем хороших отзывов из воинской части [1. Д. 408. Л. 21, 36].

При этом анализ архивных материалов дает основание утверждать, что на местном уровне (в основном, уездном, волостном) жесткого контроля центральной и даже губернской власти не ощущалось. Декреты, циркуляры, постановления имели достаточно часто лишь декларативное значение, наказания были зачастую мягче, чем предусматривалось. Например, председатель шацкого уисполкома в пьяном виде угрожал милиционерам расстрелом. В постановлении суда по данному делу указывалось, что "такое поведение является недопустимым и подрывает авторитет советской власти" и "на первый раз объявляется выговор с предупреждением" [1. Д. 532. Л. 16]. Событие это относится к сентябрю 1920 г. По всем правилам его как минимум должны были исключить из партии хотя бы за нахождение в нетрезвом состоянии, а так как он являлся ответработником, то наказание должно было быть еще более суровым.

Одной из причин такого рода противоречий можно назвать отсутствие четкого разграничения компетенций между отдельными органами. Например, губком постоянно делал запросы в губЧК о том, как идет следствие по тому или иному делу, о пересмотре дел коммунистов, поддерживал или опротестовывал решения, предлагал ставить комитет в известность об обысках у партийных товарищей, заключать под стражу неблагонадежных коммунистов и др. [1. Д. 40, 94, 147; Д. 408. Л. 7]. Таким образом, губернский комитет РКП(б) часто вмешивался в работу губЧК и других органов в собственных интересах. Более того, дела о злоупотреблениях и преступлениях по должности направлялись для рассмотрения в различные органы: в политбюро, укомпарты, губревтрибунал, народный суд, губЧК [1. Д. 527; Д. 532. Л. 1].

Еще одним фактором злоупотреблений было и то, что в открытую (в определенной степени) властную нишу зачастую стремились не только идейные борцы, но и люди с карьеристскими наклонностями, стремящиеся получить кусочек власти. Все это усугублялось их принадлежностью к социальным низам с присущим набором привычек и психологических установок, бытовой необустроенностью. Низкий культурный и образовательный уровень, озлобленность, вызванная тяготами жизни, личные счеты еще более давали повод к разращению властью, использованию ее в своих целях, в том числе корыстных.

СПИСОК ЛИТЕРАТУРЫ

- 1 Центр документации новейшей истории Тамбовской области (ЦДНИТО). Ф. 840. Оп. 1.
- 2 Там же. Ф. 328. Оп. 1.
- 3 Декреты советской власти. М., 1959. Т. 2. С. 241–242.

Кафедра "История и философия"

УДК 93/99

В.А. Скребнев

ТАМБОВСКИЕ РАБСЕЛЬКОРЫ В 1921–1925 гг.: ЧИСЛЕННОСТЬ И ОРГАНИЗАЦИЯ

Определение численного состава и организационной структуры общественных движений является одним из ключевых моментов в их характеристике. Предлагаемое исследование является попыткой выяснить и проанализировать относительно полную статистику, характеризующую численность и организацию движения рабочих и сельских корреспондентов на Тамбовщине.

Эта статистика является практически единственным источником, из которого можно почерпнуть более или менее полное представление о рабселькоровском движении как о динамичной социальной системе. При этом использовались сведения, содержащиеся в фонде 840 центра документации новейшей истории Тамбовской области (отчеты о работе подотдела печати Тамбовского губкома, доклады Бюро губкома о состоянии печати губернии и т.д.).

Исследованием охватывается период 1921–1925 гг. В это время рабселькоровское движение пережило чрезвычайно сложный, насыщенный противоречиями и конфликтами этап в своем развитии. Широкое развитие получает большевистская печать, поскольку без ее активной деятельности невозможно было изменить политическое сознание, ценностные ориентации и цели широких слоев населения и добиться массовой поддержки политики социальных преобразований.

Всего нами зафиксировано существование к 1923 г. в Тамбовской губернии нескольких десятков рабочих и сельских корреспондентов. Объединение и массовый рост численности рабочих корреспондентов начались только в конце 1923 г. Рабкоры сперва было всего 22 человека. Кроме того было 17 селькоров [2. Д. 2900. Л. 10]. К октябрю этого же года местные уездные и губернские газеты имели уже 112 селькоров и 70 рабкоров [2. Д. 2900. Л. 10].

К августу следующего года количество их увеличилось практически вдвое и насчитывало 265 сельских корреспондентов и 107 рабочих корреспондентов [2. Д. 2900. Л. 10]. К концу 1924 г. в Тамбовской губернии не осталось ни одного крупного предприятия, не связанного корреспондентом с газетой "Тамбовская правда". Для руководства рабкоровской организацией в июле 1924 г. было избрано Бюро рабкоров, в которое вошли почти исключительно "рабочие от станка". Задачей этого органа было проведение, совместно с редакцией газеты "Тамбовская правда", работы по вербовке и организации рабкоров. "Тамбовская правда" регулярно (от двух до трех раз в месяц) проводила собрания рабочих корреспондентов города, на которых ставились политико-экономические вопросы и проблемы их работы [2. Д. 2900. Л. 10]. В связи со значительным расширением движения создалась необходимость созывать совещания рабкоров-производственников, женкоров, парткоров и военкоров отдельно. Для помощи селькортам было создано специальное шефбюро.

К АВГУСТУ 1925 Г. В ТАМБОВСКОЙ ГУБЕРНИИ НАСЧИТЫВАЛОСЬ 790 СЕЛЬКОРОВ И 170 РАБКОРОВ [2. Д. 2901. Л. 29]. НЕОБХОДИМО ОТМЕТИТЬ, ЧТО В ЭТО ЧИСЛО ВХОДИЛИ БОЛЕЕ ИЛИ МЕНЕЕ ПОСТОЯННО ПИШУЩИЕ В ПЕРИОДИЧЕСКИЕ ИЗДАНИЯ, ТОГДА КАК ОБЩЕЕ ЧИСЛО КОРРЕСПОНДЕНТОВ ПИШУЩИХ В ТАМБОВСКУЮ ПРЕССУ БЫЛО ЗНАЧИТЕЛЬНО ВЫШЕ. К КОНЦУ ЭТОГО ГОДА КОЛИЧЕСТВО КОРРЕСПОНДЕНТОВ (ОСОБЕННО СЕЛЬСКИХ) ЕЩЕ БОЛЬШЕ ВОЗРОСЛО. В РЕДАКЦИЮ "ТАМБОВСКОЙ ПРАВДЫ" ПИСАЛИ 150 РАБКОРОВ И 230 СЕЛЬКОРОВ [2. Д. 2900. Л. 8]. В ГЛАВНУЮ КРЕСТЬЯНСКУЮ ГАЗЕТУ ГУБЕРНИИ "ТАМБОВСКИЙ КРЕСТЬЯНИН" СЛАЛИ СВОИ ЗАМЕТКИ ТАКОЕ ЖЕ КОЛИЧЕСТВО СЕЛЬКОРОВ [2. Д. 2900. Л. 8 ОБ.]. ПРИ БОРИСОГЛЕБСКОЙ УЕЗДНОЙ ГАЗЕТЕ "ГОЛОС ПАХАРЯ" СО-

СТОЯЛО 236 ПОСТОЯННЫХ СЕЛЬКОРОВ (ИЗ НИХ 48 ЧЕЛОВЕК ЯВЛЯЛИСЬ ЧЛЕНАМИ ВКП(Б) И БЫЛО 8 ЖЕНЩИН) [2. Д. 2900. Л. 9]. У ГАЗЕТЫ "НАША ПРАВДА" (Г. КОЗЛОВ) НА КОНЕЦ 1925 Г. БЫЛО 200–250 СЕЛЬКОРОВ И 30 РАБКОРОВ [2. Д. 2900. Л. 9]. МОРШАНСКАЯ УЕЗДНАЯ ГАЗЕТА "КРАСНЫЙ ЗВОН" ВСЕГО ИМЕЛА ДО 300 СЕЛЬСКИХ КОРРЕСПОНДЕНТОВ, ОДНАКО ПОСТОЯННО СОТРУДНИЧАЛО В НЕЙ ПРИБЛИЗИТЕЛЬНО ПОЛОВИНА ИЗ НИХ (128 ЧЕЛОВЕК) [2. Д. 2900. Л. 9 ОБ.].

Некоторые достижения в руководстве и работе среди рабселькоров имели преимущественно уездные газеты, которые регулярно проводили уездные съезды сельских и собрания рабочих корреспондентов. Всего в 1925 г. было созвано и проведено шесть уездных съездов селькоров (два – в Борисоглебском, два – в Козловском, один – в Моршанском и один – в Кирсановском уезде, где к тому времени уже не было собственной газеты) [2. Д. 2901. Л. 30]. Кроме того, в Моршанском уезде было проведено четыре волостных совещания [2. Д. 2901. Л. 30].

Неоднократно прорабатывался вопрос о созыве в 1925 г. губернского съезда рабочих и сельских корреспондентов [2. Д. 2901. Л. 30]. Однако в связи с особо тяжелым материальным положением организатора съезда – газеты "Тамбовская правда" – он не состоялся.

Редакции газет также имели связь с рабселькорами через специально организованные уголки в своих изданиях, посылку писем селькорам, а некоторые из них ("Голос пахаря") и снабжали селькоров руководящей литературой [2. Д. 2900. Л. 9].

Но все же следует отметить, особенно учитывая стихийный рост количества селькоров, недостаточность руководства рабселькоровским движением со стороны местных газет. Наиболее слабым местом движения рабочих и сельских корреспондентов в губернии являлась недостаточная связь его со стенными газетами и неналаженность работы среди рабселькоров через стенную газету. Данные летнего (1925 г.) обследования 70 стенгазет губернии показывают, что большинство из них не имели кружков рабселькоров [2. Д. 2901. Л. 30]. В связи с этим особенно плохо обстояло дело с воспитательной работой среди участников этого движения.

В июне 1925 г. было принято специальное постановление ЦК партии: "О рабселькоровском движении". В нем было указано: "Основная задача партии состоит в том, чтобы политически воспитать рабочего и сельского корреспондента, превращении его в деятельного помощника партии в работе по улучшении советского аппарата, в борьбе с имеющимися недостатками ..." [1, с. 70].

Однако, как отмечалось в докладе Бюро губкома: "Рабселькоровское движение еще не охвачено в достаточной мере партийным руководством" [2. Д. 2900. Л. 10].

К 1926 г. перед рабселькоровским движением стояли следующие насущные задачи:

- редакциям газет выделить специальных сотрудников для руководства движением;
- проведение в феврале 1926 г. губсъезда рабселькоров для усиления и укрепления работы среди корреспондентов и, в частности, партийного руководства движением;
- провести работу по объединению рабселькоров вокруг стенных газет [2. Д. 2901. Л. 30 об.].

Таким образом, идеологическая пропаганда в рабоче-крестьянской среде должна была проводиться не только членами партии, но и самими массами, которые включались в рабселькоровское движение. Увеличение численности рабселькоров являлось для большевистского руководства показателем вовлечения рядового населения в пропаганду коммунистических идеалов. Развертывание рабселькоровского движения свидетельствовало, насколько прочно идеи большевизма закрепились в умах граждан и воспринимались как свои собственные. Рабселькоры должны были отслеживать местные текущие политические и экономические вопросы, поэтому расширение их сети давало возможность власти получать информацию о состоянии рабоче-крестьянской массы изнутри.

СПИСОК ЛИТЕРАТУРЫ

- 1 Партийная и советская печать в борьбе за построение социализма и коммунизма. М., 1961. 301 с.
- 2 Центр документации новейшей истории Тамбовской области (ЦДНИТО). Ф. 340. Оп. 1.

Р.Л. Никулин

КОМСОМОЛЬСКИЙ ПОХОД ЗА УРОЖАЙ: ЗАМЫСЕЛ И РЕЗУЛЬТАТЫ

Участие в социалистической реконструкции народного хозяйства встало на повестку дня в работе комсомола во время проведения его VII съезда, когда был провозглашен лозунг о повороте молодежного союза лицом к хозяйственному строительству. Задача комсомола заключалась в том, чтобы энтузиазм, задор, энергия, свойственные молодежи, были направлены в созидательное русло, трудовые подвиги последней обслуживали бы экономические потребности государства.

ЦК ВЛКСМ принял решение о проведении с февраля по октябрь 1929 г. так называемого "Похода за урожай и коллективизацию", в ходе которого предполагалось добиться расширения посевных площадей на семь и повышения урожайности на три процента.

Тщательный анализ участия в походе исследуемых нами Тамбовской и Козловской окружных организаций ВЛКСМ убедил нас в том, что его реалии далеко не соответствовали запланированному комсомольскими чиновниками. Уже с самого начала, рассчитанная на боевые, ударные темпы работы, кампания начала давать сбои, основные причины которых мы усматриваем в бюрократическом перерождении молодежной организации, ставшем фактом уже в предшествующий период [1. С. 44–47, 59–64]. Характерным для проведения похода за урожай стал такой стиль работы, при котором плановые задания, инструкции вышестоящих органов должны были прорабатываться, уточняться, конкретизироваться применительно к местным условиям на каждом звене внутрисоюзного управления. Только после прохождения директивами всех инстанций, составления несметного количества бумаг начиналась реальная работа. Тамбовский окружной комитет ВЛКСМ на пленуме, проходившем 6–9 февраля 1929 г., разработал резолюцию по участию окружной организации в весенне-посевной кампании как составной части похода за урожай. Соответствующие материалы дошли до районных комитетов только 1–10 марта. В большинстве райкомов этого округа, по утверждению инструктора обследовательской бригады обкома, брошюры, резолюции, планы, воззвания окружкома пролежали мертвым грузом вплоть до 29 марта этого же года [2. Д. 55. Л. 14]. Не лучшим образом обстояли дела и в Козловской окружной организации ВЛКСМ. Ее секретарь Потапов, выступая на 3 Пленуме окружного комитета комсомола, подчеркивал медлительность и волокиту аппарата, благодаря чему само обсуждение вопроса о проведении похода за урожай стало возможным лишь 15 февраля 1929 г. [3. Д. 85. Л. 20, 21].

Неудивительно, что в такой ситуации первые практические мероприятия комсомола по участию в весенне-посевной кампании начинались со значительным отставанием и развивались куда более медленными темпами, чем это было предусмотрено в планах кампании. Так, Тамбовская организация к выполнению общеокружного плана по сортировке семян до 15 февраля не приступала, на 20 февраля таковой был выполнен на 3 %, а к 1 марта, когда собственно месячник по сортировке семян должен был заканчиваться, – на 16,7 %, в то время как средний показатель по области достиг отметки в 33 % [2. Д. 55. Л. 14].

Впрочем, вряд ли правомерно было бы говорить об участии комсомола Тамбовщины в походе за урожай только как об истории промахов, неудач, просчетов, то была и история трудовых подвигов союзной молодежи, хотя, надо заметить, они совершались скорее вопреки всей системе внутрисоюзного управления. В Инжавинском и Кирсановском районах Тамбовского округа многие ячейки, не дожидаясь указания окружного и районных комитетов, начинали работу по зерноочистке как только узнавали об объявлении похода за урожай из материалов центральной комсомольской периодики – "Комсомольской Правды" и вестника обкома ВЛКСМ ЦЧО – газеты "Молодой Коммунар" [2. Д. 84. Л. 30 об.].

Именно в ходе этого этапа кампании комсомольцам удалось добиться наибольших успехов. Как прави-

ло, на территории сельских советов, где были ячейки ВЛКСМ, основная работа по сортированию зерна

ложилась на плечи последних. В районах образовывались специальные зерноочистительные обозы, об-

служивающие последовательно по несколько селений, закрепленных за ними. Нередко руководителями

обозов являлись комсомольцы. В Покрово-Марфинском и Пичаевском районах Тамбовского округа всеми зерноочистительными обозами заведовали члены ВЛКСМ, по 14 ячейкам Инжавинского района 18 комсомольцев возглавляли работу по очистке семян [2. Д. 84. Л. 43–45 об., 152].

В части продвижения более совершенного сельскохозяйственного инвентаря сельский комсомол также добился определенных результатов, хотя и менее масштабных, чем в период зерноочистительной работы. Районные комитеты ставили перед ячейками совершенно конкретную задачу: добиться того, чтобы каждый комсомолец содействовал покупке крестьянами как минимум одного плуга. В Земетчинском районе, к примеру, Колудеровская ячейка распространила по количеству состоявших в ней 15 плугов, а Салтыковская ячейка этой же организации выполнила задание райкома даже с превышением, продвинув к началу апреля 1929 г. 35 плугов при наличии в ней 21 комсомольца [2. Д. 84. Л. 30 об.].

Примеры ударного труда комсомольцев Тамбовщины в походе за урожай были в каждой из обеих окружных организаций. Но дело в том, что это не стало определяющей тенденцией участия молодежного союза в проводимой кампании, являясь скорее исключением из правила. Практически вся работа ложилась на плечи комсомольского актива, в основном секретарей ячеек, комсомольцев, членов бюро, сельских советов, правлений кооперативных организаций [2. Д. 55. Л. 14]. Безучастное отношение основной массы членов сельских организаций ВЛКСМ к проводимым мероприятиям по подъему сельского хозяйства в весенне-посевную кампанию отмечалось в Уваровском, Рассказовском, Соседском, Пичаевском и других районах Тамбовского округа [2. Д. 55. Л. 14].

Немало было ячеек, которые вообще не утруждали себя какой-либо работой в проводимую кампанию. В Соседском районе ни одна из 12 ячеек практически не занималась этим вопросом; 25 ячеек Пичаевской и 26 деревенских ячеек Рассказовской организаций с тем же "успехом" "распространяли" усовершенствованные орудия производства среди крестьян; не лучшим образом обстояли дела в Алгасовском, Уваровском, Земетчинском и Бондарском районах [2. Д. 55. Л. 15].

На наш взгляд, неудачи (а они очень часто констатировались руководством ВЛКСМ, несмотря на поток информации о трудовых подвигах во имя строительства социализма) хозяйственно-политических кампаний комсомола коренились в самих кампаниях, а, если быть более точным, в самой системе организации работы союза в целом. Она строилась таким образом, чтобы попеременно направлять трудовую активность комсомольцев на выполнение конкретных заданий, достигать наибольших успехов в наиболее значимых для комсомола (а чаще всего, для государства) сферах общественной жизни. Причем, данному участку должно было уделяться основное внимание. Постепенно у комсомольцев складывалось убеждение, что и вся работа союза молодежи состоит из периодически объявляемых кампаний, в которых-то и необходимо проявлять себя, активно трудиться только в период их проведения. Вот один из типичных примеров работы комсомольских организаций Тамбовщины в период проведения похода за урожай: "Вся работа проходит без системы, наскоком, в большинстве без увязки с общественными и советскими организациями" [3. Д. 109. Л. 75]. Наскок, штурм не предполагали упорного повседневного труда, не могли воспитать привычки к нему.

Вряд ли можно было ожидать в ситуации, когда бюрократизм комсомольского чиновничества столь "гармонично" сочетался с, мягко говоря, не очень-то охотным желанием масс сельского комсомола постоянно идти на самопожертвование, самоотречение во имя туманной пока еще перспективы построения социализма, что широкое распространение в союзной среде получают новые методы работы, как то: ударничество, добровольчество, метод конкретных заданий, участие в социалистическом соревновании и т.д. В Тамбовском округе среди активистов отмечалась даже боязнь перевода работы на добровольчество, самоинициативу и самодеятельность, некоторые из них заявляли: "если перевести на добровольную систему, то ни один комсомолец работать не будет". Парадокс, но очень часто на добровольчество, самодеятельность именно "переводили", насаждали новые формы работы в ячейках сверху, в обязательном порядке [2. Д. 55 Л. 16]. Подобный подход не учитывал главную психологическую особенность молодежи: навязывание, обязательность вызывают в ее среде резкое отторжение, неприятие. Обычной реакцией, формой протеста становилось бойкотирование всех начинаний союза.

Как оценить результаты участия комсомольских организаций Тамбовщины в походе за урожай в весенне-посевную кампанию 1929 г.? Если видеть в союзе молодежи, как это хотелось власть предержащим, элемент хозяйственного механизма государства, то придется признать, что структурное подразде-

ление это далеко не всегда бесперебойно функционировало. Напротив, придерживаясь взгляда, что основная роль ВЛКСМ должна была ограничиваться популяризацией коммунистических идеалов в молодежной среде, мы должны перенести обсуждение этого вопроса из плоскости количественных показателей запланированного и реально выполненного союзом, сделав предметом рассмотрения вообще сильную помощь комсомольцев советским и партийным органам. В таком случае необходимо снять всю ответственность с комсомола Тамбовщины за указанные в статье неудачи и просчеты в проведении похода за урожай. Последние обусловлены были именно тем, что ВЛКСМ навязывали не свойственные ему функции, которые он не мог и не должен был выполнять в требуемом объеме.

СПИСОК ЛИТЕРАТУРЫ

- 1 Слезин А.А. В борьбе за нового человека. Комсомол 1920-х годов как институт политической социализации. Тамбов, 1998.
- 2 ЦДНИТО. Ф. 1214. Оп. 1.
- 3 ЦДНИТО. Ф. 379. Оп. 1.

Кафедра "История и философия"

УДК 93/99

С.Н. Захарцев

СПЕЦИФИКА НЭПОВСКОЙ ПРЕСТУПНОСТИ ГОРОДОВ И ДЕРЕВЕНЬ ТАМБОВСКОЙ ГУБЕРНИИ: ГЕОГРАФИЯ И СЕЗОННОСТЬ ПРЕСТУПНОСТИ

ВОССТАНОВЛЕНИЕ ПРОМЫШЛЕННОСТИ И ТОВАРНО-ДЕНЕЖНЫХ ОТНОШЕНИЙ В НЭПОВСКИЙ ПЕРИОД СТАЛИ ФАКТОРОМ ИНТЕНСИФИКАЦИИ МИГРАЦИИ НАСЕЛЕНИЯ И ДЕРЕВНИ В ГОРОД. ГОРОДА СТАЛИ НАИБОЛЕЕ ПРИВЛЕКАТЕЛЬНОЙ СРЕДОЙ ОБИТАНИЯ ДЛЯ СОЦИАЛЬНО-МОБИЛЬНОЙ ЧАСТИ КРЕСТЬЯН, КОТОРЫЕ "ВЫБРАСЫВАЛИСЬ" ИЗ ПЕРЕНАСЕЛЕННЫХ СЕЛЬСКИХ РАЙОНОВ. УСЛОЖНЕНИЕ ЭКОНОМИЧЕСКИХ ОТНОШЕНИЙ УМНОЖИЛО И РАСШИРИЛО БАЗУ ДЛЯ ПРЕСТУПНОЙ ДЕЯТЕЛЬНОСТИ.

Парадокс того времени заключался в том, что в связи с крупными миграциями населения, даже в масштабах губернии, в основной массе начали стираться границы между спецификой городской и сельской преступностью. Если ранее – в начале века – хулиганство, разбои и грабежи, половые, должностные преступления преимущественно были характерны для города, а самогоноварение, тяжелые телесные повреждения и пр. – для сельской местности, то теперь же происходил некий симбиоз – взаимопроникновение этих видов и групп преступлений вместе с их носителями в совершенно чуждую для них среду. Это происходило наиболее болезненно для деревни, так как было связано, прежде всего, с разрушением традиционных морально-этических устоев села, основанных на категориях обычного права, складывавшегося столетиями.

Абсолютное число осужденных приходилось гораздо больше на сельскую местность губернии. Наибольшее число их было отмечено в 1924 г. – 18 779 осужденных [1]. Но при этом нужно учесть, что процент городского населения к 1926 г. по СССР был равен 19,1 [2]. Более точную картину криминогенности городов и сельской местности дает проецирование общего количества осужденных на 10 тыс. граждан. Согласно ее, в городах на 10 тыс. жителей приходится больше преступлений, нежели в селе. Города на протяжении всего нэповского периода постепенно возвращали себе статус криминальных "центров", утерянный в предыдущий период. Не исключением стала и Тамбовская губерния. Городское население увеличивалось, а вместе с этим увеличивалась доля осужденных на 10 тыс. граждан, при уменьшении общего числа осужденных по губернии: 1923 г. – 127, 1924 г. – 172 и 1926 г. – 252 [3].

В 1926 г. по количеству возникших уголовных дел города и их уезды губернии расположились в сле-

дующем порядке (табл. 1) [4. Л. 75]:

Таблица 1

Место	Город	Количество дел на 10 тыс. населения	Место	Уезды	Количество дел на 10 тыс. населения
1	Кирсанов	349	1	Липецкий	88
2	Моршанск	341	2	Козловский	77
3	Борисоглебск	233	3	Кирсановский	73
4	Тамбов	225	4	Моршанский	67
5	Липецк	222	5	Тамбовский	59
6	Козлов	180	6	Борисоглебский	56

В этот период согласно погубернскому распределению преступности в РСФСР 1925/1926 гг., Тамбовская губерния занимала 36 место (из 40 возможных) со средним количеством 106 дел на 10 тыс. населения, при среднем показателе по РСФСР в 162 дела [5]. Это, несомненно, свидетельствует о достаточно благополучном криминогенном климате Тамбовской губернии на фоне остальной территории РСФСР.

Анализ многочисленных данных о характере преступности в уездных городах губернии привел нас к выводу о том, что около 50 % всех возникших дел составляли дела о имущественных преступлениях. Во вторую очередь шли хозяйственные преступления, среди которых выделялась варка и сбыт самогона и шинкарство (за исключением Тамбова) на них приходилось 1/4 всех дел. В третью очередь шли преступления против личности, занимавшие около 1/5 возникших дел. В губернском городе кражи составляли около 2/3 всех возникших дел. Среди преступлений против личности преобладало хулиганство. Убийство же было редким и исключительным явлением в городах.

Разбой и грабеж преимущественно совершались в городах Тамбове и Козлове в силу большей плотности населения, и большей безработицы по сравнению с другими городами губернии, а также благодаря нахождению в них крупных исправительно – трудовых домов, осуществляющих периодически выпуск заключенных по амнистии или разгрузке. В частности, после амнистии от 2 ноября 1927 г. в г. Тамбове почти в 2 раза увеличилось количество квалифицированных краж (с 48 до 85) и на 50 % простых краж со 112 до 165 дел. Увеличилось и число грабежей и разбоев [6].

В сельских же районах уездов первенство прочно удерживали хозяйственные преступления – самогонварение, на долю, которых приходилось 27 ... 46 % от дел возникших в уездах. Следом шли имущественные преступления 21 ... 41 %. Затем преступления против личности 11 ... 15 % и должностные преступления 7 ... 13 % [4. Л. 76].

По убийствам среди сельской местности губернии первенство прочно удерживали Тамбовский и Козловский уезды. При чем распространение получили убийства на бытовой почве в состоянии опьянения. Среди убийств, покушений на убийство отдельно обособилась группа с присущей для нее актами совершения – происходили вечером или ночью посредством выстрела через окно. Среди прочих уездов это преступление было развито в Борисоглебском и Липецком уездах.

Рассмотрение сводок и совещаний по преступности позволяет сделать нам вывод о "специализации" каждого уезда и губернского города в определенных группах и видах преступности. К первой половине 1926 г. эта "специализация" выглядела следующим образом (табл. 2) [4. Л. 53]:

Таблица 2

	1 квартал 1926 г.	2 квартал 1926 г.
г. Тамбов	1 место по: взяточничеству, простым кражам, хулиганству	2 место по: квалифицированным и простым кражам

Тамбовский уезд	1 место: злоупотреблению властью, растратам и присвоениям, тяжелым телесным преступлениям, разбоям и грабежам, кражам животных	1 место: злоупотреблению властью, растратам и присвоениям, должностным преступлениям, разбоем и грабежам, кражам животных, поджогам
Козловский уезд	1 место: преступлениям против порядка управления, должностным преступлениям, убийствам, преступлениям против личности, квалифицированными кражам	1 место: бандитизм, преступления против порядка управления, взяточничество, самогонование, квалифицированные кражи
Кирсановский уезд	1 место: самогонование 2 место: должностные преступления, преступления против личности	1 место: нет 2 место: преступления против порядка управления
Моршанский уезд	1, 2, 3 мест не занимал – криминогенная обстановка относительно благополучная	1 место: хулиганство 2 место: злоупотребление властью
Липецкий уезд	1 места нет 2 место: преступления против порядка управления, хулиганство	1 место: тяжкие телесные повреждения 2 место: подделка знаков государственной оплаты, самогонование
Борисоглебский уезд	1 место: мошенничество 2 место: злоупотребление властью, тяжелые телесные преступления	1 место: подделка знаков государственной оплаты, мошенничество 2 место: нет

Помимо географической специфики преступности в губернии она имела еще и сезонную обособленность. Времена года ярко отражались на психике граждан, в зависимости от этого они проявляют те или иные действия. Весенний и летний периоды отличались значительным количеством "утопленников и убийств на романтической почве", тогда как летне-осенний период – уменьшением убийств на указанной почве и дает увеличение количества самоубийств по другим причинам как просто граждан, так и должностных лиц: первых – из-за "куска хлеба", вторых – в виду запутанности своих дел. Наступление темных осенних ночей давало увеличение различных краж и вооруженных налетов

[6. Д. 38. Л. 68]. Зимнее время благоприятствовало для поимки преступников-рецидивистов, скрывающихся от правосудия, так как холода заставляли их искать убежища среди населения и временно сворачивать свою "деятельность", с наступлением теплого времени таящиеся шайки вновь активизировались и имели возможность скрываться в лесах, делая их поимку практически невозможной [6. Д. 43. ч. 1. Л. 102].

СПИСОК ЛИТЕРАТУРЫ

- 1 Статистический справочник по Тамбовской губернии. Тамбов. 1926. С. 82–83.
- 2 Гернет М. Н. Преступность за границей и в СССР. М., 1974. С. 537.
- 3 Статистический справочник по Тамбовской губернии. Тамбов. 1925, 1926; краткий статистический справочник по Тамбовской губернии. Тамбов. 1927; ЦДНИТО. Ф. 840. Оп. 1. Д. 3472. Л. 75; Ф. 840. Оп. 1. Д. 3891. Л. 4; ГАТО. Ф.Р–655. Оп. 1. Д. 40. Л. 585.
- 4 ЦДНИТО. Ф. 840. Оп. 1. Д. 3472.
- 5 Герцензон А.А. Борьба с преступностью в РСФСР. М., 1928. С. 52.
- 6 ГАТО. Ф.Р–655. Оп. 1. Д. 196. Л. 77.

Кафедра "История и философия"

УДК 82

М.М. ЕСИКОВА

Отношение к смерти в современной ЗАПАДНОЙ КУЛЬТУРНОЙ ТРАДИЦИИ

Вытеснение понятия смерти из сферы обыденного сознания и круга повседневных забот современного западного человека имеет несколько аспектов. Это социальные аспекты: деритуализация и десимволизация, с одной стороны, и с другой – жесткая профессионализация всего, что связано со смертью и процессом захоронения. Помимо многочисленных моргов и похоронных бюро, берущих на себя заботы о последних мгновениях пребывания в этом мире тела умершего, в развитых странах создаются специализированные центры и клиники, задачей которых является как облегчение предсмертных страданий, так и изучение проблем продления жизни.

В сознании современного западного человека смерть перестает принадлежать естественному порядку вещей, воспринимается как своего рода "агрессия" извне, которая не зависит от самого человека и которую совершенная медицина, способная победить болезни, и совершенное общество, способное уничтожить войны и преступность, лишат права на существование. Болезнь, старость сводятся к дисфункции, случайности, "аварии". Известный антрополог Л.–В. Тома пишет в этой связи, что современный западный человек осуществляет стратегию разрыва: жизнь/смерть, которые мыслятся им в плане антиномии, тогда как речь должна идти об их взаимодополняемости.

Как бы подтверждая эту мысль, знаменитый исследователь истории американской цивилизации М. Лернер отмечает, что "американцы избегают задумываться о смерти и даже не пытаются хотя бы примириться с ней: они считают предмет слишком неприятным и отталкивают его от себя, окружая туманом эвфемизмов и всевозможных табу – языковых и поведенческих... Смерть для американца есть некое нелогичное вмешательство извне... нечто, не имеющее отношения к жизни" [1, с. 99, 492].

Нельзя сказать, что американец не думает о смерти. Но он способен максимально отодвинуть, фактически вычеркнуть смерть из жизни, хорошо осознавая, что экзистенциальная рефлексия может парализовать волю к экономическим свершениям. А если вдруг появляется тоска и чувство вселенской тщетности, то под рукой психоаналитик, помогающий выйти из кризиса тем, что интерпретирует все

запредельные вопросы человека в терминах невроза, и медикаментозным или психотерапевтическим методом отодвинет на время "недуг", загнав нерешенную проблему еще глубже.

Американское преодоление смерти – это ликвидация ее с жизненного горизонта личности. Здесь стремятся вычеркнуть смерть из жизни, чтобы избавить личность от экзистенциального ужаса перед nihilum для высвобождения энергии на экономическую и иную социальную активность. В определенном смысле на смерть наложено табу. Чаще всего возникающие проблемы смерти разрешаются не в рамках экзистенциальной рефлексии, а переводятся в русло биоэтических вопросов. Американцы преодолевают смерть на долгий период, расчищая себе пространство от ее угнетающего и деструктивного воздействия. Человек, находясь в американском социуме, может "расслабиться", занимаясь экономической, политической, технократической деятельностью, но не борьбой со смертью, а борьбой за свое материальное благополучие. "Все высшие ценности американской культуры связаны с силой, с пульсом жизни, в ней нет места размышлениям над ценностями, лежащими за жизненными пределами; американцы не видят смысла и в том, чтобы попытаться переосмыслить некоторые повседневные ценности в печальном предвидении смерти" [1, с. 100].

Профессор Г. Тонн в своей книге "Человеческая дилемма. Человек в поисках смысла в жизни" передает наиболее типичное для американцев отношение к смерти. Он следующим образом формулирует основную проблему человека: "Человек рожден, чтобы умереть; только человек осознает свою смертность, но у него есть сильнейший биологический импульс к жизни" [2].

Итак, с одной стороны – желание жить, с другой – осознание неизбежности смерти. С двумя этими мыслями человеку жить очень трудно. Тонн ставит перед собой задачу: примирить факт неизбежной смерти с желанием жить. Он понимает, что осознание факта собственной смертности может привести человека в состояние скуки, уныния, а порой и ужаса. В результате – парализация жизненной активности личности и, возможно, печальный исход.

Где же выход? Логика рассуждений Тонна следующая: поскольку человек знает, что нет ни истинной ценности, ни подлинного смысла в жизни, то он должен жить так, как будто эти ценности объективно существуют. Только таким образом, притворяясь, мы сможем превратить трагический факт своего существования в приятное времяпрепровождение. "Так как мы выбрали жизнь, то зачем жить в муках? Жизнь по большому счету может быть тщетной, но в наших силах сделать ее увлекательной (exiting)" [3].

В целом подход Тонна совпадает с оценкой американского отношения к смерти, данной Лернером: избежание смерти любой ценой, погружение себя в бездну кипучей социальной активности, стремление к приятной, безответственной жизни.

Американцы с поразительной точностью восприняли 67-ю теорему Спинозы. Ч. 4: "Человек свободный ни о чем так мало не думает, как о смерти, и его мудрость состоит в размышлениях не о смерти, а о жизни" [4].

Для американцев все, что касается предельных оснований бытия, объявляется практически не годным. Отсюда ведущий жизненный принцип – "знаю как" ("know how"), но "не знаю зачем". Знаменитый философ П. Эдварс (редактор 8-томной философской энциклопедии) "разделяется" со всеми высшими телеологическими вопросами личности, связанными с вопросом "зачем". Он просто называет их "безответными", лишенными смысла, или просто человеческими жалобами, а не логически корректными вопросами, на которые может быть дан ясный и четкий ответ [5].

Итак, отношение к смерти в современной западной культурной традиции можно резюмировать следующим образом. Для западного мышления характерен танатосный нейтраллизм: смерть не является тем фактом, который или придает жизни смысл, или лишает ее смысла. Смерть как "нелогичное вмешательство извне" не подрывает значимости социальной жизни, ибо в недрах этой культуры выработаны довольно жесткие механизмы, защищающие личность и социум от деструктивного воздействия смерти. Ирония – один из этих механизмов, предохраняющий личность от гиперрефлексии на метафизические темы по поводу запредельных вопросов бытия, с точки зрения которых вся человеческая жизнь превращается в мертвящий душу абсурд.

С другой стороны, на уровне научного сознания наблюдается противоположная тенденция. Как никогда ранее жизнь и смерть становятся объектами исследования в самых разных отраслях знания. Ежегодно появляются десятки работ, затрагивающих те или иные аспекты проблемы жизни и смерти.

СПИСОК ЛИТЕРАТУРЫ

- 1 Лернер М. Развитие цивилизации в Америке. В 2-х т. М., 1992.
- 2 Tonn H. Human Dilemma Finding Meaning in Life. N.Y., 1980. P. 5.
- 3 Op. Cit. P. 251.
- 4 Спиноза Б. Соч. в 2-х т. Этика. М., 1957. Т. 2. С. 576.
- 5 Edwards P. "Why" in The Meaning of Life. N.Y., 1981. P. 227.

КАФЕДРА "ИСТОРИЯ И ФИЛОСОФИЯ"

УДК 93/99

А.Н. Юдин

ГОЛОД И ВЫБОРЫ (ИЮНЬ 1922 г.: НА МАТЕРИАЛАХ БОРИСОГЛЕБСКОГО УЕЗДА ТАМБОВСКОЙ ГУБЕРНИИ)

Вопрос, исследуемый в настоящей статье, является составной частью более общей проблемы: что такое выборы в годы нэпа, вообще, и выборы в низовые органы советского аппарата, в частности, а также чем они являются в представлении большевистской партии и крестьянства. Такая постановка проблемы влечет за собой постановку других, частных задач, которые подвели бы нас к ее разрешению. Важнейшая из таковых задач заключается в определении факторов, формирующих: а) оценку выборов большевиками; б) крестьянством; в) объективные (не зависящие от оценок первых двух групп) ход и итоги перевыборной кампании.

В июне 1922 г. Тамбовский губернский комитет РКП(б), которому было невозможно справиться собственными силами с ухудшением экономического состояния губернии, отправил в ЦК РКП(б) просто панический отчет за май, надеясь добиться снижения разрядов урожайности на губернию и по уездам и снижения причитающейся суммы натуралога. Как отмечалось в отчете, хотя голодает вся губерния, особенно тяжелое положение сложилось в Борисоглебском, Кирсановском, Тамбовском и Усманском уездах. "Крестьянское население многих волостей, отчаявшись в возможности просуществовать, покидает целыми деревнями свои насиженные места и движется в поисках хлеба. Главная тяжесть голода падает на детей, которые гибнут сотнями." В четырех голодающих уездах в среднем на каждые 100 случаев рождения приходилось 216 смертей, причем высокая смертность была вызвана именно на почве голода [1. Д. 1391. Л.1 40]. Помимо этого, приводимая характеристика сельисполкомов и волисполкомов губернии показывала, что низовой соваппарат болен и выздоровление его не предвидится, процент коммунистов в нем ничтожный, сельская и волостная власть авторитетом и доверием среди населения не пользуется, "так как вместо борьбы с безобразиями – сами безобразничают, пьянствуют, поощряют варку самогона, буйствуют". Финансовые трудности и невыплата жалования служащим по несколько месяцев не позволяли наладить работу технического аппарата власти в деревне [1. Д. 1391. Л. 143].

Нарисованные картины крайне неудовлетворительного продовольственного и экономического в целом положения губернии и недостатков советского аппарата в деревне не увязывались между собой в представлении составлявших отчет в ЦК членов губкома. Как видно из отчета, одно на другое не влияло.

Политическое положение губернии к концу мая – началу июня 1922 г. губком РКП(б) нашел неудовлетворительным и близким к катастрофе, тем более при усиливающемся голоде, и вся надежда на спасение заключалась в хороших видах на урожай [1. Д. 1391. Л. 149].

В таких условиях в июне прошли перевыборы советов по Борисоглебскому уезду. Президиум уездного исполнительного комитета

30 мая на основании телеграммы губернского отдела управления от 20 мая за № 5534/143 за подписью председателя губисполкома Г.З. Заонегина постановил начать перевыборную кампанию с 15 июня [2. Д. 416. Л. 84 об.]. Закончилась она не позже 30 июня, когда Президиум уисполкома, в целях детального знакомства с положением дел в уезде, вынес решение созвать совещание ответственных работников, командированных по волостям для руководства перевыборами волсельсоветов [2. Д. 416. Л. 156.] Уполномоченные по перевыборам отчитывались о проделанной работе на заседании членов уисполкома 7 июля [2. Д. 416. Л. 175]. По 21 волости из имеющихся в уезде 33 имеются сообщения.

Ко времени перевыборов советов майская голодовка перешла в решительное наступление на Борисоглебский уезд. Красочнее всего вызванный голодом опустошения описал заведующий Борисоглебским уездным отделом социального обеспечения Трофимов на примере Архангельской волости: "Волость окаймлена кошмаром голода. Все население голодает. Весь скот, постройки и прочее имущество проданы гражданам других, наиболее благополучных волостей. Люди питаются травами, земноводными тварями и прочим. Воровство не имеет предела. Ни один из налогов не проводится. Наблюдался случай смерти от чрезвычайного потребления продуктов семьями через продажу того или иного имущества. Нужно принять меры предупреждения смертей по реализации хлебов. Полевые работы проходили и проходят очень слабо за совершенным истощением сил и отсутствием инвентаря. Сенокос остается неубранным" [2. Д. 416. Л. 176 об.].

В Верхне-Чуевской волости люди опухали от потребления разнотравья. Разнотравьем же питалось и население Карай-Отдельской волости, где процент голодавших доходил до 90, технические работники из нее разбежались. В Махровской волости, по слухам, образовалась воровская шайка из советских работников, промышлявшая конокрадством и другими кражами. Взметка пара по Мучкапской волости к началу июля составила 30 %, сено не убиралось "ввиду истощения сил от голода". Распространились кабальные сделки, заключаемые голодающими на продажу кулакам хлебов на корню [2. Д. 416. Л. 175, 175 об., 176].

ИЗ ИМЕЮЩИХСЯ ПО 21 ВОЛОСТИ СООБЩЕНИЙ, ПРИМЕНИТЕЛЬНО К 15 ВОЛОСТЯМ ПРИСУТСТВУЕТ УПОМИНАНИЕ И О ПЕРЕВЫБОРНОЙ КАМПАНИИ, И О ГОЛОДЕ.

УДАЧНЫМИ ВЫБОРАМИ БЫЛИ НАЗВАНЫ В ДВУХ ВОЛОСТЯХ: ЧАЩИНСКОЙ: ("ЧУВСТВИТЕЛЬНЫЙ ГОЛОД", УНОСИТ В СУТКИ ОТ 5 ДО 18 ЖИЗНЕЙ) И МАЛО-ГРИБАНОВСКИЙ ("СИЛЬНЫЙ ГОЛОД").

В ЧЕТЫРЕХ ВОЛОСТЯХ ВЫБОРЫ ОЦЕНЕНЫ БЫЛИ КАК ХОРОШИЕ: КОЗЛОВСКАЯ ВОЛОСТЬ (ДЕРЕВНИ ХОМУТОВКА И СПАСОВКА НАХОДЯТСЯ В "КОШМАРНОМ" ГОЛОДЕ, ЗА ВРЕМЯ ПЕРЕВЫБОРОВ УМЕРЛО ОТ ГОЛОДА 40 ЧЕЛОВЕК), КАРАЙ-НИКОЛЬСКАЯ ("ГОЛОДОВКА ОЩУЩАЕТСЯ ПО НЕКОТОРЫМ ДЕРЕВНЯМ"), АНДРЕЕВСКАЯ (НА ВОЛОСТЬ 3000 ГОЛОДАЮЩИХ И ПРЕИМУЩЕСТВЕННО БЕДНЯКИ) И УВАРОВСКАЯ (ГОЛОДАЕТ 50 % НАСЕЛЕНИЯ, В С. УВАРОВО ЕЖЕДНЕВНО ОТ ГОЛОДА УМИРАЕТ ПО 7 ЧЕЛОВЕК). ЕЩЕ ПО ЧЕТЫРЕМ ВОЛОСТЯМ ВЫБОРЫ ОБОЗНАЧИЛИСЬ КАК УДОВЛЕТВОРИТЕЛЬНЫЕ: ТУГОЛУКОВСКОЙ (УЖАСНЫЙ ГОЛОД, ГОЛОДАЕТ ДО 75 % НАСЕЛЕНИЯ, В ДЕНЬ УМИРАЕТ ОТ ГОЛОДА ОТ 3 ДО 5 ЧЕЛОВЕК), БОЛЬШЕ-ГРИБАНОВСКОЙ (ПРЕДСЕДАТЕЛЬ ВОЛИСПОЛКОМА "ПРЕДАН СУДУ ЗА РАСТРАТУ КУКУРУЗЫ ДЛЯ ГОЛОДАЮЩИХ"), ВЕРХНЕ-ШИБРЯЙСКОЙ (ГОЛОДАЕТ ¼ НАСЕЛЕНИЯ, ЕЖЕДНЕВНО ОТ ГОЛОДА УМИРАЕТ ОКОЛО 11 ЧЕЛОВЕК), БОЛЬШЕ-АЛАБУХСКОЙ ("ГОЛОД ОЩУЩАЕТСЯ ДОВОЛЬНО ЧУВСТВИТЕЛЬНО"). ДЛЯ ХАРАКТЕРИСТИКИ ПЕРЕВЫБОРОВ ПО ДВУМ ВОЛОСТЯМ БЫЛО УПОТРЕБЛЕНО СЛОВОСОЧЕТАНИЕ "СРАВНИТЕЛЬНО НИЧЕГО": ЗАПОЛАТОВСКОЙ

(ЗА ВРЕМЯ ПРЕБЫВАНИЯ В ВОЛОСТИ УПОЛНОМОЧЕННОГО ПО ПЕРЕВЫБОРАМ ОТ ГОЛОДА УМЕРЛО 20 ЧЕЛОВЕК, – ПО-ВИДИМОМУ, В ТОМ СЕЛЕ, ГДЕ ПРОХОДИЛ ВОЛОСТНОЙ СЪЕЗД СОВЕТОВ) И ВЕРХНЕ-ЧУЕВСКОЙ (ГОЛОДАЕТ 70 % НАСЕЛЕНИЯ, "ПОРАЖЕНО ГОЛОДОМ С ЯНВАРЯ 45 ЖИЗНЕЙ"). ПРИЧЕМ СЛЕДУЕТ ПРИНЯТЬ ВО ВНИМАНИЕ, ЧТО ВСЕ ОЦЕНОЧНЫЕ ОПРЕДЕЛЕНИЯ ДОСТАТОЧНО УСЛОВНЫ, И УПОТРЕБЛЕНЫ СКОРЕЕ ДЛЯ ОТРАЖЕНИЯ ОБЩЕГО БЛАГОПРИЯТНОГО ДЛЯ УЕЗДНОЙ ВЛАСТИ РЕЗУЛЬТАТА ВЫБОРОВ. ПО ПЕРЕЧИСЛЕННЫМ 12 ВОЛОСТЯМ ДОКЛАДЧИКАМИ НЕ БЫЛО ЗАФИКСИРОВАНО НИКАКОГО ВЛИЯНИЯ ГОЛОДА НА ХОД И ИТОГИ ПЕРЕВЫБОРОВ: ГОЛОД ОТДЕЛЬНО, ГОЛОСОВАНИЕ ОТДЕЛЬНО.

В двух волостях выборы прямо были названы неудачными – Махровской и Карай-Отдельской (в последней ежедневно голод укладывал в могилу по 10–15 человек, всего с 1 января по 22 июня 1922 г. от голода умерло 262 человека). По Карай-Отдельской волости объяснялось это одной, самой существенной причиной – совпадением сроков выборов с полевыми работами, по Махровской комплексом причин: отсутствием крестьян на "интенсивных" полевых работах, их пассивным отношением к пере-

выборам и бездействием местной волком ячейки. За время перевыборов в Мучкапской волости, по разным данным, голод унес жизни 20–25 человек. Лишь здесь отмечено "вялое" течение избрания советов и их исполкомов по случаю ужасного голода. Необходимо напомнить, что здесь было взметано пара лишь 30 %. Однако неудовлетворительная оценка избирательной кампании относится скорее к ее ходу, а не итогам [2. Д. 416. Л. 175. 175 об., 176. 176 об., 177]. Общей чертой тех волостей, где выборы были признаны в целом удачными, является либо полное окончание взметки пара, либо близость полевых работ к завершению, причем их незавершенность наблюдалась именно в тех волостях, где выборы были признаны неудовлетворительными с точки зрения процесса их проведения.

Таким образом, голод повлиял на пассивное отношение крестьянства к перевыборам сельсоветов и волисполкомов опосредовано, затянув окончание полевых работ, которые и отнимали у крестьян оставшиеся силы. Однако сама по себе хозяйственная деятельность крестьянина от того, будет голод или нет, не зависит, поле-то все равно пахать надо, хоть на коровах, хоть на себе. Поэтому голод не был причиной неудачного хода избирательной кампании, а главная роль в этом принадлежала затянувшейся вспашке земли. Совецание Уисполкома по докладам уполномоченных по перевыборам советов, отметив совпадение по срокам перевыборов и проведение крестьянством полевых работ, что не позволило привлечь широкие массы крестьян к избирательной кампании, в то же время констатировало, что с персональной точки зрения в исполкомы проведены нужные кандидаты [2. Д. 416. Л. 177].

Голод воспринимался крестьянами как стихийное бедствие, т.е. как явление природы, которое не имеет отношения к сложившейся политической ситуации. Хозяйственные нужды крестьян, связанные с природными условиями, выступали главным регулирующим фактором их повседневной жизни. В том случае, если социальный регулятор их поведения, в данном случае перевыборы советов, вступал в противоречие с хозяйственным регулятором, именно последнему они и были подвержены со стороны подчинения его влиянию. Переориентация крестьянства на социальные регуляторы давалась власти нелегко, и крестьяне с трудом входили в общественно-политическую жизнь, оставаясь в значительной мере под воздействием регуляторов природных.

СПИСОК ЛИТЕРАТУРЫ

- 1 ЦДНИТО. Ф. 840. Оп. 1.
- 2 ГАТО. ФР–1. Оп. 1.

КАФЕДРА "ИСТОРИЯ И ФИЛОСОФИЯ"

УДК 93/99

С.А. Фролов

МЕХАНИЗМ ЗАЛОГА ЗЕМЛИ В ГОСУДАРСТВЕННОМ ДВОРЯНСКОМ ЗЕМЕЛЬНОМ БАНКЕ И ЕГО ОТДЕЛЕНИЯХ (1885–1917 гг.)

Крестьянская реформа 1861 г. и связанная с ней выкупная операция потребовали создания специальных финансовых органов для ее проведения. И такие органы были созданы в ведомстве Министерства финансов. Это были Крестьянский поземельный и Дворянский земельные банки. Государственный дворянский земельный банк начал свою деятельность в 1885 г., на основании положения "О Государственном дворянском земельном банке" от 3 июня 1885 г. Он был создан для поддержания дворянского землевладения, посредством предоставления кредита дворянам на особо льготных условиях. Под залог земельной собственности происходила выдача долгосрочной ссуды дворянам на сроки от 11 до 67 лет [1, с. 219–220]. Действие банка распространялось на всю Европейскую Россию и Закавказье, кроме Финляндии, Прибалтийских губерний и губерний Варшавского генерал-губернаторства. Банк подчинялся министру финансов, общее управление банком возлагалось на совет банка, управляющего банком и его товарища. Управляющий банком назначался указом Сената. Министру финансов была предоставлена возможность временно возлагать исполнение обязанностей членов совета Государственного дворянского земельного банка на членов совета Крестьянского поземельного банка и наоборот [2. Ст. 2–5, 7].

Тамбовское отделение Государственного дворянского земельного банка открыло свои действия 21 декабря 1885 г. [3. Д. 1404. Л. 1]. Местное отделение Государственного дворянского земельного банка состояло из управляющего, одного или нескольких членов-оценщиков и членов от дворянства. В задачи отделения входило: прием и рассмотрение заявлений о выдаче ссуд, о раздроблении и отчуждении заложенных имений, о договорах и льготах по этим имениям; подробное рассмотрение произведенных оценок и расценок; представление в совет банка заключений о выдаче ссуд; наблюдение за использованием заемщиками принятых обязательств; хозяйственное заведывание имениями, принадлежащими банку [2. Ст. 17, 19].

Ссуды из банка могли быть выданы под залог земель, свободных от долгов или с условием уплаты их из выданной ссуды. Имения, состоящие в общем владении, принимались в залог банка только с согласия всех совладельцев. Желаящий получить ссуду под залог имения обязан был предоставить: залоговое свидетельство, оценочную опись имения, документы, предусмотренные наказом банку, деньги для уплаты единовременного сбора. Размер ссуды не должен был превышать 60 % оценочной стоимости закладываемого имения. Стоимость закладываемых имений определялась или по нормальной или по специальной оценке [2. Ст. 50, 53, 55, 56, 58].

Нормальная оценка – это средняя цена земли местности, определяемая по доходности и по продажным ценам. В губернии могли быть земли, стоящие гораздо ниже и гораздо выше. Поэтому, прежде чем предложить выдачу ссуды по нормальной оценке, отделение удостоверялось путем осмотра – не ниже ли нормы стоило имение. Если осмотр приводил к сомнению в том, что имение стоило сумму, определяемую по нормальной оценке, требовалась специальная оценка [3. Д. 629. Л. 6 об.]. Основанием для специальной оценки служили природные условия участка и местные экономические условия, оказывавшие влияние на доходность земли. Оценка отделения заключалась: в определении доходности имения; в установлении процента капитализации этой доходности, в постановке общего заключения о цене имения. Если имение состояло в долгосрочной аренде, то общая его доходность определялась преимущественно размером арендной платы. Таким образом, доходность всего закладываемого имения определялась общей суммой чистого дохода всех находящихся в нем и принятых к оценке источников дохода. Для определения цены имения, доходность его устанавливалась не ниже шести процентов. При выборе процента капитализации принимался во внимание господствующий в данной местности процент доходности имений. Окончательное определение цены имения ставилось в зависимость от обстоятельств, увеличивающих или уменьшающих ее. Уменьшающими цену имения обстоятельствами считались: истощенность или запущенность земли, вследствие неправильного ведения хозяйства; неудобное для хозяйства расположение угодий или усадеб; отсутствие или недостаточность сенокосов и пастбищ; частые неурожаи в местности имения; обременение имения какими-либо повинностями или невыгодными договорами [4, с. 46–52].

Рассмотрев дело, Отделение делало заключение о цене закладываемого имения и о размере ссуды; заключение это объявлялось заемщику и предоставлялось вместе с документами в совет банка. Постановление свое о разрешении ссуды, или об отказе в ней, совет банка сообщал отделению и заемщику. Если заемщик был согласен принять ссуду, то предоставлял банку залоговую подписку [4, с. 27–28]. По выданным из банка ссудам заемщики были обязаны выплачивать в течение всего срока займы за каждое полугодие вперед не позже 1 мая и 1 ноября. Заемщики могли просить о перезалоге имения с пересрочкой оставшегося долга и выдачей на тот же срок новой ссуды. Раздел заложенного имения и отчуждение части его допускались лишь с разрешения банка. В этих случаях долг банку переводился на новых владельцев, причем банку предоставлялось право потребовать досрочного погашения части или всей ссуды [2. Ст. 66, 71–74]. Не внесенные заемщиками в установленные сроки платежи считались недоимками, с которых взыскивались пени по 0,5 % за месяц. Если недоимка в течение полугодия, следовавшего за сроком платежа, не была внесена, то банк превращал имение неисправного заемщика в продажу с публичных торгов. Совет банка мог разрешить передачу имения в управление опеки на три года. Имение неисправного заемщика, подлежащее продаже с публичных торгов, могло быть передано в управление местной губернской дворянской кассы взаимопомощи по ее ходатайству сроком до шести лет. При невзносе Дворянской кассой установленного платежа имение продавалось с публичных торгов. В случае смерти владельца заложенного в банке имения, наследникам могли быть предоставлены льготы в уплате срочных платежей. Льготы могли быть предоставлены заемщику и в случае постигших имение чрезвычайных бедствий, повлекших сокращение доходов от имения [2. Ст. 77–79, 82, 83]. К числу чрезвычайных бедствий относилось наводнение, пожар, градобитие, падеж скота, неурожай, повреждение посевов или насаждений насекомыми, сусликами и т.п. [4, с. 32].

Если заемщик нарушал залоговые обязательства, и нарушение это не было устранено в течение месяца, то совет банка требовал у заемщика возврата части ссуды. В случае неисполнения этого требования, имение продавалось с публичного торга [2. Ст. 85].

В течение первых пятнадцати лет было принято под залог Тамбовским отделением дворянского банка 1013 имений общей площадью 633 516 десятин, под которые было выдано 35 152 700 рублей, что составило 5,88 % общей суммы ссуд, выданных Дворянским банком за то же время в 51 губернии и трех областях [5, с. 91].

Таким образом, четко разработанный механизм залога земли должен был способствовать мобилизации земли, концентрации ее в руках наиболее крепких в экономическом отношении хозяев и ускорению процесса модернизации в сельском хозяйстве.

СПИСОК ЛИТЕРАТУРЫ

- 1 Ерошкин Н.П. История государственных учреждений дореволюционной России. М., 1968.
- 2 Устав Государственного дворянского земельного банка // Свод законов. Т. XI. Ч. 2. Изд. 1903. СПб., 1914.
- 3 ГАТО. Ф. 168. Оп. 1.
- 4 Узаконения и распоряжения о Государственном дворянском земельном банке. СПб., 1886.
- 5 Афремов П.А. Деятельность отделения Государственного дворянского банка в Тамбовской губернии. Тамбов, 1903.

Кафедра "История и философия"

УДК 93/99

В.Е. Бредихин

Состояние лекционной пропаганды в Тамбовской областной комсомольской организации в годы Великой Отечественной войны

Отечественная война 1941–1945 гг. серьезно повлияла на формы и характер политической работы комсомола. Основная форма политического воспитания молодежи в предвоенный период – политические кружки и школы – теряет свои позиции, происходит резкое сокращение сети местной комсомольской периодической печати. Активно затронул этот процесс и тамбовскую организацию ВЛКСМ: в первые же месяцы войны в области прекратили работу большинство политических кружков и школ, а в августе 1941 г. была закрыта областная комсомольская газета "Молодой сталинец". С другой стороны, в эти годы наблюдается быстрое развитие таких форм пропаганды как устная, наглядная и печатная агитация.

Наибольшее распространение в годы войны получила устная агитация, с помощью которой комсомол решал широкий круг идеологических, просветительных и хозяйственных задач. Именно эта форма политической работы позволяла охватить влиянием широкие массы комсомольцев и молодежи, что являлось непременным условием для системы комсомольской пропаганды тех лет. Устная агитация среди молодежи осуществлялась посредством проведения бесед, организации коллективных чтений газет и выступлений активистов с докладами и лекциями. Таким образом, лекционная пропаганда являлась неотъемлемой составляющей данной формы политической работы. Наше внимание к этой составляющей устной агитации обусловлено двумя причинами: во-первых, разнообразием представленных в ней вопросов – от идеологических до чисто познавательных и, во-вторых, ее более выраженным, по сравнению с другими методами, просветительным характером. Из всех форм и методов политической работы комсомола в годы войны именно лекционная пропаганда в наибольшей степени способствовала культурному развитию села.

Тематика лекций и докладов в военные годы была весьма обширной. Так, в информационной записке Отдела пропаганды и агитации ЦК ВЛКСМ (2 апреля 1943 г.) она разбита на следующие разделы: вопросы текущей политики, военного и международного положения; историко-революционные даты; о комсомоле; о ВКП(б); о Родине и ее великих людях; военное воспитание; лекции для отдельных групп

молодежи (школьников, учителей и т.п.) [1. Д. 96. Л. 18]. Центральное место в лекционной работе комсомола, согласно тексту информационного сообщения Отдела (март 1943 г.), должны были занимать вопросы текущей политики и международного положения, однако как негативный воспринимался тот факт, что лекторские группы свернули пропаганду военно-политических знаний и вопросов истории ВКП(б) [1. Д. 96. Л. 14–15]. Если в первые годы войны темы лекций и докладов имели преимущественно военно-политический и патриотический характер, то с момента перелома хода военных действий в пользу СССР вновь начинает возрастать удельный вес идеологической составляющей, а к концу войны комсомольское руководство все больше начинает уделять внимание культурному развитию советской молодежи, что выразилось в усилении пропаганды естествознания, истории, литературы.

Лекционной пропагандой в Тамбовской области, как и в других регионах страны, занимались создаваемые при РК и ГК ВЛКСМ группы докладчиков. В их составе, в среднем, насчитывалось 15–20 человек из числа наиболее грамотных комсомольцев. В коллектив групп входили секретари и члены бюро РК и ГК ВЛКСМ. Так как тематика докладов и лекций была обширна, требовала определенного кругозора и, подчас, специальных знаний, какими активисты комсомола не обладали, то к выступлениям старались привлекать сельскую интеллигенцию – учителей, врачей, агрономов, подготовленных старшеклассников, а, в ряде случаев, преподавателей вузов и студентов. К этому областное комсомольское руководство подталкивала также нехватка кадров докладчиков среди актива.

Руководство группами докладчиков осуществляли председатели комиссий по пропаганде и агитации совместно с заведующими агитационными пунктами РК и ГК ВКП(б). Опишем со слов секретаря Ламского РК ВЛКСМ М.П. Лобановой ход подготовки группы при райцентре к выезду в район. Докладчиков собирали вместе, каждому намечали тему доклада, после чего отпускали готовиться. По завершению срока подготовки их снова собирали в РК комсомола и приступали к проверке – поочередно вызывали для зачитывания доклада. По окончании всех выступлений начинался разбор недостатков и замечаний. Только после этого докладчики отправлялись в колхозы [2. Д. 558. Л. 39–42]. Заметим, что приведенный пример является образцовым и не характеризует ситуацию в целом по области. За докладчиком обычно закреплялись три–четыре первичные комсомольские организации, в которых он выступал. После выполнения своей задачи в этих организациях его переводили в другие. Члены групп докладчиков периодически созывались на совещания при РК ВЛКСМ, на которых обсуждались тезисы докладов, намечались планы выступлений в колхозах, распределялись между активистами темы предстоящих докладов и лекций [2. Д. 577. Л. 12–13].

Группы докладчиков появились в районах Тамбовской области в конце зимы 1941–1942 гг., когда наметилось некоторое улучшение в массово-политической работе тамбовского комсомола. Однако данная идея не получила широкого распространения в 1942 г., поэтому деятельность этих групп не могла серьезно повлиять на состояние лекционной пропаганды в области. Это заставило бюро Тамбовского обкома ВЛКСМ в своем постановлении от 4 ноября 1942 г. потребовать от РК и ГК комсомола создания групп докладчиков в составе семи–девяти человек во всех городах и районах [2. Д. 561. Л. 167]. В результате принятия этого решения, а также последовавших за этим конкретных мер положение с лекционной пропагандой в области изменилось к лучшему. В начале 1943 г. обком ВЛКСМ добился создания групп докладчиков в большинстве районов области. Специально для них была разработана и разослана на места тематика докладов и лекций. В то же время, по сведениям обкома, активизировались выступления перед молодежью с докладами и лекциями руководящего комсомольского актива [2. Д. 598. Л. 42 об.].

Тем не менее, VIII пленум обкома ВЛКСМ (июль 1943 г.), отметив существенные сдвиги в пропагандистской работе тамбовского комсомола за время войны, пришел к выводу, что состояние лекционной пропаганды среди молодежи далеко не удовлетворяет желаемому, – редки выступления комсомольского актива, слаба работа групп докладчиков. В ряде районов, таких как Алгасовский, Рассказовский, Ржаксинский, Тамбовский, Шехманский и др., группы докладчиков ко времени пленума самоликвидировались. В конце лета 1943 г. из 43 районов области только в 16 была заметна активность групп докладчиков, причем, как сообщалось в докладной записке инструктора ЦК ВЛКСМ Максаковой, руководство их со стороны обкома ВЛКСМ не было налажено.

VIII пленум отметил такие отрицательные черты в лекционной работе областного комсомола как отсутствие регулярности, планомерности, низкое качество читаемых лекций и докладов. На последнее обстоятельство секретарь обкома ВЛКСМ по пропаганде и агитации Ф.К. Князев просил обратить особое внимание, рекомендуя дважды в месяц собирать докладчиков на совещания для обсуждения подготовленного материала [1. Д. 118. Л. 33; 2. Д. 598. Л. 3 об.–4, 43, 45]. В информационной записке Отдела пропа-

ганды и агитации ЦК ВЛКСМ, характеризующей недостатки лекционной пропаганды в целом по стране, отмечалось, что многие лекции "носят отвлеченный характер. Лекторы не ставят перед аудиторией ... злободневных вопросов и вместо конкретных ответов на эти вопросы отшариваются общими фразами". Обращалось внимание на, зачастую, низкую квалификацию докладчиков, сложность их языка изложения [1. Д. 96. Л. 14, 15, 18].

В мае 1944 г. при Тамбовском обкоме ВЛКСМ была организована и начала действовать лекторская группа в составе 39 человек. В группу помимо работников обкома и комсомольского актива города вошли преподаватели педагогического института (17 человек) и студенты (7 человек), кроме того, специалисты в области сельского хозяйства и военного дела. Членами лекторской группы в период с июля 1944 по январь 1945 гг. было сделано по городам и районам области 89 докладов, преимущественно на молодежно-патриотические темы. Однако в работе группы имелись серьезные недостатки: большинство ее членов не укладывалось в задание – два выступления в месяц. Группа оказывала незначительное влияние на работу групп докладчиков при РК и ГК ВЛКСМ, плохо была организована учеба самих лекторов [2. Д. 632. Л. 9; Д. 668. Л. 4; Д. 687. Л. 152]. Положительное влияние на состояние лекционной пропаганды в области оказали IV областная комсомольская конференция (июль 1944 г.) и III пленум обкома ВЛКСМ (март 1945 г.). К концу 1944 г. группы докладчиков действовали во всех районах и городах Тамбовской области, а в 1945 г., после решений XIII пленума ЦК ВЛКСМ, их состав значительно пополнился за счет интеллигенции.

Таким образом, за годы войны система лекционной пропаганды тамбовского комсомола претерпела существенную эволюцию: возросли ее масштабы, изменилась структура, значительно расширился круг освещаемых вопросов, несколько повысилось качество лекций и докладов. В реальности намерения и практические результаты отстояли далеко друг от друга, однако не следует преуменьшать ту большую работу, которую проделал областной комсомол в этом направлении. Необходимо помнить, что начало войны фактически стало вторым рождением устной пропаганды в системе политической работы тамбовского комсомола, ее развертывание проходило в тяжелейших условиях и, несмотря на крупные недостатки, порожденные внутрисоюзным стилем работы, налицо прогрессирующее развитие этой формы пропаганды в годы войны.

СПИСОК ЛИТЕРАТУРЫ

- 1 РГАСПИ. Ф.М.–1. Оп. 32.
- 2 ЦДНИТО. Ф. 1184. Оп. 1.

Кафедра "История и философия"

УДК 93/99

И.В. Двухжилова

НАЧАЛО ЗЕМСКОЙ ДЕЯТЕЛЬНОСТИ ПО НАРОДНОМУ ПРОСВЕЩЕНИЮ

Для Тамбовской губернии, как и для всех губерний России середины XIX в., большой проблемой являлась безграмотность местного населения, нехватка или полное отсутствие начальных учебных заведений. С принятием на себя дел в первые годы земские учреждения губернии в большинстве своем не занялись непосредственно вопросами просвещения, так как оно не входило в круг обязательных земских дел. Однако земства готовились к принятию на себя попечения о народном образовании. Земские собрания первого трехлетия не вынесли расходы на народное просвещение в отдельную статью бюджета, но некоторые из них выделяли разовые суммы и единовременные денежные пособия для учебных заведений, стипендий и вознаграждений учителям. Например, в 1865 г. Борисоглебское земство выделило 550 рублей на поддержку мужского и женского приходских училищ [1, с. 74], в 1867 г. Темниковское земство единовременно ассигновало на народное просвещение 300 рублей [2. Л. 3 об.–4].

В связи с манифестом от 11 февраля 1867 г., распределившим "заведование училищной частью в пунктах государственных крестьян" между земскими учреждениями и училищными советами, земствам было предложено принять меры к обеспечению с начала 1868 г. содержания училищ и школ в селах государственных крестьян [3. Л. 38].

Уже в 1870 г. сметы всех уездных земских учреждений предусматривали расходы на народное просвещение. Самые высокие расходы на образование были заложены в сметы Тамбовского и Лебедянского земств (19 и 16 %, соответственно).

В 1870 г. в предоставленных материалах к отчетам земских управ разных уездов содержались сведения и о состоянии народного образования в этих уездах. В Усманском уезде во всех учебных заведениях обучалось 1514 детей [4. Л. 18]. В 1870 г. соотношение числа обучающихся ко всем жителям уезда составляло, примерно, 1 : 101.

В ШАЦКОМ УЕЗДЕ В 1870 Г. НАЧИТЫВАЛОСЬ 25 УЧЕБНЫХ ЗАВЕДЕНИЙ, ИЗ КОТОРЫХ ТРИ НАХОДИЛИСЬ В ШАЦКЕ И 22 – В УЕЗДЕ. В НИХ ОБУЧАЛОСЬ 1067 ДЕТЕЙ [4. Л. 22]. В 1870 Г. СООТНОШЕНИЕ ЧИСЛА ОБУЧАЮЩИХСЯ КО ВСЕМ ЖИТЕЛЯМ ШАЦКОГО УЕЗДА СОСТАВЛЯЛО, ПРИМЕРНО, 1 : 130.

ОЦЕНИВАЯ СВОИ УСПЕХИ В ОБЛАСТИ НАРОДНОГО ПРОСВЕЩЕНИЯ, БОРИСОГЛЕБСКИЕ ЗЕМЦЫ ПИСАЛИ: "ДЕЛО РАЗВИТИЯ В НАРОДЕ ГРАМОТНОСТИ ШЛО ДОСТАТОЧНО УСПЕШНО. В 1870 Г. ЧИСЛО УЧАЩИХСЯ УВЕЛИЧИЛОСЬ НА 250 ЧЕЛОВЕК ПО СРАВНЕНИЮ С 1869 Г. И ПРОСТИРАЛОСЬ ДО 2084 ДУШ. ЧИСЛО УЧАЩИХСЯ К НАСЕЛЕНИЮ УЕЗДА СОСТАВЛЯЛО БОЛЕЕ 1 %" [4. Л. 31 А]. ПОЛИТИКА БОРИСОГЛЕБСКОГО ЗЕМСТВА В ОТНОШЕНИИ НАРОДНОГО ОБРАЗОВАНИЯ СЛОЖИЛАСЬ ЕЩЕ ПРИ ГЛАСНЫХ ПЕРВОГО ТРЕХЛЕТИЯ И БЫЛА СФОРМУЛИРОВАНА ПРЕДСЕДАТЕЛЕМ ЗЕМСКОГО СОБРАНИЯ Д.В. САДОМЦЕВЫМ ТАК: "...ЗАДАЧА ЗЕМСТВА В ДЕЛЕ РАЗВИТИЯ ГРАМОТНОСТИ СРЕДИ СЕЛЬСКОГО НАСЕЛЕНИЯ ЭТО НРАВСТВЕННАЯ ИНИЦИАТИВА И НАДЗОР ЗА СОСТОЯНИЕМ УЧИЛИЩ... МАТЕРИАЛЬНОЕ ВОЗНАГРАЖДЕНИЕ НАСТАВНИКОВ И СОДЕРЖАНИЕ УЧИЛИЩ ОТНОСЯТСЯ ДО САМИХ ОБЩЕСТВ." [1, С. 3–4].

Моршанская уездная земская управа в своем отчете сообщила, что "земство содержало сельские училища, но успехи в народном просвещении относят до училищного совета" [4. Л. 38]. Из отчета Моршанской управы следовало, что в уезде насчитывалось 48 училищ [4. Л. 38]. По сведениям училищного совета в уезде было 41 училище, включая и два городских приходских, с числом учащихся 1699 г. [2. Л. 8]. В 1870 г. соотношение числа обучающихся ко всем жителям Моршанского уезда составляло, примерно, 1 : 133.

В Липецком уезде, как следовало из отчета за 1870 г. земской управы, "народное образование ... не выходит их общего уровня образования крестьянского народонаселения" [4. Л. 54]. На территории уезда числилось шесть школ и училищ, в которых проходили обучение 221 учащийся. Суммы на содержание училищ назначались приговорами крестьянских обществ из своих средств. Земские средства шли на жалование учителям и другим работникам, а также на обеспечение школ канцелярскими принадлежностями и методическими пособиями. Число обучающихся к общему числу жителей уезда относилось в 1870 г., примерно, как 1 : 550.

На развитие образования в Тамбовском уезде местное земство выдавало до 1870 г. сумму в 2600 рублей (19 % сметы). Расходы, на которые она должна была пойти, не конкретизировались, поэтому и средства полностью не осваивались. Как отмечалось на заседании земского собрания в сентябре 1868 г., на содержание училищ было выделено 2600 рублей, из которых 1413 должно было пойти на училища государственных крестьян. Остальная сумма по усмотрению управы и училищного совета предназначалась на школы у временно обязанных крестьян. При этом на училища государственных крестьян было израсходовано 237 рублей 73 копейки. Училища временно обязанных крестьян не были субсидированы. По данным дирекции народных училищ Тамбовской губернии в уезде уже в 1869 г. существовало семь училищ на содержании земства, 10 училищ на средства земства и сельских обществ и четыре на средства только обществ [5. Л. 95–110].

В Кирсановском уезде за отчетный 1870 г. числилось 29 сельских школ и училищ, в которых обучалось 648 детей [4. Л. 69]. При волостных правлениях числилось 26 учебных заведений, в которых обучалось

584 человека. Три училища находились при церквях и домах священников. Как отмечалось в отчете уездного училищного совета, Кирсановское земство ассигновало на развитие народного образования суммы регулярно с 1867 г., но так же регулярно не расходовало их полностью. Например, в указанном 1870 г. из заложенной в смете суммы в 2000 рублей на нужды образования было потрачено 590 рублей [2. Л. 7]. Число обучающихся к общему числу жителей уезда относилось в 1870 г., примерно, как 1 : 300.

Елатомское земское собрание ежегодно выделяло на народное просвещение небольшую сумму в 1100 рублей. Эти средства поступали полностью в распоряжение училищного совета, который и распределял ее по своему усмотрению. Кроме земства, на содержание сельских школ и учителей средства поступали и от сельских обществ. Некоторые частные лица содержали школы за свой счет. В 1870 г. в уезде имелась 71 школа при волостных правлениях и сельские школы разных министерств и частных лиц. Во всех них обучалось 1742 ребенка. При этом в отчете уездной управы за 1870 г. сообщалось, что "школ стало больше на девять, учащихся стало меньше ... на 197 человек" [4. Л. 76]. Причинами снижения числа учащихся земцы называют вполне объективные факторы: нехватка помещений, недостаток финансовых средств и учительских кадров. Составители отчета выделили и ряд субъективных моментов: мало желающих обучаться, недопонимание некоторых руководителей сельских обществ, обучение части детей грамоте у родителей и в домах священников. Кроме того, причина снижения числа учащихся кроется также в "неокончательно сложившемся во всех сословиях убеждении, что источник производительности, богатства края и его благосостояния находятся в непосредственной зависимости от народного образования" [4. Л. 76]. Несмотря на сетования управы о снижении числа учеников, число обучающихся к общему числу жителей уезда относилось в 1870 г., примерно, как 1 : 85. Это был лучший показатель по всей губернии. Этому способствовала активная деятельность земских гласных по народному образованию, училищного совета, возглавляемого А.И. Граве, являвшимся одновременно и земским гласным.

НЕСМОТЯ НА ТО, ЧТО РАСХОДЫ ЛЕБЕДЯНСКОГО ЗЕМСТВА НА НАРОДНОЕ ОБРАЗОВАНИЕ В ПРОЦЕНТНОМ ОТНОШЕНИИ К СМЕТЕ БЫЛИ ВТОРЫМИ ПО ВЕЛИЧИНЕ ВО ВСЕЙ ГУБЕРНИИ, ВСЕ ЖЕ САМО ОБРАЗОВАНИЕ БЫЛО НА ВЕСЬМА НИЗКОМ УРОВНЕ. ПРИЧИНОЙ ТОМУ БЫЛА ПОЛИТИКА ПРЕДШЕСТВУЮЩИХ ЛЕТ, КОГДА ДЕЛО ПРОСВЕЩЕНИЯ БЫЛО ПУЩЕНО НА САМОТЕК, ОТДАНО ВСЕЦЕЛО ЗАБОТАМ СЕЛЬСКИХ ОБЩЕСТВ И ЧАСТНОЙ ИНИЦИАТИВЕ, ЭТО ПРИВЕЛО К ЗАКРЫТИЮ ДВУХ НАРОДНЫХ УЧИЛИЩ, ПОДОБНАЯ УГРОЗА НАВИСЛА И НАД ДРУГИМИ [6, С. 86]. ВСЕ ЭТО И ЗАСТАВИЛО УЕЗДНОЕ СОБРАНИЕ СЕССИИ 1869 Г. ВНЕСТИ, НАКОНЕЦ, РАСХОДЫ ПО НАРОДНОМУ ОБРАЗОВАНИЮ В СМЕТУ.

КОЗЛОВСКОЕ ЗЕМСТВО, НАЧИНАЯ С 1866 Г., РЕГУЛЯРНО ДЕЛАЛО АССИГНОВАНИЯ НА НАРОДНОЕ ОБРАЗОВАНИЕ, ПЕРЕДАВАЯ ДЕНЬГИ В ПОЛНОЕ РАСПОРЯЖЕНИЕ УЧИЛИЩНОГО СОВЕТА. ТАКОЕ ПОЛОЖЕНИЕ ВЕЩЕЙ ПРИВЕЛО К ТОМУ, ЧТО В 1860 Г. УЧИЛИЩНЫЙ СОВЕТ ОТКАЗАЛ ЗЕМСКОЙ УПРАВЕ ПРЕДОСТАВИТЬ СВЕДЕНИЯ О СОСТОЯНИИ НАРОДНОГО ПРОСВЕЩЕНИЯ УЕЗДА К ЕЖЕГОДНОМУ ОТЧЕТУ. ЭТО ПОБУДИЛО КОЗЛОВСКОЕ ЗЕМСКОЕ СОБРАНИЕ ПРИ СОСТАВЛЕНИИ СМЕТЫ НА 1861 Г. БОЛЕЕ ДЕТАЛЬНО РАЗРАБОТАТЬ ВОПРОС ОБ АССИГНОВАНИЯХ НА НАРОДНОЕ ОБРАЗОВАНИЕ.

Темниковское и Шацкое земские собрания в первые годы своей деятельности практически не занимались вопросами народного просвещения. Темниковское земство ассигновало одновременно в 1866 г. 300 рублей на народное образование, не имея конкретного адресата. Однако эта сумма в 1868 г., по сведениям уездного училищного совета, в его распоряжение так и не поступила [2. Л. 3 об.–4]. Более того, училищный совет ходатайствовал перед губернским земством с тем, чтобы оно побудило Темниковское к ассигнованию средств на просвещение. В 1869 г. Темниковское земское собрание внесло в смету 1860 г. требуемые расходы. Шацкое земство дважды – в 1866 и 1868 гг. вносило в училищный совет сумму в 650 рублей, но оба раза денежные средства оставались практически неизрасходованными [2. Л. 2–3].

ТАКИМ ОБРАЗОМ, ЗЕМСКИЕ ГЛАСНЫЕ ПЕРВОГО ТРЕХЛЕТИЯ НЕ ЗАЛОЖИЛИ ОСНОВ ЗЕМСКОЙ ПОЛИТИКИ В ОТНОШЕНИИ НАРОДНОГО ПРОСВЕЩЕНИЯ. ОПРЕДЕЛЕННЫЕ ЗАЧАТКИ ТАКОВОЙ ПОЯВИЛИСЬ ВО ВТОРОЕ ТРЕХЛЕТИЕ В БОЛЬШИНСТВЕ УЕЗДОВ ГУБЕРНИИ, ОДНАКО, ДЕПУТАТАМ, ИЗБИРАЕМЫМ НА ПОСЛЕДУЮЩИЕ СРОКИ, ПРЕДСТОЯЛО ВЫРАБОТАТЬ ФОРМЫ И МЕТОДЫ ВЗАИМООТНОШЕНИЯ С УЧИЛИЩНЫМИ СОВЕТАМИ, УЧЕБНЫМИ ЗАВЕДЕНИЯМИ И ОПРЕДЕЛИТЬ СПОСОБЫ И ИСТОЧНИКИ ФИНАНСИРОВАНИЯ НАРОДНОГО ОБРАЗОВАНИЯ.

- 1 Журналы заседаний Борисоглебского уездного земского собрания. 1866. Борисоглебск, 1866.
- 2 ГАТО. Ф. 103. Оп. 1. Д. 10.
- 3 Там же. Ф. 145. Оп. 1. Д. 136.
- 4 Там же. Ф. 143. Оп. 3. Д. 11.
- 5 Там же. Ф. 105. Оп. 61. Д. 3.
- 6 Сборник земских известий. Тамбов, 1870. Вып. III.

КАФЕДРА "ИСТОРИЯ И ФИЛОСОФИЯ"

ББК ТЗ(2)4

Н.М. Ильина

**Социально-политический протест крестьянства
в Тамбовском и Кирсановском уездах
Тамбовской губернии после обнародования
манифеста 19 февраля 1861 Г.**

РЕФОРМА 1861 Г. ИЗМЕНИЛА ВЗАИМООТНОШЕНИЯ КРЕСТЬЯН И ЗЕМЛЕВЛАДЕЛЬЦЕВ. НЕУПОРЯДОЧЕННОСТЬ ЭТИХ ВЗАИМООТНОШЕНИЙ И ИХ МНОГООБРАЗИЕ СТАЛИ ПРИЧИНАМИ МНОГОЧИСЛЕННЫХ СОЦИАЛЬНО-ПОЛИТИЧЕСКИХ КОНФЛИКТОВ В ЭТОТ ПЕРИОД. ТОЛЬКО ЗА ПЕРВОЕ ПОЛУГОДИЕ 1861 Г. В КИРСАНОВСКОМ И ТАМБОВСКОМ УЕЗДАХ ЗАФИКСИРОВАН 61 СЛУЧАЙ ПРОЯВЛЕНИЯ КРЕСТЬЯНАМИ НЕДОВОЛЬСТВА.

После объявления царского Манифеста 19 февраля происходит массовое "брожение" крестьянских умов. Как показывает рапорт штаб-офицера корпуса жандармов по Тамбовской губернии от 22 марта 1861 г.: "Манифест крестьянами встречен равнодушно вследствие непонимания как дарованных им преимуществ, так равно отношений их к помещикам, на землях которых поселены и может быть и вследствие разочарования в исполнении несбыточных надежд своих обладать всею землею помещичьих имений" [1]. Содержание документов об отмене крепостного права не отвечало представлениям крестьян уездов о воле. Это стало главной причиной многочисленных выступлений в Кирсановском и Тамбовском уездах весной 1861 г.

В уездах появляются люди, которые пытаются убедить крестьян в том, что все же есть документ, который отвечает их требованиям. Такие люди растолковывали крестьянам, что есть царская "Золотая грамота", в которой вместе с волей "землю, царь всю отдал, а работать на барина больше не следует" (Тамбовский уезд) и что "те помещики, кто землю не отдадут добровольно в Сибирь пойдут этапом, а земля все равно крестьянам достанется (Кирсановский уезд) [2]. Итак, по твердому убеждению "освобожденных" священники и другие уполномоченные читали не подлинный документ, а текст, сочиненный помещиками. Крестьяне в уездах считали, что помещики подкупили их, чтобы земля осталась в их собственности, и верили в справедливость "царя-батюшки". Это заблуждение обратило гнев крестьян против тех, кто разъяснял им манифест. В деревнях Вячка, Карай-Салтыки Кирсановского уезда крестьяне предлагали "вешать священников за ноги, чтобы выпытать, где они прячут настоящий манифест" [3].

Брожение в крестьянской среде происходило повсеместно, а открытые волнения крестьян начались в первую очередь в Кирсановском уезде в имениях Нарышкина, наследников Протасьева, графа Сухтеленa, генеральши Кайсаровой и др. Здесь они были наиболее ожесточенным. В Тамбовском уезде полыхали имения Кривополянье Рахманова, Перикса помещика Чичерина, имение Грузинова, Ознобишина и других. По распоряжению губернатора Данзаса в Кирсанов были направлены три роты Тарутинского великого герцога Ольденбургского полка. Последовала серия жестоких телесных наказаний крестьян, наиболее волновавшихся селений. Зачинщики были схвачены и отправлены этапным порядком в Сибирь [4]. Волнения в Кирсановском уезде во многом были спровоцированы волнениями в соседних уездах Пензенской губернии – Керенском и Чембарском, где происходили ожесточенные столкновения крестьян и полиции и куда затем были направлены из Кирсанова особым распоряжением роты Тарутинского полка [5].

Вслед за выступлениями за обнародование "настоящего" манифеста, уезды потрясает волна отказов бывших крепостных крестьян выполнять повинности в пользу помещиков. Работы на помещичьем поле

олицетворялись с ненавистным крепостным гнетом. Именно этим можно объяснить решительность крестьян в борьбе, убежденность в правоте выдвигаемых требований, настойчивость в достижении целей.

В имении княгини Бярятинской в селе Вячка с соседними деревнями Кирсановского уезда около тысячи четырехсот крестьян "стали волноваться и, хотя ходили на работу, но работали совершенно по своему усмотрению и как вздумается, не признавая никаких прав своего управляющего и даже не повинаясь властям и местной полиции" [6].

Социально-политический протест крестьянства уездов после усмирения наиболее радикальных выступлений, проявляется теперь в полном нежелании выполнять какие-либо виды работ в пользу землевладельцев, нести барщину, платить подати и налоги.

Отсутствие ясности во многих положениях Манифеста, или их неправильное толкование также приводили и к другим вспышкам крестьянского недовольства. Так, в начале мая 1861 г. 430 крестьян села Кривополянье в имении Рахманова Тамбовского уезда потребовали от помещика перевести их с оброка на барщину. "Обстоятельство это, – как писал в Рапорте от 15 мая 1861 г. жандармский штаб-офицер, подполковник Дурново, шефу жандармов Долгорукову, – произошло от того, что кто-то неправильно истолковал крестьянам из положения одну из статей, касающуюся оброка, и они поняли, что если в настоящем году останутся на том самом оброке, то будут платить его в продолжение двадцати лет" [7].

ПРАВИТЕЛЬСТВО БЫЛО ОБЕСПОКОЕНО ТАКИМ ПОЛОЖЕНИЕМ ДЕЛ, И В РАЙОН ВОЛНЕНИЙ СНОВА ПРИБЫЛ ВО ГЛАВЕ ПЯТИ РОТ ГЕНЕРАЛ Ф.Ф. ВИНЦЕГЕРОДЕ. ПЕРЕХОДЯ ИЗ ИМЕНИЯ В ИМЕНИЕ, ОН ПОДВЕРГАЛ ТЕЛЕСНЫМ НАКАЗАНИЯМ УЧАСТНИКОВ КРЕСТЬЯНСКИХ ВЫСТУПЛЕНИЙ. ЗА НЕСКОЛЬКО ДНЕЙ ИМ БЫЛО НАКАЗАНО РОЗГАМИ СВЫШЕ ШЕСТИДЕСЯТИ ЧЕЛОВЕК, 12 ЧЕЛОВЕК НАВСЕГДА БЫЛИ ВЫСЛАНЫ ИЗ ТАМБОВСКОЙ ГУБЕРНИИ. ВСЕГО ЗА 1861 Г. ПРОИЗОШЛО СЛЕДУЮЩЕЕ КОЛИЧЕСТВО АНТИПРАВИТЕЛЬСТВЕННЫХ И АНТИПОМЕЩИЧЬИХ ВЫСТУПЛЕНИЙ:

Формы протеста	Кирсановский уезд (количество)	Тамбовский уезд (количество)	Всего
Разгромы помещичьих усадеб	9	5	14
Убийства низших полицейских чинов	2	1	3
Переселения на новые территории	1	–	1
Порубки и потравы	4	35	39
Отказы от выполнения работ, выступления сельскохозяйственных рабочих	16	1	17
Выступления против местных сельских властей	14	2	16
Поджоги	28	86	114
Итого:	74	124	204

ТАКИМ ОБРАЗОМ, В 1861 Г. ПРОИЗОШЛО 204 СЛУЧАЯ ПРОЯВЛЕНИЯ СОЦИАЛЬНО-ПОЛИТИЧЕСКОГО ПРОТЕСТА. ЭТОТ ФАКТ СВИДЕТЕЛЬСТВУЕТ, ЧТО СТИМУЛОМ РОСТА КРЕСТЬЯНСКОГО НЕДОВОЛЬСТВА В ДАННЫЙ ПЕРИОД ЯВЛЯЛАСЬ КРЕСТЬЯНСКАЯ РЕФОРМ, КАРДИНАЛЬНО ИЗМЕНИВШАЯ ЖИЗНЬ ДЕРЕВНИ.

СПИСОК ЛИТЕРАТУРЫ

- 1 Фурсов В.Н. Классовая борьба в деревне Центрально-Черноземных губерний пореформенной России. Воронеж, 1991. С. 18, 19, 25, 26.
- 2 Конец крепостничества в России: Сб. док. М.: Изд-во МГУ, 1994. С. 58.
- 3 Там же. С. 59.
- 4 Фурсов. Указ. соч. С. 51.
- 5 Там же. С. 59.
- 6 ГАТО. Ф. 66. Оп. 1. Д. 221. Л. 13–13 об.
- 7 ГАТО. Ф. 66. Оп. 1. Д. 224. Л. 17 об.

Кафедра "Гражданское право и процесс"

О.А. Бастрыкина

ПОНЯТИЕ СИСТЕМНОГО ПОДХОДА И ЕГО РОЛЬ В ИЗУЧЕНИИ ПРАВА

Середина XX в. ознаменовалась в мировой науке разработкой и применением системного метода изучения природных, а затем и общественных явлений. Это связано с тем, что развитие науки сопровождается появлением не только новых объектов и целей исследования, но и методов познания. Усложняется сама структура науки общества, усложняется методология научных исследований, формируются целые отрасли, изучающие процессы научного познания. Наука активно познает себя как систему и преобразования человеком окружающего мира [1]. Эффективность системного метода связана с процессом его формирования как целостной методологии. В основе методов науки лежат реальные свойства окружающего нас мира. Таким свойством, базовым для системного анализа, является всеобщая взаимосвязанность процессов и явлений, которая проходит через человеческое восприятие. Именно реальные связи материального мира отражает системная методология.

Системный подход – это аспект, ракурс исследования, предполагающий рассмотрение объекта как сложного, многогранного явления, состоящего из элементов, связи между которыми образуют его относительно неизменную структуру и обеспечивают его целостность.

Понятие целого и целостности играют весьма важную роль в системных исследованиях. Все исследователи исходят из того, что система представляет собой целостный комплекс элементов. В системной литературе прослеживаются два основных подхода к решению проблем целого и целостности. Первый из них специфику целого усматривает в факте упорядоченности частей или наличии между ними связей и взаимодействия [2]. Второй подход за основу спецификации целого берет наличия у него некоторого нового свойства, не присущего частям в отдельности. Системный подход, как целостная методология, имеет обширный понятийный аппарат. Понятие система – основополагающее в данной методологии. Оно интерпретирует в себя все ее сущностные стороны, принципы и главные признаки. Система – понятие, которое служит для воспроизводства в знании целостного объекта с помощью специфических принципов, определенных понятийных и формальных средств. Обычно под системой понимается комплекс взаимодействующих тем или иным образом компонентов. "Система – утверждал Л. Бергланди – есть комплекс элементов, находящихся во взаимодействии" [3]. Связь между компонентами системы настолько тесна, что изменение одного из них вызывает изменения других, а нередко, и системы в целом. Наличие столь тесной связи компонентов и служит основанием того, что во взаимодействии со средой система всегда выступает как нечто единое, обладающее качественной определенностью. Система – это такое образование, в котором внутренние связи компонентов преобладают над внешним воздействием на них. Чтобы всесторонне познать систему, необходимо, прежде всего, изучить ее внутреннее строение, то есть установить из каких компонентов она образована, каковы ее структура и функции. Внутренние свойства системы характеризуются системно-компонентным, системно-структурным, системно-функциональным и системно-интегративным аспектами.

Системно-компонентный аспект. Всякая система обладает определенным набором компонентов. Системно-компонентный аспект системного подхода это поиск ответа на вопрос: из чего, из каких компонентов образовано целое.

Системно-структурный аспект. Огромное значение в определении качественной специфики системы, ее особенностей, свойств имеет структура – внутренняя форма системы, представляющая собой взаимосвязи, взаимодействия образующих ее компонентов. Вытекая из природы частей, структура иг-

рает огромную роль в системе: связывает компоненты, преобразует их, придавая некую общность, целостность. Без устойчивых связей, взаимодействия компонентов, т.е. без структуры, система перестала бы существовать как данное конкретное целое.

Системно-функциональный аспект. Всякая система социального порядка активна, деятельна, что проявляется в функциях системы. В свою очередь, функции системы есть интегрированный результат функционирования образующих ее компонентов.

Системно-интегративный аспект. Одним из кардинальных аспектов системного подхода является вопрос о факторах системности, о тех механизмах, которые обеспечивают сохранение качественной специфики систем, их функционирования и развития.

Только в единстве и взаимодействии эти аспекты превращают системный подход в могучее орудие познания и преобразования.

Одной из перспективных направлений развития общетеоретических правовых исследований состоит в характеристике права как системы. Мысль о системности права, высказанная в юридической литературе задолго до развертывания системных исследований в некоторых других науках [4] оказалась довольно конструктивной; она существенно повлияла на разработку ряда проблем (например: специализацию права, строение юридических норм). В последнее время с точки зрения системно-структурных конструкций интерпретируются традиционные в науке вопросы деления права на отрасли и институты, их внутреннее строение.

В теоретико-методологической теории системные разработки в области права отражают одновременно два взаимосвязанных и разнонаправленных процесса дифференциации и интеграции знаний: системный анализ целостных явлений, являющихся предметом теории права, и синтез разноплановых явлений в единый комплекс на основе объединяющего их свойства.

Право во всем своем многообразии и разнородности представляет собой цельное образование, целостную систему. В этом отношении право подобно другим системным объектам. Их характеризует наличие связей между элементами и появление в целостной системе новых свойств, не присущих элементам в отдельности. Но далеко не все положения теории систем, которые рассматриваются в качестве общих, могут быть распространены на право. Поэтому необходимо установление методологических принципов, которые дали бы возможность в полном объеме учесть специфику права при его исследовании как системы.

Выделим три важнейших принципа:

- само право, представляет собой элемент широких системных образований более высокого порядка – общества в целом, социального управления и нормативного регулирования. Этот принцип должен вскрыть внешние связи права, определяющие его природу, функции, а соответственно, и структуру;
- право является элементом и в иной существенно важной стороне общественной жизни: оно необходимо структурное подразделение общества. В этом качестве право существует в неразрывной связи с государством;
- будучи социальной реальностью, право относится к субъективной стороне общественной жизни.

Указанные методологические принципы и предопределяют ряд существенных особенностей права как системы.

Системный подход к праву способен обеспечить углубленное его познание и представить результаты для практики совершенствования целостной правовой системы. Системный подход направлен на исследование внутренних связей права, придающих ему целостность.

Право – сложное явление общественной жизни, обладающее социальным содержанием, которое меняется вместе с развитием общества. Это многообразное, динамичное, социальное содержание права и изучает системный подход.

СПИСОК ЛИТЕРАТУРЫ

- 1 Юдин Б.Г. Интеграция наук и системные исследования // Системные исследования: Ежегодник. М., 1986. С. 26.
- 2 Югай Г.А. Диалектика части и целого. Алма-Ата, 1965. С. 98.
- 3 Bertalanffy L. Problems of life. N.Y. 1960. P. 148.
- 4 Шейндлин Б.В. Сущность советского права. М., 1968. С. 8.

О.В. Ганин, В.В. Соломатин

СУДЕБНОЕ РАЗБИРАТЕЛЬСТВО ДЕЛ ОБ УСТАНОВЛЕНИИ ОТЦОВСТВА

Установление отцовства понимается как юридический факт, влекущий родительские правоотношения. Его следует рассматривать также как институт семейного права и как способ защиты прав ребенка. Установление происхождения ребенка от матери обычно не вызывает проблем. Оно, как правило, производится в административном порядке органами записи актов гражданского состояния. Для этого заинтересованное лицо (родители или один из них, родственники, уполномоченные родителями лица, медицинская организация) заявляет о рождении ребенка устно или в письменной форме в орган загса.

К заявлению должен быть приложен документ, подтверждающий факт рождения ребенка, выдаваемый: медицинской организацией, в которой происходили роды; медицинской организацией, врач которой оказывал медицинскую помощь; врачом, занимающимся частной практикой. Необходимы также документы, удостоверяющие личность родителей (или подтверждающие полномочия заявителя). Если ребенок родился не в медицинском учреждении, должно быть представлено заявление лица (свидетеля), присутствовавшего при родах. Это заявление должно быть заверено организацией, в которой указанное лицо работает либо учится, жилищно-эксплуатационной организацией, органом местного самоуправления, администрацией стационарного медицинского учреждения (если свидетель проходит там лечение).

Происхождение детей от конкретного мужчины также может быть установлено добровольно, в административном порядке (органами загса) и принудительно, в судебном порядке. В административном порядке происхождение ребенка от отца может быть установлено как в случае рождения ребенка от лиц, состоящих в браке между собой, так и в случае рождения ребенка от не состоящих в таком браке.

В судебном порядке могут быть установлены отцовство, факт отцовства и факт признания отцовства. Установление происхождения ребенка от отца осуществляется судом в порядке искового либо особого судопроизводства. По правилам искового судопроизводства устанавливается отцовство (ст. 49 СК), а по правилам особого судопроизводства – факт отцовства и факт признания отцовства (ст. 50 СК, ст. 247 ГПК). Подсудность определяется местом жительства предполагаемого отца и местом жительства матери для дел об установлении отцовства (ст. 117 и 118 ГПК), местом жительства заявителей – об установлении факта отцовства и факта признания отцовства (ст. 249 ГПК). В первом случае подсудность является альтернативной и определяется по выбору истца, а во втором случае – исключительной, определяемой местом жительства заявителя.

Дело об установлении отцовства может быть возбуждено: одним из родителей; опекуном (попечителем); лицом, на иждивении которого находится ребенок (фактический воспитатель); ребенком, достигшим совершеннолетия (ст. 49 СК); несовершеннолетней матерью по достижении возраста 14 лет (п. 3, ст. 62 СК); прокурором (ст. 4 и 41 ГПК); органом опеки и попечительства (если этот орган исполняет обязанности опекуна – п. 2, ст. 123 СК). В качестве заявителей по делам об установлении факта отцовства либо факта признания отцовства могут выступать те же лица, что и по делам об установлении отцовства. Представляется, что помимо общих требований, предъявляемых ст. 126 ГПК к форме и содержанию заявления, должны быть установлены специальные требования, касающиеся сведений, содержащихся в заявлении (время зачатия ребенка, данные о предполагаемом отце и т.д.). В заявлении об установлении факта отцовства и факта признания отцовства должны быть сведения о том, что в ином порядке их установить невозможно. Заявления об установлении отцовства, факта отцовства, факта признания отцовства не оплачиваются государственной пошлиной (ст. 23 Федерального закона "Об основных гарантиях прав ребенка в Российской Федерации").

К сторонам, участвующим в деле об установлении отцовства, следует отнести: лицо, по иску которого возбуждено дело; предполагаемого отца; ребенка, достигшего возраста 14 лет. Лицо, обратившееся в суд, может занимать различное процессуальное положение. Если с иском обратилась мать, опекун, фактический воспитатель, они будут признаны законными представителями ребенка. Прокурор, орган опеки и попечительства, обратившиеся в суд, признаются заявителями. И в первом, и во втором случаях истцом является ребенок. Ребенок признается истцом и тогда, когда самостоятельно обращается в суд. Ответчиком является предполагаемый отец.

В процессе подготовки дела к разбирательству судья вправе, с учетом мнения сторон, назначить экспертизу для выяснения вопросов, связанных с происхождением ребенка (период зачатия ребенка, срок вынашивания, способность к зачатию и т.д.). Думается, по этой категории дел необходимо повысить роль суда в собирании доказательств по собственной инициативе, закрепить элементы как состязательного, так и следственного процесса. Такое правило будет соответствовать интересам ребенка.

При установлении отцовства в отношении детей, родившихся 1 марта 1996 г. и позже, суд руководствуется ст. 49 СК и определяет круг доказательств, с достоверностью подтверждающих происхождение ребенка от конкретного лица. В случае же установления отцовства в отношении ребенка, родившегося до 1 марта 1996 г., необходимо руководствоваться ст. 48 ранее действовавшего Кодекса о браке и семье РСФСР и принимать во внимание доказательства, подтверждающие совместное проживание и ведение общего хозяйства матерью ребенка и ответчиком, совместное воспитание или содержание ребенка и другие доказательства. Установление обстоятельств, свидетельствующих о том, является ли предполагаемое лицо, указанное в качестве ответчика, отцом ребенка либо не является, – основной предмет доказывания.

О происхождении ребенка от конкретного лица могут свидетельствовать как совокупность доказательств, так и отдельные из них: заключение экспертизы, проведенной методом "генетической дактилоскопии"; справка с места жительства истца и ответчика; свидетельство о рождении ребенка; совместное проживание без регистрации брака; квитанции о денежных переводах на содержание ребенка; документы о приобретении имущества; выписка корреспонденции предполагаемым отцом на свое имя по адресу матери ребенка; указание в автобиографии о семейных отношениях без регистрации брака с матерью; показания свидетелей; посещение предполагаемым отцом детского сада, определение формы обучения ребенка; медицинские документы о способности к зачатию и т.д.

В случае смерти лица, которое признавало себя отцом ребенка, но не состояло в браке с матерью, суд в соответствии со ст. 50 СК вправе установить факт признания им отцовства по правилам особого производства (если не имеется спора о праве). Суд удовлетворяет заявление, если будет установлено, что умерший признавал свое отцовство в отношении ребенка. Об этом может свидетельствовать лишь та группа доказательств, которая подтверждает субъективное отношение предполагаемого отца к ребенку. К числу таковых следует отнести участие в воспитании или содержании ребенка, письменные заявления об отцовстве как до рождения ребенка, так и после рождения.

Кафедра "Гражданское право и процесс"
Р.В. Косов, Г.Д. Попов

ПРОБЛЕМЫ ТЕОРИИ И ПРАКТИКИ РЕАЛИЗАЦИИ ПРАВА ЧАСТНОЙ СОБСТВЕННОСТИ НА ЗЕМЛЮ В СОВРЕМЕННОМ РОССИЙСКОМ ЗАКОНОДАТЕЛЬСТВЕ

ГРАЖДАНЕ И ИХ ОБЪЕДИНЕНИЯ ВПРАВЕ ИМЕТЬ В ЧАСТНОЙ СОБСТВЕННОСТИ ЗЕМЛЮ, УКАЗАНО В СТ. 36 КОНСТИТУЦИИ РОССИЙСКОЙ ФЕДЕРАЦИИ. ПРИ ЭТОМ СТАТЬЯ 35 УКАЗЫВАЕТ НА ТО, ЧТО ПРАВО ЧАСТНОЙ СОБСТВЕННОСТИ ОХРАНЯЕТСЯ ЗАКОНОМ. ЭТИ ПОЛОЖЕНИЯ, ЗАКРЕПЛЕННЫЕ В ОСНОВНОМ ЗАКОНЕ СТРАНЫ, СВИДЕТЕЛЬСТВУЮТ О РАЗРАБОТКЕ И НАЧАЛЕ СОЗДАНИЯ ПРАВОВОЙ БАЗЫ С НОВЫМ ПОДХОДОМ К ЗЕМЛЕ КАК К ОБЪЕКТУ ЧАСТНОЙ СОБСТВЕННОСТИ ВЗАМЕН ПРЕДШЕСТВУЮЩЕГО ЗЕМЕЛЬНОГО КОДЕКСА ОТ 25 АПРЕЛЯ 1991 Г.

В сложившейся ситуации разработка и принятие нового Земельного кодекса стала первоочередной задачей. Работа над проектом нового Земельного кодекса велась более пяти лет.

Новый Земельный кодекс РФ был принят Государственной Думой 28 сентября 2001 г., одобрен Советом Федерации 10 октября 2001 г., подписан Президентом РФ 25 октября 2001 г. и вступил в силу 30 октября 2001 г. [1].

Несомненно, принятие Кодекса явилось определенным шагом в развитии земельного законодательства РФ. Вместе с тем, по мнению многих ученых, в Земельном кодексе РФ имеется ряд неверных, неточных и противоречащих другим законам положений, большое количество отсылочных норм, а также пренебрежение правилами юридической техники, что, безусловно, создает затруднения в применении норм данного закона.

Одной из наиболее актуальных проблем современного законодательства является параллельность ряда норм Земельного кодекса РФ с нормами Гражданского кодекса принимающих по одному и тому же вопросу диаметрально противоположные позиции. Поэтому необходимо ответить на вопросы: что является предметом регулирования гражданского, а что земельного права и каково соотношение гражданского и земельного законодательства?

От того, насколько четко определены права и обязанности собственника, зависит эффективность реализации им своего права на землю. "Признание принципа частной собственности дает нам очень мало, пока точно не установим, какие права и обязанности собственность включает". Необходимо установить "какой должна быть в каждом конкретном случае сфера контроля и ответственности индивида" [2].

Исходя из положений п. 2 ч. 2 ст. 3 Гражданского кодекса РФ нормы гражданского права, содержащиеся в других законах, должны соответствовать настоящему Кодексу. Одновременно в п. 1 ч. 2 ст. 2 Земельного кодекса РФ говорится, что нормы земельного права, содержащиеся в других федеральных законах, законах субъектов Российской Федерации, должны соответствовать настоящему Кодексу. Создав, таким образом, правовую коллизию, законодатель, до настоящего момента, не разрешил ее путем изменения либо дополнения одного из вышеуказанных документов.

В свою очередь, С.А. Боголюбов и Е.Л. Минина в своей комментарии к Земельному кодексу РФ, взяв за основу положения Земельного кодекса, а именно: п. 1 ст. 3 устанавливающий, что земельное законодательство регулирует отношения по использованию и охране земель в Российской Федерации как основы жизни и деятельности народов, проживающих на соответствующей территории и п. 3 ст. 3 устанавливающий, что гражданское законодательство регулирует имущественные отношения по вопросу владения, пользования и распоряжения земельными участками, а также по вопросам совершения сделок с ними, если иное не предусмотрено земельным законодательством, пришли к выводу о неоднородности отношений, связанных с использованием земельных участков как основы жизни и деятельности народов, проживающих на соответствующей территории с отношениями, связанными с использованием земли как имущества. Вторым выводом явилась позиция примата земельного законодательства над гражданским при регулировании имущественных отношений связанных с землей. По их мнению, впервые на законодательном уровне четко проведено разграничение правового регулирования земельных отношений и ряда гражданско-правовых отношений, возникающих по поводу земельных участков [3].

Возникает вопрос: насколько целесообразно и правомерно разрывать единые отношения по использованию земель на отношения, связанные с использованием земли как объекта природы, и на так называемые имущественные отношения.

Представляется более обоснованной позиция тех ученых, в частности И.А. Иконицкой, которые считают, что земельное и гражданское законодательство, должно совместно регулировать, с разной степенью детализации, отношения по использованию земли как имущества, равно как и отношения, связанные с возникновением, прекращением права собственности и иных вещных прав на землю, а также отношения по распоряжению этим имуществом и положением участников гражданского оборота земельных участков [4].

Проблема фактического разнотечения гражданского и земельного законодательства также имеет место на современном этапе. Одним из таких примеров являются нормы ГК и ЗК, регулирующие правовое положение земельного участка с находящимся на нем недвижимым имуществом. Право свободного распоряжения принадлежащей собственнику землей закреплено в п. 2 ст. 36 Конституции РФ. Основанные на этом принципе положения Гражданского кодекса гарантируют собственнику это право, также закрепляя свободу договора между субъектами гражданско-правовых отношений. Таким образом, в соответствии со ст. 552 и 553 ГК РФ собственник имеет право по своему усмотрению продать земельный участок вместе с находящимся на нем объектом недвижимости, либо продать земельный участок при том, что расположенная на нем недвижимость остается за продавцом, за которым также сохраняется право пользования частью земельного участка, занятой недвижимостью на условиях, определяемых договором купли-продажи, либо продав недвижимость, предоставить земельный участок покупателю в аренду или на ином праве, предусмотренном договором. В свою очередь, Земельный кодекс в ст. 35 указывает, что отчуждение здания, строения, сооружения, находящихся на земельном участке и принадлежащих одному лицу, проводится вместе с земельным участком..., не допускается отчуждение земельного участка без находящихся на нем здания, строения, сооружения в случае, если они принадлежат одному лицу. Совершенно очевидно, что здесь имеет место явное и ничем не оправданное противоречие норм ЗК РФ нормам ГК РФ и Конституции РФ. Столь явное противопоставление одного закона другому не должно иметь место, так как от этого зависит реализация правовых норм, регулирующих сложнейшие частнособственнические отношения.

На наш взгляд, перечисленные проблемы практики реализации права частной собственности на землю являются проявлением системного кризиса, который во многом определяется переходным этапом в развитии нашего государства и общества. Именно сейчас, когда определяются новые цели и формируются новые ценности, начинают активно развиваться всевозможные формы правового нигилизма. Одной из причин существования острейших коллизий между нормами земельного и гражданского законодательства является несоответствие между реально складывающимися экономическими отношениями собственности и их юридическим оформлением, т.е. отношениями правовыми. Помимо перечисленных фактов доказательством тому служит неопределенность правового статуса земель сельскохозяйственного назначения, что для нашей страны имеет чрезвычайное значение.

Экономическими отношениями земельной собственности является фактическое распоряжение и использование земли в интересах определенного субъекта. Собственником является не тот, кто распоряжается, а тот, в чьих интересах осуществляется использование земли. Складывается впечатление, что законодатель по многим политическим, социальным и экономическим причинам до сих пор не может определиться, каким быть земельному законодательству, кто будет собственником земли, и в чьих интересах она будет использоваться. В результате такая неопределенность порождает правовые коллизии, пользуясь которыми, бюрократы разрешают правовые ситуации по собственному произволу, что, в свою очередь, приучает общество к определенному типу правосознания, при котором правовые установки закрепляют и стимулируют противоправное поведение.

Для нашей страны проблема реализации права частной собственности на землю имеет не только теоретическое, но и огромное практическое значение. От того как будет решен столь важный для России земельный вопрос, зависит в каком государстве мы будем жить.

СПИСОК ЛИТЕРАТУРЫ

1. Собрание законодательства РФ. 2001. № 44. Ст. 4147.
2. Хайек Ф. Индивидуализм и экономический порядок. М., 2000. С. 40.
3. Боголюбов С.А., Минина Е.Л. Комментарий к Земельному кодексу РФ. М., 2002. С. 15, 19.
4. **Иконицкая И.А. Новый земельный кодекс РФ: Некоторые вопросы теории и практики применения // Государство и право 2002. № 6. С. 5–13.**

Кафедра "Теория и история государства и права"

О.В. ЛЕТУНОВСКАЯ

**АКТУАЛЬНЫЕ ПРОБЛЕМЫ ПРИМЕНЕНИЯ
УГОЛОВНОГО ЗАКОНОДАТЕЛЬСТВА ПРИ
РАССЛЕДОВАНИИ УГОЛОВНЫХ ДЕЛ,
СВЯЗАННЫХ С НЕЗАКОННЫМ ОБОРОТОМ
НАРКОТИЧЕСКИХ И ПСИХОТРОПНЫХ ВЕЩЕСТВ**

НАС ЧАСТО ЗАВОРАЖИВАЮТ СТРАШНЫЕ ЦИФРЫ О НЕЗАКОННОМ ОБОРОТЕ НАРКОТИКОВ, НАРКОМАНАХ, КОЛИЧЕСТВЕ ПРЕСТУПЛЕНИЙ ИМИ СОВЕРШЕННЫХ И Т.П., ПРИВОДИМЫЕ В НАУЧНЫХ И ПУБЛИЦИСТИЧЕСКИХ РАБОТАХ. НЕТ НЕОБХОДИМОСТИ ДОКАЗЫВАТЬ АКТУАЛЬНОСТЬ ПРОБЛЕМЫ НЕЗАКОННОГО ОБОРОТА НАРКОТИКОВ.

ОДНАКО ОСНОВНЫМ СДЕРЖИВАЮЩИМ ФАКТОРОМ БОРЬБЫ С НАРКОПРЕСТУПНОСТЬЮ, ОСОБЕННО С ЕЕ ОРГАНИЗОВАННЫМИ ФОРМАМИ, ОСТАЮТСЯ ПРОБЕЛЫ В УГОЛОВНОМ И УГОЛОВНО-ПРОЦЕССУАЛЬНОМ ЗАКОНОДАТЕЛЬСТВЕ. НА ОТДЕЛЬНЫХ ИЗ НИХ ХОТЕЛОСЬ БЫ ОСТАНОВИТЬСЯ.

ЗНАЧИТЕЛЬНЫЕ ТРУДНОСТИ ПРИ ВОЗБУЖДЕНИИ И РАССЛЕДОВАНИИ УГОЛОВНЫХ ДЕЛ, СВЯЗАННЫХ С НЕЗАКОННЫМ ОБОРОТОМ НАРКОТИКОВ ВОЗНИКАЮТ В СВЯЗИ С КВАЛИФИКАЦИЕЙ "ДОБРОВОЛЬНАЯ ВЫДАЧА".

СЛОЖИЛАСЬ ПРАКТИКА, ЧТО В ОТНОШЕНИИ ЛИЦ, ДОБРОВОЛЬНО ВЫДАВШИХ НАРКОТИКИ УГОЛОВНОЕ ДЕЛО ПРЕКРАЩАЕТСЯ ПО П. 2 Ч. 1 СТ. 24 УПК РФ, Т.Е. ЗА ОТСУТСТВИЕМ СОСТАВА ПРЕСТУПЛЕНИЯ.

НА МОЙ ВЗГЛЯД, ЭТО ПРОТИВОРЕЧИТ УГОЛОВНОМУ И УГОЛОВНО-ПРОЦЕССУАЛЬНОМУ ЗАКОНОДАТЕЛЬСТВУ, ТАК КАК В ДЕЙСТВИЯХ ЛИЦ, ВЫДАВШИХ НАРКОТИКИ, СОСТАВ ПРЕСТУПЛЕНИЯ УСМАТРИВАЕТСЯ.

В ДАННОМ СЛУЧАЕ УГОЛОВНОЕ ПРЕСЛЕДОВАНИЕ ЛИЦ, ДОБРОВОЛЬНО ВЫДАВШИХ НАРКОТИЧЕСКИЕ СРЕДСТВА И АКТИВНО СПОСОБСТВУЮЩИХ РАСКРЫТИЮ И ПРЕСЕЧЕНИЮ ПРЕСТУПЛЕНИЙ ДОЛЖНО ПРЕКРАЩАТЬСЯ НА ОСНОВАНИИ Ч. 2 СТ. 75 УК РФ И Ч. 2 СТ. 28 УПК РФ, Т.Е. ПО НЕРЕАБИЛИТИРУЮЩИМ ОСНОВАНИЯМ. ПРИЧЕМ СТ. 75 УК РФ ПРЯМО УКАЗЫВАЕТ НА ТО, ЧТО ЭТА НОРМА РАСПРОСТРАНЯЕТСЯ НА ЛИЦ, ВПЕРВЫЕ СОВЕРШИВШИХ ПРЕСТУПЛЕНИЕ.

КРОМЕ ТОГО, ПРИ ПРИНЯТИИ РЕШЕНИЯ О ПРЕКРАЩЕНИИ УГОЛОВНОГО ДЕЛА В ОТНОШЕНИИ ЛИЦА, ДОБРОВОЛЬНО ВЫДАВШЕГО НАРКОТИКИ, ЗАЧАСТУЮ НЕ УЧИТЫВАЕТСЯ ВТОРОЕ УСЛОВИЕ ПРИМЕЧАНИЯ К СТ. 228 УК РФ – *"АКТИВНОЕ СПОСОБСТВОВАНИЕ РАСКРЫТИЮ ИЛИ ПРЕСЕЧЕНИЮ ПРЕСТУПЛЕНИЙ, СВЯЗАННЫХ С НЕЗАКОННЫМ ОБОРОТОМ НАРКОТИЧЕСКИХ СРЕДСТВ ИЛИ ПСИХОТРОПНЫХ ВЕЩЕСТВ, ИЗОБЛИЧЕНИЮ ЛИЦ, ИХ СОВЕРШИВШИХ, ОБНАРУЖЕНИЮ ИМУЩЕСТВА, ДОБЫТОГО ПРЕСТУПНЫМ ПУТЕМ, ОСВОБОЖДАЕТСЯ ОТ УГОЛОВНОЙ ОТВЕТСТВЕННОСТИ ЗА ДАННОЕ ПРЕСТУПЛЕНИЕ"*.

ХОТЯ П. 10 ПОСТАНОВЛЕНИЯ ПЛЕНУМА ВЕРХОВНОГО СУДА РФ № 9 ОТ 27 МАЯ 1998 Г. ДОСТАТОЧНО ЧЕТКО ОПРЕДЕЛИЛ СОВОКУПНОСТЬ ДВУХ УСЛОВИЙ *"...ОСВОБОЖДЕНИЕ ЛИЦА ОТ УГОЛОВНОЙ ОТВЕТСТВЕННОСТИ ЗА СОВЕРШЕНИЕ КАКОГО-ЛИБО ИЗ ПРЕСТУПЛЕНИЙ, ПРЕДУСМОТРЕННЫХ Ч.Ч. 1–4 СТ. 228 УК РФ, ВОЗМОЖНО ПРИ НАЛИЧИИ СОВОКУПНОСТИ ДВУХ ОБЯЗАТЕЛЬНЫХ УСЛОВИЙ: ДОБРОВОЛЬНОЙ СДАЧИ ЛИЦОМ НАРКОТИЧЕСКИХ СРЕДСТВ ИЛИ ПСИХОТРОПНЫХ ВЕЩЕСТВ И ЕГО АКТИВНОГО СПОСОБСТВОВАНИЯ РАСКРЫТИЮ ИЛИ ПРЕСЕЧЕНИЮ ПРЕСТУПЛЕНИЯ, В КОТОРОМ ЛИЦО ПРИНИМАЛО УЧАСТИЕ, И ДРУГИХ ЗАВЕДОМО ЕМУ ИЗВЕСТНЫХ ПРЕСТУПЛЕНИЙ, СВЯЗАННЫХ С НЕЗАКОННЫМ ОБОРОТОМ НАРКОТИЧЕСКИХ СРЕДСТВ ИЛИ ПСИХОТРОПНЫХ ВЕЩЕСТВ. ВМЕСТЕ С ТЕМ ЗАКОН НЕ ИСКЛЮЧАЕТ ВОЗМОЖНОСТИ ОСВОБОЖДЕНИЯ ОТ УГОЛОВНОЙ ОТВЕТСТВЕННОСТИ ЛИЦА, ХОТЯ И НЕ СДАВШЕГО НАРКОТИЧЕСКИЕ СРЕДСТВА ИЛИ ПСИХОТРОПНЫЕ ВЕЩЕСТВА В СВЯЗИ С ОТСУТСТВИЕМ У НЕГО ТАКОВЫХ, НО АКТИВНО СПОСОБСТВОВАВШЕГО РАСКРЫТИЮ ИЛИ ПРЕСЕЧЕНИЮ ПРЕСТУПЛЕНИЙ ..."*.

ССЫЛКИ НА ТО, ЧТО ЛИЦО ОСВОБОЖДАЕТСЯ ОТ УГОЛОВНОЙ ОТВЕТСТВЕННОСТИ ТОЛЬКО ПОТОМУ, ЧТО ОН ДОБРОВОЛЬНО СДАЛ НАРКОТИКИ БЕЗ ОКАЗАНИЯ ПОМОЩИ СЛЕДСТВИЮ, В ПОСТАНОВЛЕНИИ НЕТ.

ПОМИМО ЭТОГО ИМЕЮТ МЕСТО ФАКТЫ, КОГДА ЛИЦО, ОСВОБОЖДЕННОЕ ОТ УГОЛОВНОЙ ОТВЕТСТВЕННОСТИ ПО ОСНОВАНИЯМ, УКАЗАННЫМ В ПРИМЕЧАНИИ К СТ. 228 УК, ПРЯМО УКАЗЫВАЛО НА СБЫТЧИКА НАРКОТИКОВ. ОДНАКО ЗАТЕМ ИЗМЕНЯЛО СВОИ ПОКАЗАНИЯ, НЕ НЕСЯ ЗА ЭТО НИКАКИХ ПРАВОВЫХ ПОСЛЕДСТВИЙ. В ТО ЖЕ ВРЕМЯ, В СООТВЕТСТВИИ СО СТ. 415 УПК, ПРОКУРОР ВПРАВЕ СВОИМ ПОСТАНОВЛЕНИЕМ ПРИ НАЛИЧИИ К ТОМУ ОСНОВАНИЙ ОТМЕНИТЬ ПОСТАНОВЛЕНИЕ СЛЕДОВАТЕЛЯ О ПРЕКРАЩЕНИИ УГОЛОВНОГО ДЕЛА И ВОЗОБНОВИТЬ ПРОИЗВОДСТВО ПО ДЕЛУ.

СУЩЕСТВЕННЫЕ РАЗНОГЛАСИЯ ВОЗНИКАЮТ И ПРИ ОПРЕДЕЛЕНИИ САМОГО ПОНЯТИЯ ДОБРОВОЛЬНОЙ ВЫДАЧИ. СЕГОДНЯ ФАКТИЧЕСКИ ЛЮБОМУ ЗАДЕРЖАННОМУ НЕОБХОДИМО ПЕРЕД ДОСМОТРОМ ПРЕДЛОЖИТЬ ВЫДАТЬ ДОБРОВОЛЬНО, НАХОДЯЩИЕСЯ У НЕГО ЗАПРЕЩЕННЫЕ ПРЕДМЕТЫ, ХОТЯ РЕАЛЬНОЙ ВОЗМОЖНОСТИ РАСПОРЯДИТЬСЯ ИМИ У НЕГО УЖЕ НЕТ. ПРИ ЭТОМ В ЗАКОНОДАТЕЛЬСТВЕ НЕ ОТРАЖЕНО – ОБЯЗАНЫ ЛИ СОТРУДНИКИ ОРГАНОВ ВНУТРЕННИХ ДЕЛ ПРЕДЛАГАТЬ ДОБРОВОЛЬНО ВЫДАТЬ ЗАПРЕЩЕННЫЕ ПРЕДМЕТЫ ЛИЦАМ, ДОСТАВЛЕННЫМ ЗА СОВЕРШЕНИЕ АДМИНИСТРАТИВНЫХ ИЛИ УГОЛОВНЫХ ПРАВОНАРУШЕНИЙ, А ТАКЖЕ ДЛЯ УСТАНОВЛЕНИЯ ЛИЧНОСТИ.

НЕ ДОЛЖНО ПОДПАДАТЬ ПОД ПРИМЕЧАНИЕ СТ. 228 ВЫДАЧА ЗАПРЕЩЕННЫХ ПРЕДМЕТОВ, ПЕРЕД НАЧАЛОМ ОБЫСКА. СТ. 182 УПК РФ ПРЯМО УКАЗЫВАЕТ НА ОБЯЗАННОСТЬ ЛИЦА, ПРОИЗВОДЯЩЕГО ОБЫСК, ПРЕДЛОЖИТЬ ВЫДАТЬ ОРУДИЯ ПРЕСТУПЛЕНИЯ, ПРЕДМЕТЫ И ЦЕННОСТИ, ДОБЫТЫЕ ПРЕСТУПНЫМ ПУТЕМ, А ТАКЖЕ

ДРУГИЕ ПРЕДМЕТЫ ИЛИ ДОКУМЕНТЫ, ИМЕЮЩИЕ ЗНАЧЕНИЕ ДЛЯ ДЕЛА. ОДНАКО ВЫДАЧА ЭТИХ ПРЕДМЕТОВ ОБЫСКИВАЕМЫМ УЖЕ НЕ ЯВЛЯЕТСЯ ВОЛЕВЫМ АКТОМ И НЕ ДОЛЖНО СЛУЖИТЬ ОБСТОЯТЕЛЬСТВОМ ОСВОБОЖДЕНИЯ ЕГО ОТ УГОЛОВНОЙ ОТВЕТСТВЕННОСТИ. ЭТО СТАЛО ВОЗМОЖНО ИЗ-ЗА ПРОТИВОРЕЧИВОГО СОДЕРЖАНИЯ Ч. 2 П. 10 ПОСТАНОВЛЕНИЯ ПЛЕНУМА ВЕРХОВНОГО СУДА РОССИИ № 9 ОТ 27 МАЯ 1998 Г. "ДОБРОВОЛЬНАЯ СДАЧА НАРКОТИЧЕСКИХ СРЕДСТВ ИЛИ ПСИХОТРОПНЫХ ВЕЩЕСТВ ОЗНАЧАЕТ ВЫДАЧУ ЛИЦОМ ЭТИХ СРЕДСТВ ИЛИ ВЕЩЕСТВ ПРЕДСТАВИТЕЛЯМ ВЛАСТИ ПРИ РЕАЛЬНОЙ ВОЗМОЖНОСТИ РАСПОРЯДИТЬСЯ ИМИ ИНЫМ СПОСОБОМ. В ЧАСТНОСТИ, КАК ДОБРОВОЛЬНУЮ СДАЧУ НАРКОТИЧЕСКИХ СРЕДСТВ ИЛИ ПСИХОТРОПНЫХ ВЕЩЕСТВ СЛЕДУЕТ СЧИТАТЬ ВЫДАЧУ ИХ ЛИЦОМ ПО ПРЕДЛОЖЕНИЮ СЛЕДОВАТЕЛЯ ПЕРЕД НАЧАЛОМ ПРОИЗВОДСТВА В ПОМЕЩЕНИИ ВЫЕМКИ ИЛИ ОБЫСКА".

КСТАТИ, ПОСТАНОВЛЕНИЕ ВЕРХОВНОГО СУДА ОТ 2002 Г. ПО ОРУЖИЮ ТРАКТУЕТ ЭТО ПОНЯТИЕ ИНАЧЕ, А ИМЕННО, КАК ВОЛЕВОЙ АКТ ЛИЦА, ИМЕВШЕГО ВОЗМОЖНОСТЬ РАСПОРЯДИТЬСЯ НЕЗАКОННО ХРАНЯЩИМСЯ ОРУЖИЕМ ПО СВОЕМУ УСМОТРЕНИЮ И РЕАЛЬНО ДОБРОВОЛЬНО СДАВШИМ ЕГО.

НЕОБХОДИМО В УГОЛОВНОМ ИЛИ УГОЛОВНО-ПРОЦЕССУАЛЬНОМ ЗАКОНОДАТЕЛЬСТВЕ ОПРЕДЕЛИТЬ ПОНЯТИЕ ДОБРОВОЛЬНОЙ ВЫДАЧИ (ЧТО КАСАЕТСЯ НЕ ТОЛЬКО НАРКОТИКОВ, НО И ОРУЖИЯ, ДРУГИХ ЗАПРЕЩЕННЫХ ПРЕДМЕТОВ).

В ПОСЛЕДНИЕ ДВА-ТРИ ГОДА МЕЖДУ ОРГАНАМИ ПРОКУРАТУРЫ И ОСТАЛЬНЫМИ ПРАВООХРАНИТЕЛЬНЫМИ ОРГАНАМИ ОБОЗНАЧИЛИСЬ СУЩЕСТВЕННЫЕ РАЗЛИЧИЯ В ПОДХОДАХ К ВОЗБУЖДЕНИЮ УГОЛОВНЫХ ДЕЛ ИЛИ ВЫДЕЛЕНИЮ ИЗ НИХ МАТЕРИАЛОВ В ОТНОШЕНИИ НЕУСТАНОВЛЕННЫХ РАСПРОСТРАНИТЕЛЕЙ НАРКОТИКОВ.

СЛЕДУЕТ ОТМЕТИТЬ, ЧТО В ТЕЧЕНИЕ 40 ЛЕТ РОССИЙСКОЕ ЗАКОНОДАТЕЛЬСТВО, РЕГУЛИРУЮЩЕЕ УГОЛОВНО-ПРАВОВЫЕ ОТНОШЕНИЯ В СФЕРЕ БОРЬБЫ С НЕЗАКОННЫМ ОБОРОТОМ НАРКОТИКОВ, НЕ ПРЕТЕРПЕЛО КАКИХ-ЛИБО ЗНАЧИТЕЛЬНЫХ ИЗМЕНЕНИЙ, И ДО ПОСЛЕДНИХ ЛЕТ ТАКИХ ПРОТИВОРЕЧИЙ ПРАКТИЧЕСКИ НЕ ВОЗНИКАЛО. СПРАВЕДЛИВО ЗАМЕТИТЬ, ЧТО УГОЛОВНЫЙ КОДЕКС РОССИЙСКОЙ ФЕДЕРАЦИИ СОДЕРЖИТ В СЕБЕ ЕЩЕ ЦЕЛЫЙ РЯД СОСТАВОВ ЛАТЕНТНЫХ ПРЕСТУПЛЕНИЙ, ПО КОТОРЫМ ВОЗМОЖНО ВОЗБУЖДЕНИЕ ДОПОЛНИТЕЛЬНЫХ УГОЛОВНЫХ ДЕЛ В ОТНОШЕНИИ НЕУСТАНОВЛЕННЫХ СБЫТЧИКОВ ИЛИ ИЗГОТОВИТЕЛЕЙ, ОДНАКО ЗАТРАГИВАЕМАЯ ПРОБЛЕМА КОСНУЛАСЬ В БОЛЬШЕЙ СТЕПЕНИ БЛОКА АНТИНАРКОТИЧЕСКИХ СТАТЕЙ. В БОЛЬШИНСТВЕ СЛУЧАЕВ ЭТА ПРОБЛЕМА РЕШАЕТСЯ ЧИСТО СУБЪЕКТИВНО: В ОДНОЙ СИТУАЦИИ ВОЗБУЖДАЮТ УГОЛОВНЫЕ ДЕЛА, В ДРУГОЙ – НЕТ.

БЕЗУСЛОВНО, ПО КАЖДОМУ УГОЛОВНОМУ ДЕЛУ, СВЯЗАННОМУ С НАРКОТИКАМИ, РАССЛЕДОВАНИЕ ДОЛЖНО ПРОВОДИТЬСЯ ВСЕСТОРОННЕ И В ПОЛНОМ ОБЪЕМЕ С ЦЕЛЮ УСТАНОВЛЕНИЯ ОБЪЕКТИВНОЙ ИСТИНЫ ПО ДЕЛУ. ПО ВСЕМ ТАКИМ ДЕЛАМ НЕОБХОДИМО ИСПОЛЬЗОВАТЬ ВЕСЬ ИМЕЮЩИЙСЯ АРСЕНАЛ ЗАКОННЫХ МЕР ДЛЯ УСТАНОВЛЕНИЯ ИСТОЧНИКА ИЗГОТОВЛЕНИЯ И ПРИОБРЕТЕНИЯ НАРКОТИКОВ, ПРИВЛЕЧЕНИЯ К ОТВЕТСТВЕННОСТИ ВСЕХ УЧАСТНИКОВ НЕЗАКОННОГО ОБОРОТА НАРКОТИКОВ.

НО НЕЛЬЗЯ НЕ УЧИТЫВАТЬ, И РАССМОТРЕНИЕ УГОЛОВНЫХ ДЕЛ В СУДАХ ЭТО ПОДТВЕРЖДАЕТ, ЧТО, КАК ПРАВИЛО, ПОКАЗАНИЯ ЗАДЕРЖАННЫХ О МЕСТЕ, ВРЕМЕНИ ПРИОБРЕТЕНИЯ НАРКОТИКА, МАРШРУТЕ ЕГО ПЕРЕВОЗКИ, ЛИЧНОСТИ СБЫТЧИКА КРАЙНЕ СКУДНЫ, НЕПОСЛЕДОВАТЕЛЬНЫ, А ПОРОЙ ПРОТИВОРЕЧИВЫ ИЛИ ЛЖИВЫ. ПРИ ЭТОМ НЕ ПРИНИМАЕТСЯ ВО ВНИМАНИЕ, ЧТО ФАКТ НЕЗАКОННОГО ПРИОБРЕТЕНИЯ НАРКОТИКОВ НИЧЕМ НЕ ПОДТВЕРЖДАЕТСЯ, КРОМЕ ПОКАЗАНИЙ САМОГО ОБВИНЯЕМОГО, КОТОРЫЕ ПОДТВЕРДИТЬ ИЛИ ОПРОВЕРГНУТЬ В ХОДЕ РАССЛЕДОВАНИЯ ПО ДЕЛУ НЕВОЗМОЖНО. ВЕДЬ ЗАДЕРЖАННЫЙ С НАРКОТИКАМИ МОГ ИХ И НЕ ПРИОБРЕТАТЬ, А ПОХИТИТЬ ИЛИ ИЗГОТОВИТЬ, ИЛИ САМ ПРИВЕЗТИ ИЗ ДРУГОГО ГОСУДАРСТВА. ПОЭТОМУ ПРИ ОТСУТСТВИИ В МАТЕРИАЛАХ ДЕЛА КОНКРЕТНЫХ ДАННЫХ О СБЫТЧИКЕ, ОТСУТСТВИИ СВИДЕТЕЛЕЙ СБЫТА НАРКОТИКОВ, Т.Е. ДОКАЗАТЕЛЬСТВ, КОТОРЫЕ БЫ В ЭТОЙ ЧАСТИ ПОДТВЕРЖДАЛИ ПОКАЗАНИЯ ОБВИНЯЕМОГО, ДЛЯ ВОЗБУЖДЕНИЯ УГОЛОВНОГО ДЕЛА ПО ФАКТУ СБЫТА-ПРИОБРЕТЕНИЯ НАРКО-

ТИЧЕСКОГО СРЕДСТВА ДОСТАТОЧНЫХ ПОВОДОВ И ОСНОВАНИЙ, ПРЕДУСМОТРЕННЫХ СТ. 140 УПК, НЕТ. СЛЕДОВАТЕЛЬНО, ВОЗБУЖДЕНИЕ ТАКИХ ДЕЛ, ПО МЕНЬШЕЙ МЕРЕ, НЕОБОСНОВАННО.

К СКАЗАННОМУ НАДО ДОБАВИТЬ И ТО, ЧТО В НОВОЙ РЕДАКЦИИ УГОЛОВНОГО КОДЕКСА РОССИИ СБЫТУ НАРКОТИКОВ КАК КВАЛИФИЦИРУЮЩЕМУ ПРИЗНАКУ ПРЕСТУПЛЕНИЯ УЖЕ НЕ ПРИДАЕТСЯ ИСКЛЮЧИТЕЛЬНОГО ЗНАЧЕНИЯ, ОН ПОСТАВЛЕН В ОДИН РЯД С ИЗГОТОВЛЕНИЕМ, ПЕРЕРАБОТКОЙ, ПЕРЕВОЗКОЙ, ПЕРЕСЫЛКОЙ НАРКОТИКОВ И Т.Д.

КАК ПОКАЗЫВАЕТ МЕЖДУНАРОДНАЯ ПРАКТИКА, УГОЛОВНЫЕ ДЕЛА В ОТНОШЕНИИ ВОЗМОЖНО СУЩЕСТВУЮЩИХ ЛИЦ, ПРИЧАСТНЫХ К НЕЗАКОННОМУ ОБОРОТУ НАРКОТИКОВ, НИГДЕ И НИКОГДА НЕ ВОЗБУЖДАЮТСЯ, ТАК КАК ЭТО ЛИШЕНО ВСЯКОГО ПРАКТИЧЕСКОГО И ЮРИДИЧЕСКОГО СМЫСЛА. В ПРАКТИЧЕСКОМ ПЛАНЕ НАПРАСНО ТРАТЯТСЯ СИЛЫ, ВРЕМЯ И СРЕДСТВА. С ЮРИДИЧЕСКОЙ СТОРОНЫ – ЗАВЕДОМАЯ СУДЕБНАЯ БЕСПЕРСПЕКТИВНОСТЬ.

УГОЛОВНЫМ ЗАКОНОДАТЕЛЬСТВОМ УСТАНОВЛЕНА ОТВЕТСТВЕННОСТЬ ЗА ПРЕСТУПЛЕНИЯ, ПРЕДМЕТОМ КОТОРЫХ ВЫСТУПАЮТ ОФИЦИАЛЬНЫЕ ДОКУМЕНТЫ. НАПРИМЕР, СТ. 292, 324, 325, 327 УК РФ.

ПРИ ВЫЯВЛЕНИИ ПРЕСТУПЛЕНИЙ В СФЕРЕ ЛЕГАЛЬНОГО ОБОРОТА НАРКОТИКОВ ПРАВООХРАНИТЕЛЬНЫЕ ОРГАНЫ СТАЛКИВАЮТСЯ С ПОДДЕЛКОЙ И ИЗГОТОВЛЕНИЕМ РЕЦЕПТОВ НА ПРИОБРЕТЕНИЕ МЕДИКАМЕНТОВ, ШТАМПОВ, ПЕЧАТЕЙ УЧРЕЖДЕНИЙ ЗДРАВООХРАНЕНИЯ. ДЛЯ ПРАВИЛЬНОЙ КВАЛИФИКАЦИИ ТАКИХ ПРЕСТУПЛЕНИЙ ТАКЖЕ НЕОБХОДИМО ЧЕТКОЕ УЯСНЕНИЕ ПОНЯТИЯ ОФИЦИАЛЬНОГО ДОКУМЕНТА. В УГОЛОВНОМ КОДЕКСЕ ЕГО ОПРЕДЕЛЕНИЕ ОТСУТСТВУЕТ, И НА ЭТОТ СЧЕТ НЕТ НИКАКИХ РАЗЪЯСНЕНИЙ ВЕРХОВНОГО СУДА РФ, ЧТО ПРИВОДИТ К РАЗНОСТОРОННЕЙ ТРАКТОВКЕ В СЛЕДСТВЕННОЙ И СУДЕБНОЙ ПРАКТИКЕ, А ТАКЖЕ НЕВОЗМОЖНОСТИ ИСПОЛЬЗОВАНИЯ ПРИ РАЗРЕШЕНИИ УГОЛОВНЫХ ДЕЛ. К ТОМУ ЖЕ ДИСПОЗИЦИИ ВЫШЕУКАЗАННЫХ СТАТЕЙ УК НЕ ЯВЛЯЮТСЯ БЛАНКЕТНЫМИ ИЛИ ССЫЛОЧНЫМИ, В СВЯЗИ С ЧЕМ ОБРАЩЕНИЕ К ИНЫМ ПРАВОВЫМ АКТАМ НЕДОПУСТИМО.

ПРАКТИЧЕСКИЕ ПОПЫТКИ ПРИМЕНЕНИЯ В УГОЛОВНОМ ПРАВЕ ПОНЯТИЯ "ОФИЦИАЛЬНОГО ДОКУМЕНТА" ПО АНАЛОГИИ ВСТРЕЧАЕТСЯ НЕ ТАК УЖ И РЕДКО, ЧТО СОВЕРШЕННО НЕДОПУСТИМО, ПОСКОЛЬКУ ПРОТИВОРЕЧИТ ПРИНЦИПУ ЗАКОННОСТИ. В СООТВЕТСТВИИ СО СТ. 2 УК РФ НАСТУПЛЕНИЕ УГОЛОВНОЙ ОТВЕТСТВЕННОСТИ ПО АНАЛОГИИ ИСКЛЮЧАЕТСЯ.

ИМЕЮЩИЙСЯ ПРОБЕЛ, МОЛЧАНИЕ ЗАКОНОДАТЕЛЯ НЕГАТИВНО СКАЗЫВАЕТСЯ НЕ ТОЛЬКО НА ДЕЯТЕЛЬНОСТИ ОРГАНОВ ВНУТРЕННИХ ДЕЛ, НО И НА ПРАКТИКЕ РАССМОТРЕНИЯ СУДАМИ КОНКРЕТНЫХ УГОЛОВНЫХ ДЕЛ, ЧТО ВЛЕЧЕТ ЗАЧАСТУЮ НЕОБОСНОВАННОЕ ОСУЖДЕНИЕ.

ПОСКОЛЬКУ ПРОЦЕДУРА ВНЕСЕНИЯ ИЗМЕНЕНИЙ В УК ДОСТАТОЧНО ТРУДОЕМКА И ДЛИТЕЛЬНА, ЭТИ ПРОБЕЛЫ, ПУСТЬ ДАЖЕ ВРЕМЕННО, МОГУТ БЫТЬ ВОСПОЛНЕННЫ СООТВЕТСТВУЮЩИМ РАЗЪЯСНЕНИЕМ ВЕРХОВНОГО СУДА РФ.

КАФЕДРА "ГРАЖДАНСКОЕ ПРАВО И ПРОЦЕСС"

УДК 34:681.3

А.В. ТЕРЕХОВ, А.В. СЕЛЕЗНЕВ

**использование современных
автоматизированных дактилоскопических
информационных систем в
экспертной деятельности**

Возрастающий поток информации об объектах судебной экспертизы, необходимость ее оперативной обработки, решение все более сложных экспертных задач при постоянном росте количества экспер-

тиз приводит к необходимости внедрения в экспертную практику компьютерных технологий, а также подготовки квалифицированных специалистов в данной области.

Поскольку в процессе производства экспертиз и исследований приходится оперировать огромным количеством разнообразной как чисто криминалистической, так и справочно-вспомогательной информации, работа экспертных учреждений невозможна без автоматизированных информационных систем [1].

Внедрение современных информационных технологий в экспертных подразделениях дает следующие преимущества:

- сокращаются затраты рабочего времени на производство одной экспертизы;
- автоматизируются рутинные операции в работе;
- уменьшается вероятность экспертной ошибки и обеспечивается методическое единообразие в решении экспертных задач и их процессуальном оформлении.

С конца 80-х гг. начались попытки внедрения в деятельность ОВД автоматизированных дактилоскопических информационных систем (АДИС) на основе персональных компьютеров, с помощью которых можно автоматически кодировать отпечатки и следы пальцев рук, сохранять их изображение в памяти и производить сравнительный анализ [2]. Эти системы были дорогостоящие и малопригодные на практике, так как очень требовательны к качеству следов и отпечатков пальцев рук.

В настоящее время, благодаря значительному росту возможностей компьютерной техники и использованию современных информационных технологий, проходит активное внедрение этих систем в деятельность ОВД Российской Федерации. Наиболее перспективными для практического применения являются отечественные АДИС "Папилон" и "Сонда" [3]. Возможности современных АДИС можно показать на примере системы "Сонда", которая предназначена для автоматического ведения дактилоскопических учетов и незаменима для:

- установления личности неопознанных трупов и лиц, скрывающих анкетные данные;
- установления лиц, оставивших следы и поставленных на дактилоскопический учет;
- установления факта: одним лицом или разными лицами оставлены следы рук, изъятые с мест различных преступлений.

Архитектурные и технические свойства АДИС "Сонда" позволяют строить территориально распределенные, легко масштабируемые, быстро развивающиеся комплексы дактилоскопических учетов и открывают новые возможности в создании недорогих экспертно-информационных дактилоскопических систем. Как информационная система, новая по методу описания дактилоскопических изображений, она опирается на специально разработанное математическое описание папиллярных узоров. В математическом ядре АДИС используется интеллектуальная экспертная система, основанная на эвристических методах нечетких чисел. Это ее преимущество, благодаря которому интерфейс программы значительно облегчен, надежность усилена, объем ручной работы достаточно мал.

АДИС "Сонда" позволяет оперативно проводить высоконадежные проверки лиц и следов по массивам дактилоскопической информации реального качества. Высокая скорость поиска АДИС "Сонда" снижает требования к техническим средствам, на которые устанавливается система. Являясь средством высокоэффективного и надежного хранения дактилоскопических данных в среде ORACLE, АДИС "Сонда" способна через SQL запросы интегрироваться с другими информационными системами.

Следует отметить, что даже в регионах, в которых дактилокарты преимущественно среднего и плохого качества, АДИС "Сонда" позволяет получать хорошие показатели раскрываемости преступлений. Благодаря высоким техническим возможностям и удобству эксплуатации, именно АДИС "Сонда" используется в экспертно-криминалистическом управлении УВД г. Тамбова.

Внедрение в экспертную практику компьютерных технологий, современных информационных систем, а также эффективное их использование требует подготовки квалифицированных специалистов в данной области [4]. Решение этой задачи успешно осуществляет кафедра "Криминалистика и информатизация правовой деятельности" Тамбовского государственного технического университета. Подготовка будущих специалистов осуществляется на базе лабораторий технико-криминалистических средств и новых информационных технологий, оснащенных современными программными средствами и техническими устройствами, в том числе и АДИС "Сонда". Использование современных методов и средств обучения позволяет подготовить высококвалифицированных специалистов, успешно адаптирующихся к появляющимся новым информационным системам в экспертной деятельности.

- 1 Информатика и математика для юристов: Учеб. пособие для вузов / Под ред. проф. Х.А. Адриашина. М.: ЮНИТИ-ДАНА, Закон и право, 2001. 463 с.
- 2 Белкин Р.С. Криминалистика: проблемы, тенденции, перспективы. М.: Высшая школа, 1988. 324 с.
- 3 АДИС "Сонда". Версия 6.2 Руководство пользователя. Миасс, 2001. 129 с.
- 4 Информатизация правовой системы России. Теоретические и практические проблемы. М.: "Юридическая книга", 1998. 144 с.

Кафедра "Криминалистика и информатизация правовой деятельности"

Е.В. БУРЦЕВА, Н.К. СОЛОПОВА, В.Н. ЧЕРНЫШОВ

УЧЕБНО-ИНФОРМАЦИОННАЯ СРЕДА ИЗУЧЕНИЯ

образовательной области "Правовая информатика"

Работа специалиста юриспруденции отличается напряженной интеллектуальной деятельностью, обусловленной характером и значимостью той информационной среды, в которой он трудится. Информационная среда юриста представляет собой систему, основными компонентами которой являются человек и его деятельность, информация, составляющая предмет деятельности специалиста, а также средства и методы работы с информацией. Отличительной особенностью среды юриста является огромный массив разнообразной правовой информации: нормативная информация, содержащаяся в законах, указах, постановлениях и других нормативных актах; социально-правовая информация; ненормативная информация, например, учредительные документы, договоры и т.д.; доказательственная информация, предназначенная для реализации процесса доказывания; научно-юридическая информация и т.д. При этом в условиях постоянного увеличения и накопления объема информации, как правило, в условиях неопределенности, необходимости качественного решения проблемы при дефиците времени юрист должен понимать суть сложных общественных и производственных процессов, уметь использовать средства законодательной базы в целях их регламентации.

Анализ профессиональной деятельности юриста показывает, что основным инструментом в работе с информацией, значительно облегчающим и ускоряющим работу, освобождающим специалиста от рутинного труда, становятся средства информационных и коммуникационных технологий (ИКТ). Таким образом, средства современных ИКТ выступают одним из немаловажных компонентов информационной среды специалиста юриспруденции.

Залогом подготовки высококвалифицированных юридических кадров служит создание студентам в процессе обучения условий, подобных профессиональным. При изучении образовательной области "Правовая информатика" профессионально-подобные условия создаются учебно-информационной средой (см. рис. 1), аналогичной информационной среде юриста и обеспечивающей формирование готовности обучающихся к решению профессиональных задач средствами ИКТ, их адаптацию к современному информационно-правовому пространству. Учебно-информационная среда рассматривается нами как средство, объединяющее учебную, научную, методическую и коммуникативную деятельность субъектов педагогического процесса, представляющее собой систему средств, форм, методов, технологий, направленных на качественную, эффективную подготовку студентов [1, 2].

Особенностью учебно-информационной среды образовательной области "Правовая информатика" являются информационные и коммуникационные технологии, выступающие:

- в роли объекта изучения;
- инструмента решения профессионально-ориентированных задач; использование профессионально-ориентированных задач, выполняемых с помощью компьютерных программ общего и специального назначения – программ разработанных для решения конкретной юридической задачи, является главным преимуществом организованной учебно-информационной профессионально-ориентированной среды образовательной области "Правовая информатика";
- средства коммуникаций и развития личности, обеспечивающего доступ к огромному массиву информации;
- технологического средства обучения, способного создавать информационные образы материальных и идеальных сред [3], в которых представляется и передается опыт человечества.

При изучении правовой информатики к выбору программно-педагогических средств предъявляются определенные требования. Мы руководствуемся тем, чтобы они максимально отражали достоинства информационных и коммуникационных технологий в качестве средства обучения, такие как:



Рис. 1 Модель учебно-информационной среды изучения образовательной области "Правовая информатика"

- деятельностный, операциональный характер, представление информации в различных формах: визуальной, вербальной, моделью, структурой внутри- и межпредметных связей и др.;

- возможность передачи методического опыта, например, использование в процессе изучения правовой информатики компьютерных деловых игр, моделирующих конкретную профессиональную информационную среду юриста, например следователя, позволяют передать методику выявления и раскрытия преступления;

- относительная свобода студента при выполнении заданий, заключающаяся, к примеру, в достаточной познавательной свободе (студент является инициатором обмена информацией с компьютером, определяет необходимые программные средства для решения конкретной проблемы, выбирает свой темп работы, т.е. его свобода ограничивается не педагогическими или методическими теориями, а только рамками изучаемого предмета и правилами поведения в конкретной компьютерной программе).

Отбор компьютерных программ осуществляется на основе изучения рынка современных программных продуктов и анализа информационной основы деятельности специалиста в области права.

Следует, однако, заметить, что положительный результат учебного процесса зависит не только от используемых программных продуктов и профессионально-ориентированных заданий, но от всех компонентов учебно-информационной среды, их правильного взаимодействия и оптимального применения. Например, от формы взаимодействия преподавателя и студента (коллектива учебной группы), методов, технологий и форм обучения.

Так, одной из форм учебной деятельности в процессе изучения образовательной области "Правовая информатика" является самостоятельная работа студентов, основанная на использовании активных методов (методы проектов, информационных ресурсов и др.) и технологий обучения, предоставляющих возможность формирования творческой активности, познавательных навыков обучающихся, навыков использования полученных знаний в качестве метода для получения новых знаний и способности применения знаний на практике [4].

Таким образом, для организации эффективной профессиональной подготовки в условиях учебно-информационной среды образовательной области "Правовая информатика" и достижения поставленных целей целесообразно при создании среды учитывать такие методические требования, как: обеспечение профессиональной направленности подготовки на основе содержания, использования профессионально значимого ресурса, средств и методов принятия решений; расширение структуры информационных ресурсов средствами глобальных сетей, правовых информационно-поисковых систем; успешность и результативность учебно-познавательной деятельности обучающихся.

СПИСОК ЛИТЕРАТУРЫ

1 Астафьева Н.Е. Информатизация педагогического процесса в профессиональных учебных заведениях (теоретико-методологический аспект) / Под общ. науч. ред. А.П. Беляевой. СПб.–Тамбов: Изд-во ТОИПК РО, 1997. 127 с.

2 Солопова Н.К. Подготовка учителя-предметника в системе повышения квалификации к использованию средств информационных технологий в профессиональной деятельности: Дис. ... канд. пед. наук. Тамбов, 1997. 231 с.

3 Башмаков М.И., Поздняков С.Н., Резник Н.А. Информационная среда обучения. СПб.: СВЕТ, 1997. 400 с.

4 Полат Е.С. Новые педагогические технологии: Пособие для учителей. М., 1997.

Кафедра "Криминалистика и информатизация правовой деятельности"

УДК 343.98

Э.В. СЫСОЕВ

ПЕРСПЕКТИВЫ ВНЕДРЕНИЯ КОМПЬЮТЕРНОЙ ТЕХНИКИ В РАССЛЕДОВАНИИ ПРЕСТУПЛЕНИЙ

Важную роль в борьбе с преступностью, как известно, играют криминалистические средства и методы. Они позволяют обнаруживать и изымать невидимые и слабовидимые следы, получать розыскную и доказательственную информацию, облегчают отыскание тайников, обеспечивают высокую степень документальности фиксации обстановки, в которой производится следственное действие, положительно сказываются на повышении производительности труда следователя. В последнее время появился ряд

принципиально новых технико-криминалистических средств (ТКС). Однако происшедшие изменения в технико-криминалистическом оснащении правоохранительных органов в литературе не находят должного освещения [1].

ГОВОРЯ О ПЕРСПЕКТИВАХ ВНЕДРЕНИЯ ТКС В РАССЛЕДОВАНИЕ, МОЖНО С УВЕРЕННОСТЬЮ ГОВОРИТЬ, ЧТО ОНИ, ПРЕЖДЕ ВСЕГО, СВЯЗАНЫ С ВНЕДРЕНИЕМ КОМПЬЮТЕРНОЙ ТЕХНИКИ.

Так, Следственным комитетом при МВД РФ в составе информационно-аналитического управления создан специальный отдел, основной задачей которого является организация внедрения вычислительной техники в деятельность следственных аппаратов органов внутренних дел, расследующих подавляющее число преступлений [2].

К настоящему времени уже разработаны и успешно апробированы следующие методики расследования:

- преступлений в сфере компьютерной информации,
- преступлений, связанных с незаконным оборотом наркотиков;
- посягательств на культурные ценности;
- грабежей и разбоев, совершаемых с целью завладения имущества граждан;
- краж из жилища;
- бандитизма;
- криминальных пожаров.

СЕРЬЕЗНАЯ РАБОТА ПРОВОДИТСЯ ПО ИНФОРМАТИЗАЦИИ СЛЕДСТВЕННЫХ ПОДРАЗДЕЛЕНИЙ ОРГАНОВ ВНУТРЕННИХ ДЕЛ. РАЗРАБОТАНА И ЧАСТИЧНО РЕАЛИЗУЕТСЯ КОНЦЕПЦИЯ ПО СОЗДАНИЮ "СПЕЦИАЛИЗИРОВАННОЙ ТЕРРИТОРИАЛЬНО-РАСПРЕДЕЛЕННОЙ АВТОМАТИЗИРОВАННОЙ СИСТЕМЫ СЛЕДСТВЕННОГО КОМИТЕТА И СЛЕДСТВЕННЫХ ПОДРАЗДЕЛЕНИЙ ОРГАНОВ ВНУТРЕННИХ ДЕЛ (СТРАС-СК-СУ-СО).

В РАМКАХ ЭТОЙ КОНЦЕПЦИИ В СЛЕДСТВЕННОМ КОМИТЕТЕ СОЗДАНА ЛОКАЛЬНАЯ ВЫЧИСЛИТЕЛЬНАЯ СЕТЬ, ВКЛЮЧАЮЩАЯ 103 РАБОЧИХ СТАНЦИИ, ВНЕДРЕНА ЭЛЕКТРОННАЯ ПОЧТА ДЛЯ ИНФОРМАЦИОННОГО ВЗАИМОДЕЙСТВИЯ СО СЛЕДСТВЕННЫМИ УПРАВЛЕНИЯМИ МВД-УВД. ВЕДЕТСЯ РАБОТА ПО ИНФОРМАТИЗАЦИИ СЛЕДСТВЕННЫХ УПРАВЛЕНИЙ МВД-УВД, А ТАКЖЕ СЛЕДСТВЕННЫХ ОТДЕЛОВ ГОРОВД НА ОСНОВЕ СОЗДАНИЯ В НИХ КОМПЬЮТЕРНЫХ СЕТЕЙ.

Концепция создания СТРАС следственных управлений при МВД-УВД, следственных отделов РОВД предусматривает решение следующих задач:

Применительно к следственным управлениям при МВД-УВД:

- 1) создание локальных вычислительных станций, обеспечивающих связь с локальными вычислительными станциями и информационными центрами, связь со Следственным комитетом при МВД РФ, связь со следственными отделами РОВД, доступ к справочной системе администрации Президента РФ;
- 2) организация юридических справочных систем;
- 3) эффективное использование автоматизированных методик расследования преступлений (пока по шести видам преступлений);
- 4) эффективное использование учетов информационных центров: профилактического, разыскиваемых лиц, розыска оружия, розыска автомобилей, учет преступников по кличкам;
- 5) быстрое наведение справок телефон-адрес, справок об организациях (адреса и телефоны следственных управлений МВД-УВД и телефоны личного состава Следственного комитета при МВД РФ);
- 6) оперативно получать сведения о криминогенной обстановке в регионе (доступ к данным информационного центра);
- 7) в любое время получать информацию о работе следственных подразделений Следственного управления при МВД-УВД и следственных отделов РОВД;
- 8) решать организационно-управленческие задачи на основе анализа заложенных в ЭВМ данных о положительной работе следователей, командировках, движении контрольно-наблюдательных дел, писем и обращений граждан.

Применительно к следственным отделам РОВД система СТРАС предусматривает создание юридических справочно-информационных систем, возможность использования автоматизированных методик расследования преступлений, доступ к учетам информационных центров, организацию действенного контроля за расследованием уголовных дел, ведение необходимой справочной информации.

СЕРЬЕЗНАЯ РАБОТА ПРОВОДИТСЯ ПО ВНЕДРЕНИЮ ВЫЧИСЛИТЕЛЬНОЙ ТЕХНИКИ В ДЕЯТЕЛЬНОСТЬ ЭКСПЕРТНО-КРИМИНАЛИСТИЧЕСКИХ ПОДРАЗДЕЛЕНИЙ. УЖЕ СЕЙЧАС АВТОМАТИЗИРОВАННЫЕ СИСТЕМЫ АКТИВНО ИСПОЛЬЗУЮТСЯ ПРИ СОСТАВЛЕНИИ СУБЪЕКТИВНЫХ ПОРТРЕТОВ, ДАКТИЛОСКОПИЧЕСКИХ ИССЛЕДОВАНИЯХ, ВЗРЫВО-ТЕХНИЧЕСКИХ ЭКСПЕРТИЗАХ, ИССЛЕДОВАНИИ ОРУЖИЯ, ТРАСОЛОГИЧЕСКИХ ЭКСПЕРТИЗ, ПОЖАРНО-ТЕХНИЧЕСКИХ И АВТОТЕХНИЧЕСКИХ ЭКСПЕРТИЗ, ИДЕНТИФИКАЦИИ ЛЮДЕЙ ПО ГОЛОСУ.

Экспертно-криминалистический центр МВД РФ в настоящее время обеспечивает свои подразделения новыми программами:

- автоматизированное место эксперта (АРМ-ЭК) – многофункциональный программный комплекс, позволяющий решать задачи анализа и обработки изображений различных криминалистических объектов;
- автоматизированная программа для составления субъективных портретов и хранения базы данных разыскиваемых лиц, позволяющая осуществлять поиск информации по полному или частичному набору признаков;
- информационно-поисковая система по определению соответствия по химическому составу сплава металла его ГОСТу;
- методика количественного эмиссионного спектрального анализа элементного состава наркотиков растительного происхождения;
- информационная система по огнестрельному оружию;
- автоматизированный регистрационный журнал помещения объектов в пулегильзотеку и обращений к ней;
- методика определения сорта бумаги по ее физико-химическому составу;
- автоматизированная система, позволяющая сравнивать фотоизображения с целью их идентификации;
- автоматизированный атлас спектров ядовитых и сильнодействующих веществ и некоторые другие.

Находятся на апробировании еще несколько новых автоматизированных методик.

Таким образом, внедрение компьютерной техники в следственную работу в настоящее время находится на высоком уровне. В правоохранительных органах используются все более новые компьютерные системы и методики, используемые при расследовании преступлений. Это вызывает необходимость более полного изучения их при обучении студентов юридической специальности, что позволит повысить качество подготовки будущих юристов.

СПИСОК ЛИТЕРАТУРЫ

- 1 Скорченко П.Т. Криминалистика. Техничко-криминалистическое обеспечение расследование преступлений: учебное пособие для вузов. М.: "Былина", 1999. 272 с.
- 2 Криминалистика: Учебник для вузов / Под ред. Е.П. Ищенко М.: Юристъ, 2000. 751 с.

Кафедра "Криминалистика и информатизация правовой деятельности"

УДК 34

А.А. Чаленко

ПРОБЛЕМЫ ТИПОЛОГИИ ПОЛИТИЧЕСКИХ РЕЖИМОВ

В общей теории режимов типологизация является недостаточно развитым направлением. В результате, как в теории государства и права, так и в политологии не существует общепринятой классифика-

ции. Существуют две наиболее распространенные классификации политических (государственных) режимов по типам:

- демократические и антидемократические [1, 4];
- демократические, авторитарные и тоталитарные [5, 6].

Думается, однако, что многие авторы, пишущие о политических режимах, классифицируют их просто на основе существующих уже в современной науке традиций. Следует сразу же оговориться, речь здесь идет именно о типах, в то время как у разных авторов такие категории как "тип" и "вид" часто фигурируют как взаимозаменяемые по смыслу.

Какой же признак положен в основу указанных классификаций? Часто пишется, примерно, следующее: "...в зависимости от особенностей набора приемов государственного властвования политические режимы делятся на ..." [2]. Очевидно, данную формулировку можно идентифицировать в качестве классифицирующего признака применительно к обеим классификациям. Указанное основание, само по себе всеобъемлюще, и вследствие этого, трудно для восприятия. Фактически под него подходит все определение политического режима.

А.П. Цыганков в работе "Современные политические режимы: структура, типология, динамика" указывает, что хорошей иллюстрацией различий режимов является часто используемая в сравнительной политологии шутка. Согласно этой шутке, политические системы Великобритании, Испании и СССР в 50-е гг. отличались следующим образом: "В Великобритании разрешалось все, что не запрещалось, в Испании запрещалось все, что специально не разрешалось, а в Советском Союзе было запрещено все, включая и то, что официально считалось разрешенным" [6]. Независимо от своего содержания, данный пример ценен тем, что в нем указывается четко определенный классифицирующий признак, на основании которого разделяются политические режимы – доминирование того или иного метода правового регулирования общественных отношений. Данный признак прост, но его преимущество в том, что он действительно производит емкое сопоставление сравниваемых категорий. Можно попытаться пойти дальше, определив, что в данном случае имеет место сопоставление различных принципов взаимодействия между государством и обществом. Думается, тогда правомерным будет предложить такую формулировку: "Основанием для классификации политических режимов является характер отношений между государством и обществом".

Следует определить суть таких категорий как "власть", "государственная власть", "государство", "общество". Любая власть есть отношение господства и подчинения между субъектами, опирающееся на принуждение. Государственная власть – публично-политическое отношение господства и подчинения между субъектами, опирающееся на государственное принуждение. Государство – организация политической власти, содействующая преимущественному осуществлению конкретных интересов в пределах определенной территории. Общество, фактически, – совокупность индивидов, в силу объективных причин взаимодействующих друг с другом.

Именно общество формирует государственную власть. А на самом деле, конечно, не все общество, а какая-то его часть. Таким образом, любое государство выражает преимущественно интересы той части общества, которая его создает.

Поэтому для определения потенциального характера государственной власти важно определить, в какой степени указанные выше формирующие ее силы представляют все общество изначально. Если государственная власть сформирована либо при непосредственном участии, либо с учетом желания большей части общества, то такое государство можно назвать потенциально демократическим. Подразумевается, что такая власть в своей деятельности будет отражать интересы всей этой части общества. Соответственно, если государственная власть формируется волей меньшинства общества, то это есть государство потенциально недемократическое. Сообразно этому, можно предположить возникновение двух типов политических режимов (как системы методов, приемов и средств осуществления политической власти), соответствующим двум указанным ситуациям – назовем их потенциально демократическим и потенциально недемократическим.

Но все эти логические построения есть лишь абстрактные конструкции. Возьмем вариант с потенциальной демократией. На самом деле, факт того, что государственная власть сформирована при участии значительной части населения вовсе еще не означает, что данная власть будет осуществлять свое функционирование демократическими методами. Это зависит, например, от того, каковы будут действия нового носителя власти в отношении той части населения, которая его принципиально не поддерживала, от того, соответствует ли его формальная программа, благодаря, которой он и получил общественную поддержку его реальной программе действий, от того, была ли у общества в конкретной исто-

рической обстановке реальная возможность выбора, и от того выражает ли общество своим выбором свои реальные интересы, либо оно действует в результате сиюминутного настроения.

Любая государственная власть с момента начала своего функционирования начинает тем или иным способом претендовать на выражение интересов всего общества. С этого момента начинается обособление государственной власти от общества, которое она по идее представляет. Сам процесс этого обособления по объективным причинам неизбежен. Вопрос лишь в конечной степени обособленности государственной власти от общества. Результатом этого является возникновение различного рода противоречий между властью и обществом.

Общество (как совокупность индивидов) всегда стремится к автономии, т.е. к самостоятельности в осуществлении своих частных интересов. Но оно нуждается в охране и защите этих интересов от различного рода посягательств. С этой позиции, индивид одобряет наличие над собой государственной власти, ожидая от нее не только формального признания, но и реального обеспечения возможностей реализации своих частных интересов. Государство же облекает данные интересы в форму субъективных прав, которыми индивид может пользоваться по своему усмотрению до тех пор, пока он не злоупотребляет ими, т.е. не нарушает своими действиями субъективные права других индивидов.

Государство – единственный носитель публичной власти и выразитель публичных интересов. По крайней мере, формально любое государство претендует на то, что действует оно от имени всего общества и на его благо. Общество – носитель и выразитель всей совокупности частных интересов, в целом стремящееся сохранить свою автономию. Основной вопрос здесь в том, насколько публичные интересы совпадают с частными, или наоборот, насколько они расходятся.

Но у государства (как единственного носителя публичной власти на данной территории) над обществом есть преимущество в том, что оно имеет аппарат принуждения и может с помощью него утвердить свою волю в случаях, когда само сочтет это необходимым сделать. Исходя из своих возможностей, государство само себе отвечает на вопрос: какие приоритеты оно считает нужным для себя устанавливать в своей деятельности, т.е. в какой степени оно считает необходимым учитывать частные интересы при проведении своей политики. Этим и определяется характер взаимоотношений государства с обществом. В зависимости от характера взаимоотношений государства с обществом все политические режимы можно разделить на три типа:

1 Демократический режим функционирует на основе приоритета частных интересов над публичными. Выражая интересы большинства, он поддерживает и поощряет теорию индивидуализма.

2 Ограниченный (авторитарный) недемократический режим функционирует на основе четкого разграничения частных и публичных приоритетов в зависимости от сферы жизнедеятельности. Главная претензия этого типа режима – монополия на власть. Взамен обществу предоставляется значительная монополия в экономической, социальной и духовной сферах.

3 Неограниченный недемократический (антидемократический) режим функционирует на основе приоритета публичных интересов над частными. Он претендует на как можно большее поглощение общества, путем осуществления контроля над всеми сферами жизнедеятельности. Степень поглощения общества государством зависит от степени наличия реальных возможностей у государства это сделать.

В данной статье режимы рассматриваются преимущественно в статике, а как справедливо замечает А.П. Цыганков, "сам метод типологизации, увы, располагает к использованию статичных форм и конструкций" [6]. К тому же, указанные типы режимов являются в значительной степени условными категориями. Внутри их – множество конкретных моделей, существовавших и существующих в реальных исторических условиях. Эти модели могут существенно отличаться друг от друга по тем или иным признакам, они даже могут образовывать некие смешанные варианты. И обусловлено это тем, что объективная действительность гораздо шире любой классификации.

СПИСОК ЛИТЕРАТУРЫ

- 1 Комаров С.А. Общая теория государства и права. М., 1998.
- 2 Малько А.В. Теория государства и права в вопросах и ответах. М., 1999.
- 3 Общая теория государства и права / Отв. редактор М.Н. Марченко. М., 1998.
- 4 Общая теория государства и права: Учебник / Под ред. В.В. Лазарева. М., 1996.
- 5 Теория государства и права: Курс лекций / Под ред. Н.И. Матузова, А.В. Малько. М., 1997.
- 6 Цыганков А.П. Современные политические режимы: структура, типология, динамика. М., 1995.

Э.А. Мамонтова

**СОЦИАЛЬНО-ЭКОНОМИЧЕСКОЕ ПОЛОЖЕНИЕ
ТАМБОВСКОГО КРЕСТЬЯНСТВА НАКАНУНЕ НЭПА
(1920 – НАЧАЛО 1921 гг.)**

Самой важной проблемой для крестьян земледельческой Тамбовской губернии была проблема нехватки сельскохозяйственных земель, поэтому они возлагали большие надежды на обещанное большевиками распределение земель помещиков, церкви и монастырей. К осени 1920 г. в Тамбовской губернии было распределено 1 572 552 дес. земель "нетрудового использования", из которых 1 510 678 дес. (96,1 %) получили единоличные крестьянские хозяйства. Таким образом, крестьянское землепользование за время после революции 1917 г. увеличилось на 55,8 % и составило 4 388 807 дес. [1].

Для развития производительных сил крестьянского хозяйства важна была не только количественная сторона дела (сколько земли дали), но и качественная сторона (какая земля, где и на какой срок дана в пользование крестьянам). А сделано было все приблизительно, временно. Поэтому вскоре начались интенсивные переделы земли. Неупорядоченность крестьянского землепользования была обусловлена лоскутностью дореволюционного общинного землепользования и скоротечностью аграрных преобразований, проводившихся самим населением упрощенным способом по принципу переделов общинных земель.

Развитие капитализма в России и столыпинская аграрная реформа не успели разрушить крестьянскую общину. Общинное землепользование продолжало преобладать. К 1921 г. в Тамбовской губернии абсолютное большинство земель были в общинном пользовании. Перераспределение земли вело к увеличению лоскутности и чересполосицы общинного землепользования. К надельным отрезкам каждого домохозяина добавлялись отрезки из распределительного фонда. Община никогда не объединяла всю землю в один массив для последующего раздела. Обычно земля, принадлежавшая тому или иному обществу, находилась на нескольких участках: надельная, бывшая помещичья, купленная и т.д. Из каждого участка каждый крестьянин получал свою долю. Чересполосица была одним из крупнейших препятствий в развитии сельского хозяйства. Обследование, проведенное Тамбовским Губстатбюро в 1921 г., показало, что в среднем по губернии в одном общинном озимом клину имелось 5,3 полос. Полосы эти находились часто за несколько верст от усадьбы, в среднем в 6 верстах, а полосы непаханой земли – в 8,4 верстах [2].

Дальноземье, от которого крестьянские хозяйства страдали гораздо больше, чем от чересполосицы, порождалось многодворностью селений. В больших обществах наделы были сильно растянуты. Дальноземье увеличивалось, когда избыток земли в одной волости передавали в другую, малоземельную волость. Этим достигалось более равномерное распределение земли между волостями, но в то же время земля отдалялась от пользователей на десятки верст. В результате передачи земли из одной волости в другую увеличивалась и разбросанность землепользования. В Тамбовской губернии появились дальние земли на расстоянии до 30 ... 50 верст. Таким образом, характерное явление Тамбовской губернии – дальноземье и связанное с ним хроническое пустование отдаленных земель – не было преодолено к началу нэпа. Увеличение заброшенных участков усиливало и без того возросшие размеры недосева полей.

После революции возобновляются разделы крестьянских хозяйств, приостановившиеся во время войны. Делились преимущественно крупные хозяйства. В Тамбовской губернии на одно крестьянское хозяйство приходилось в 1917г. в среднем 6,7 душ населения, а осенью 1920 г. – 6,21 душ [3]. Разделы явились не только органическим следствием роста семьи и потребности ее отпочкования, а в большей степени следствием аграрной и продовольственной политики государства.

Ликвидация помещичьего землевладения повлекла за собой резкое сокращение числа бесхозяйных, многие из батраков, получив землю, пополнили ряды крестьянства. Сократилась группа беспосевных хозяйств: с 9,6 % в 1917 г. до 1,3 % в 1920 г. Увеличилось число средних хозяйств при сильном сокращении крупных и полном исчезновении самых крупных. В общем, период, с 1917 по 1920 гг. дает снижение удельного веса крайних групп и всеобщее поравнение. Количество безлошадных и бескоровных хозяйств, после заметного снижения в 1919 г., в 1920 г. снова возрастает почти до уровня 1917 г. (безлошадных хозяйств в 1917 г. было 38,1 %, в 1920 г. – 37,7 %, бескоровных хозяйств – 26 и 22,9 % соответ-

ственно). Причем в 1920 г. среди бескоровных хозяйств почти половину (9,5 %) составляют хозяйства, вообще не имеющие скота. Увеличение в 1920 г. числа безлошадных и бескоровных хозяйств по сравнению с 1919 г. произошло из-за вынужденного увеличения продажи скота и массового убоя лошадей на пропитание (вследствие тягот войны и продразверстки).

Малопосевная группа крестьянских хозяйств, (с размером посева от 0,1 до 2 дес.), составлявшая в 1917г. 31,1 % хозяйств, немного уменьшилась в 1920 г. – до 28,4 %. Малопосевная группа включала в себя преимущественно бедняцкие слои, более половины которых не имели рабочего скота и пахотных орудий. К средним крестьянам относились хозяйства с посевом от 2 до 8 десятин, преимущественно однолошадные и однокоровные, составлявшие до революции 48,2 %, а в 1920 г. – 68,8 % всех крестьянских хозяйств. Ослабление и обеднение коснулось всех слоев этой группы, особенно более обеспеченных посевом. Сказывались не только общие условия разрухи народного хозяйства, но и продразверстка, основными исполнителями которой были середняки. К крупнопосевным относились хозяйства с посевом свыше 8 десятин. Удельный вес таких хозяйств по Тамбовской губернии в 1917 г. составлял 8,9 %, в 1920 г. – 1,5 %. Однако то, что эти хозяйства крупнопосевные, отнюдь не означало, что они эксплуататорские, кулацкие. Как правило, все эти хозяйства были многосемейные. В результате аграрных преобразований сократилось число многолошадных и многокоровных хозяйств, среди которых сосредоточивались зажиточные середняки и кулаки. По данным 1921 г. основную массу крестьянских хозяйств губернии составляли мелкие хозяйства, имеющие одну лошадь и одну корову (45,6 % общего числа хозяйств) [4].

Положение животноводства в Тамбовской губернии в 1920 г. характеризовалась сильным сокращением его по сравнению с дореволюционным временем. Но сокращение это неравномерное по категориям домашних животных. В губернии с 1917 по 1920 гг. количество лошадей уменьшилось с 488,4 тыс. до 356,1 тыс. голов. Основной причиной сокращения поголовья лошадей в этот период был массовый убой лошадей на мясо. Крестьянам стало невыгодно держать их в хозяйстве, поскольку лошадей мобилизовывали для нужд армии и привлекали вместе с хозяином к выполнению различных натуральных повинностей. В животноводстве, как и в полеводстве, крестьянин отдавал предпочтение тем отраслям, которые оказывались выгоднее. Так, при значительном общем сокращении поголовья крупного рогатого скота в губернии с 1917 по 1920 гг. (с 625,5 тыс. до 420,8 тыс. голов), число коров среди них увеличилось. Скот более мелкий, а следовательно, более легко отчуждаемый при реквизициях и разверстке, чем крупный рогатый скот, резко сокращается по сравнению с 1917 г. [5]. Таким образом, анализ состояния животноводства в Тамбовской губернии к началу нэпа дает в целом картину превращения его в подсобную отрасль натурального крестьянского хозяйства, резкого сокращения поголовья скота и значительного снижения продукции животноводства вследствие тягот продразверстки и других натуральных повинностей.

Происходила и натурализация крестьянского хозяйства Тамбовской губернии. Главные тенденции к натурализации крестьянских хозяйств проступают при анализе изменения структуры посевных площадей. Разруха и голод взвинчивали цены, прежде всего, на продовольственные культуры. Менее всего изменилось относительное значение ржи как культуры самой важной в продовольственном отношении. Она занимала в 1920 г. практически весь озимый клин Тамбовской губернии (т.е. почти 50 % всей посевной площади), а в 1917 г. – 48 % всей посевной площади губернии. Изменения в остальных культурах (из-за продразверстки, сокращения численности рабочего скота и дезорганизации рынка) получили направление в сторону сокращения площадей под рыночные культуры и относительного роста площадей под продовольственные культуры.

Натурализация крестьянского хозяйства выразилась, прежде всего, в замкнутости на самом себе, в возврате к натуральному хозяйству, резком сокращении отхожих промыслов и рыночных связей крестьянского хозяйства, резком снижении уровня хозяйствования

Таким образом, исследование социально-экономического положения тамбовского крестьянства накануне нэпа показало, что аграрная и продовольственная политика государства привели к резкому сокращению числа крупных хозяйств. Произошло ослабление и обеднение всех социальных групп тамбовского крестьянства. Массовое изъятие лошадей для нужд армии и городского транспорта, изношенность и примитивность сельхозинвентаря, сокращение семенных запасов и ослабление физических сил от недоедания – все эти обстоятельства усиливали процесс "раскрестьянивания" земледельца, отбивали у него охоту к расширению своего хозяйства.

СПИСОК ЛИТЕРАТУРЫ

- 1 ГАТО. Ф.Р.–946. Оп. 1. Д. 1993. Л. 2.
- 2 Обзор народного хозяйства Тамбовской губернии, октябрь 1921 г. – октябрь 1922 г. Т. 1922. С. 66; ГАТО. Ф.Р.–946. Оп. 1. Д. 2318. Л. 12.
- 3 ГАТО. Ф.Р.–946. Оп. 1. Д. 1993. Л. 2; Д. 2310. Л. 1.
- 4 Обзор народного хозяйства Тамбовского губернии... С. 66.
- 5 Обзор нар. хоз... С.72; Стат. справочник по Тамб. губ... С. 106; Весь СССР... С. 529–532.

Кафедра "Криминалистика и информатизация правовой деятельности"

УДК 34:681.3

И.П. РАК

ОРГАНИЗАЦИЯ ПРОЦЕССА ПОДГОТОВКИ ЮРИСТА К ПРИНЯТИЮ РЕШЕНИЯ В УСЛОВИЯХ СОВРЕМЕННОЙ ИНФОРМАЦИОННОЙ СРЕДЫ

Юридическая деятельность весьма разнообразна и сложна и имеет в себе ряд черт, которые отличаются ее от большинства других профессий. Деятельность большинства юридических профессий протекает в области общественных отношений и отличается разнообразием и трудной формализацией решаемых задач. Однако, вся деятельность следователя, прокурора, судьи, адвоката и т.д. при всей ее сложности и разнообразии всегда протекает в рамках правового регулирования [4].

В деятельности юриста можно выделить две стороны: интеллектуальную и предметную.

Преимущественно интеллектуальная деятельность представляет собой правовое или юридическое мышление. В ней можно выделить, в частности [1]:

- действия по работе с правовой информацией, по ее отбору, анализу, переработке, оценке;
- опознание и оценка ситуаций, требующих решения правовых задач и использования правовых средств, т.е. правовых проблемных ситуаций;
- выбор оптимальных вариантов поведения в рамках правовых предписаний, т.е. решение задач.

Интеллектуальное и предметное направления сочетаются в правоприменительной деятельности, которая включает в себя совершение различных управомочивающих и правопредписывающих действий, например, понятие юридически значимых решений, удостоверение актов, совершение юридически значимых действий, подготовка предложений, связывающих адресата необходимостью ответной реакции и др.

Предметные и интеллектуальные действия образуют также организационно-исполнительную деятельность.

Таким образом, можно выделить наиболее распространенные группы профессиональной юридической деятельности:

- осуществление межличностных контактов (беседы, допросы, переговоры, обсуждения, дискуссии и пр.);
- работа с источниками информации и собственно информацией (поиск и уяснение содержания нормативных правовых актов, изучение юридических досье, отдельных документов, осмотры материальных объектов и пр.);
- подготовка различных документов (проекты договоров, решений, заявлений, ходатайств и пр.).

Эти действия служат основой решения правовых задач, т.е. процесса, который начинается с уяснением потребности в праве, в правовом регулировании, и завершается принятием и реализацией правового решения.

Правильность и эффективность принятого решения во многом определяется качеством правовой, экономической, организационной, социальной и других видов информации.

Прежде чем предпринять какие-то действия, необходимо провести большую работу по сбору и переработке информации, ее осмыслению и анализу. Отыскание рациональных решений в любой сфере требует обработки больших объемов информации, что подчас невозможно без привлечения информационных технологий (ИТ). Н.С. Полевой пишет: "... и теоретические исследования, и практика показывают, что применение математических методов и средств вычислительной техники, в том числе ЭВМ, для решения правовых задач сейчас стало фактом и необратимой тенденцией, что использование математико-кибернетических методов расширяет возможности проникновения вглубь исследуемых право-

вых объектов и событий, делает такие исследования более обоснованными и многогранными. Но это происходит лишь тогда, когда человек, оставаясь субъектом юридической деятельности, расширяет и увеличивает свои познавательные-оценочные возможности, используя новейшие средства познания, включая ЭВМ" [2].

В условиях современной информационно-правовой среды в юридической деятельности широко используются ИТ, в частности, компьютеры. Компьютерная техника в профессиональной деятельности юриста, в основном, используется в следующих направлениях:

- работа с текстовыми документами;
- работа с профессиональными информационными системами;
- работа с информационными сетями;
- работа с системами управления базами данных (СУБД).

Работа с текстовыми документами. Работа с текстом может заключаться, в частности, в его редактировании, корректировке, чтобы привести этот текст в соответствие с нормативными требованиями, сделать его более понятным потенциальным читателям, придать ему законченную полиграфическую форму. За счет использования ЭВМ можно ускорить составление протоколов судебного разбирательства, оформление постановлений, печатание повесток и т.п.

Работа с профессиональными информационными системами.

В юридической деятельности широко используются различные информационные системы. Особое внимание следует обратить на готовые базы данных по законодательству – справочно-правовые системы (СПС), например "Гарант", "Консультант Плюс", "Кодекс" и т.д., являющиеся единственной возможностью оперативно ориентироваться в правовой информации при лавинообразном процессе законотворчества. Современные справочно-правовые системы – это не просто набор текстов нормативных документов. Каждая СПС имеет информационно-поисковый аппарат, позволяющий очень быстро находить нужный материал в массиве из десятков тысяч документов.

Кроме СПС в профессиональной деятельности юриста применяются различные системы узкого назначения, для решения конкретных задач, такие как консультационные системы ("Маньяк", "Ущерб"), системы криминалистического учета ("Досье", "Сейф"), системы дактилоскопического учета ("Папилон", "Сонда-Фрес"), системы субъективного портрета ("Портрет", "Фоторобот") и т.д.

Работа с информационными сетями. Совместное функционирование в рамках информационных сетей интегрированных банков данных общего пользования даст возможность обеспечить единство информационной поддержки основных стадий уголовно-процессуальной деятельности.

Работа с СУБД. В процессе любого вида юридической деятельности часто бывает необходимо осуществить быстрый поиск сведений, имеющихся в деле или группе документов, в справочниках, других информационных массивах. Такой поиск иногда занимает много времени, особенно если он ведется в значительном объеме материала.

Большим подспорьем в такой работе юриста могут быть личные (персональные) базы данных. Созданные самими пользователями, эти личные базы данных могут быть полезными не только конкретному лицу, но и другим пользователям.

Анализ профессиональной деятельности юриста показал, что сегодня современный юрист не может обойтись без знания современных ИТ. Поэтому одной из главных задач в подготовке специалистов по профилю "Юриспруденция" является широкое включение в информатизация учебного процесса и программы курсов компьютерных технологий. Это обеспечивает:

- повышение эффективности усвоения знаний на базе новых ИТ;
- позволяет приобрести специалистам навыки работ с современными информационными средствами;
- повышает информационную культуру специалистов юридического профиля.

Система обучения ИТ должна обеспечить слушателей навыками максимально быстрого включения в современный производственный процесс, использующий современные ИТ, с одной стороны, и грамотно работать с ИТ в случае трудоустройства по специальности.

В подготовке студентов юридической специальности в области использования компьютерной техники целесообразно выделить базовый и специальный (ориентированный на пользователей) уровни. Целью базовой подготовки должно стать знание вычислительной техники, ее возможностей и специфики применения в социально-экономической сфере. Специальная подготовка имеет целью знание вычислительных средств и автоматизированных систем, возможностей их применения в профессиональной деятельности.

Процесс обучения должен включать не детальный разбор особенностей того или иного программного продукта, а обучение навыкам решать поставленную задачу средствами того программного обеспечения, который имеется под рукой. Это означает ориентацию слушателей на выявление типичных приемов и навыков в работе с современными ИТ.

Таким образом, для подготовки специалистов, способных решать поставленные перед ними задачи в условиях современной информационно-правовой среды, необходимо в учебный процесс активно включать современные информационные технологии.

СПИСОК ЛИТЕРАТУРЫ

- 1 Жалинский А.Э. Основы профессиональной деятельности юриста. Смоленск: Изд-во СГУ, 1995.
- 2 Правовая информатика и кибернетика / Под ред. Н.С. Полевого. М.: Юрид. лит., 1993.
- 3 Рассолов М.М., Элькин В.Д., Рассолов И.М. Правовая информатика и управление в сфере предпринимательства. М.: Юристь, 1996.
- 4 Чуфаровский Ю.В. Юридическая психология. М.: МЦУПЛ, 1999.

Кафедра "Криминалистика и информатизация правовой деятельности"

УДК 504.06

И.М. БЕТИНА, А.А. КОПТЕВ

В.И. ВЕРНАДСКИЙ О БИОСФЕРЕ

Академик Вернадский Владимир Иванович (1863–1945) – создатель современного учения о биосфере. На основании исследований он пришел к выводу об исключительно важной роли живых организмов в геохимических процессах на земной поверхности и в формировании лика Земли.

Биосфера – сложная по составу, строению и организованности оболочка, включающая все живые организмы, биогенные (уголь, нефть и др.), косное (в его образовании живое не участвует) и биокосное (создается с помощью живых организмов) вещества, а также вещество космического происхождения.

Термин "биосфера" впервые был введен австрийским геологом Э. Зюссом в 1875 г. В узкое понятие "биосферы", введенное Э. Зюссом, В.И. Вернадский вложил новое содержание. Биосферу он рассматривал как качественно своеобразную оболочку Земли, развитие которой в значительной мере определяется деятельностью живых организмов. В.И. Вернадский писал, что на земной поверхности нет химической силы более постоянно действующей, а потому и более могущественной по своим последствиям, чем все живые организмы, взятые в целом.

Сущность его учения заключается в том, что высшая фаза развития материи на Земле – жизнь опосредует другие планетарные процессы. "Можно без преувеличения утверждать, – пишет ученый, – что химическое состояние наружной коры нашей планеты, биосферы, всецело находится под влиянием жизни, определяется живыми организмами. Несомненно, что энергия, придающая биосфере обычный облик, имеет космическое происхождение. Она исходит из Солнца в форме лучистой энергии. Но именно живые организмы, совокупность жизни, превращают эту космическую лучистую энергию в земную, химическую и создают бесконечное разнообразие нашего мира". Таким образом, В.И. Вернадский рассматривает биосферу как не простую совокупность живых организмов, а как единую термодинамическую оболочку (пространство), в которой сосредоточена жизнь и осуществляется постоянное взаимодействие всего живого с неорганическими условиями среды.

Совершая гигантский биологический круговорот веществ в биосфере, жизнь поддерживает стабильные условия для своего существования и существования вне человека. Человечество представляет сравнительно небольшую массу в биосфере, но деятельность его грандиозна. По мере развития человеческого общества, его воздействие становилось все более активным. Человек стал мощным фактором, преобразующим биосферу. Так, когда были оценены масштабы биологической продукции на Земле, стало ясно, что настало время соотносить деятельность и потребности людей с возможностями биосферы. Трудности заключаются в том, что необходимо знать не только общие принципы, управляющие жизнью организмов, сообществ, экосистем и биосферы в целом. Ведь важнейшая черта жизни не только ее упорядоченность, но и огромное биологическое разнообразие. Каждый объект жизни уникален, по-

этому нужно знать также отличительные особенности любой природной системы, на которую распространяется влияние человека.

Научно обоснованное управление биосферой будет решающим условием ее превращения в сферу разума.

В.И. Вернадский – один из величайших ученых, основатель геохимии, биохимии, радиогеологии и создатель научной школы. В.И. Вернадский был тонким ценителем факторов, ученым, крайне требовательным к тому, чтобы естественнонаучные гипотезы отражали объективную реальность материального мира, закономерности, связанные с физико-химическими, геологическими, биохимическими и иными материальными процессами. Его концепции всегда были отточены громадным опытом естественнонаучной, профессиональной работы.

К своеобразной разновидности круговоротов в биосфере относятся ее ритмические изменения. Ритмикой называется повторяемость во времени комплекса процессов, которые каждый раз развиваются в одном направлении. При этом различают две ее формы: периодическую – это ритмы одинаковой длительности (время оборота Земли вокруг оси) и циклическую – ритмы переменной длительности. Периодичность в биосфере проявляется во многих процессах: тектонических, осадконакопления, климатических, биологических и многих других. Ритмы бывают разной продолжительности: геологические, вековые, внутривековые, годовые, суточные и т.д.

Ритмичность – это форма своеобразной пульсации биосферы как целостной системы, причем ритмы, как и круговороты веществ, замкнуты в себе. Знание и учет ритмических явлений необходимы при рациональном природопользовании и охране естественных ресурсов нашей планеты.

В своих работах Вернадский не ограничился общим описанием биосферы и выяснением ее общих закономерностей. Проведя детальные исследования и выразив в формулах и цифрах активность живого существа, а также проследив судьбу некоторых химических элементов в биосфере, например, общая масса живого вещества на Земле была подсчитана им в 1927 г., он представил приближенную величину порядка 10 г, или же 10 т. Вернадский писал: "Живое вещество по весу составляет ничтожную часть планеты. По-видимому, это наблюдается в течение всего геологического времени, т.е. геологически вечно".

Научное и практическое значение Вернадского как основателя учения о биосфере состоит в том, что он впервые глубоко обосновал единство человека и биосферы.

Согласно современным представлениям, биосфера – это своеобразная оболочка Земли, содержащая всю совокупность живых организмов и ту часть вещества планеты, которая находится в непрерывном обмене с этими организмами.

Биосфера охватывает нижнюю часть атмосферы, гидросферу и верхние горизонты литосферы. Продукты жизнедеятельности живых существ относятся к весьма подвижным веществам, которые перемещаются в пространстве далеко за пределы обитания организмов. Поэтому естественно, что распределение живых организмов более ограничено в пространстве, чем вся биосфера в целом.

Возникновение жизни и биосферы представляют собой проблему современного естествознания. Постепенное развитие живого вещества в пределах биосферы, к переходу ее в ноосферу (от греческого "ноос" – разум). Под ноосферой понимают сферу взаимодействия природы и общества.

В наши дни особую актуальность приобретает учение Вернадского о переходе биосферы в ноосферу, что может послужить основой фундаментальных исследований экологических проблем. С гениальной прозорливостью Вернадский предвидел научно-техническую революцию XX – XXI вв. со всеми ее последствиями для биосферы. Именно в познании закономерностей развития биосферы и лежит ключ к разумному природопользованию.

Нет сомнения, что противоречия между технократическим экологическим подходом человека к Земле и биосфере и конструктивным биосферным подходом будет разрешено в пользу последнего, ибо оно основано на прочной теоретической базе, опирающейся на факты науки, которые Вернадский называл эмпирическими обобщениями. Оказавшись вместе с мыслителем на такой высоте, мы обязаны совершенно иначе относиться к природе: не бороться с ней, как это было в недавнем прошлом, не умиляться и не идеализировать "добродетельное" доцивилизованное равновесие человека с природой, а последовательно улучшать свои взаимоотношения вместе с нею, способствовать совершенствованию механизма этой гигантской машины.

ПСИХОЛОГО-ПЕДАГОГИЧЕСКИЕ ТРЕБОВАНИЯ К ФОРМИРОВАНИЮ ЛИЧНОСТИ СТУДЕНТА В ПРОЦЕССЕ ОВЛАДЕНИЯ МЕТОДАМИ РЕШЕНИЯ ТВОРЧЕСКИХ ЗАДАЧ

В условиях радикальных перемен, происходящих в современном обществе, профессионально-творческая компетентность будущего специалиста все более активно влияет на научно-техническую и производственную деятельность предприятия, финансовая стабильность и устойчивость которого непосредственно зависит от внедряемых научно-технических достижений. Показатель творческой компетентности специалиста – его важнейшее личностное качество, определяющее готовность выявлять и анализировать актуальные проблемы в научной и производственной сферах, находить способы и средства для творческого их решения.

Необходимо учитывать, что окончательное становление личности происходит именно в период перехода от юности к взрослости, который совпадает с периодом обучения в вузе. Познавательная деятельность обучающихся является одним из ведущих типов деятельности, обеспечивающих движение, существование и развитие личности. В вузе должна быть создана такая учебная среда, которая способствовала бы формированию гармонично развитой личности. Особое внимание при этом должно быть уделено развитию творческих профессиональных способностей студентов, что становится возможным в учебной олимпиадной среде.

С позиций психолого-педагогических требований можно выделить четыре области соответствия личности студента выполняемой учебной деятельности в условиях системы олимпиадного движения:

- креативный уровень интеллектуальной активности;
- личностная готовность студента к воссозданию профессионального и социального контекстов в учебно-познавательной деятельности;
- включаемость студентов в педагогическое общение и обучение с использованием системы олимпиадного движения;
- настроенность на развитие в соревновании.

В качестве основного индикатора первой области соответствия (предрасположенности к творчеству) выступает высокая внутренняя мотивация обучающегося [1], являющаяся движущей силой всей познавательной деятельности. Проявление творческих способностей возможно при наличии определенного минимума интеллектуальных способностей [1, 2] (логика, память, способность к концентрации внимания к абстрагированию), технических способностей, личностных качеств.

Индикаторами второй области соответствия (личностной готовности) являются профессиональная увлеченность, социальная направленность личности, потребность в новых видах деятельности, потребность в самосовершенствовании.

Индикаторами третьей области соответствия (включаемости) являются коммуникативные и организационные способности студентов, индивидуальный стиль деятельности. Способность и готовность работать в коллективе имеют большое значение для формирования творческого мышления и творческой деятельности специалиста.

Особое значение в современных условиях приобретает настроенность на развитие в соревновании, которая определяется уровнем психологической устойчивости студента к деятельности в стрессовых ситуациях, направленностью на позитивное разрешение конфликтных ситуаций, готовностью к конструктивному сотрудничеству с соперниками.

Необходимым психолого-педагогическим требованием к личности студента в условиях внедрения различных форм контекстного подхода к обучению в процессе подготовки в системе вузов, в частности, предметных олимпиад и конкурсов по специальности, является определение его предрасположенности к техническому творческому мышлению. Об уровне технических способностей обучающегося можно судить по тому, в какой мере ему удастся находить решение творческих профессионально-ориентированных задач в условиях ограничений и неопределенности.

При выявлении предрасположенности личности к учебной деятельности с использованием олимпиадного движения рассматриваются вопросы, связанные с мотивами будущей профессиональной деятельности, составляющими психологический фундамент личности. Основываясь на проведенных исследованиях в рамках системы олимпиадного движения (анкетировании студентов ТГТУ, участников II и III туров Всероссийской олимпиады по теоретической механике в г.г. Оренбурге, Екатеринбурге, Минске, Челябинске в 1997–2002 гг.), можно выделить следующий компонентный состав сферы мотивов усиления творческого характера профессиональной деятельности специалистов инженерного профиля:

- социально-экономическая мотивация, предопределяемая потребностью предприятия в творческом, инновационном характере принимаемых конструкторских и организационных решениях, и в конкурентоспособных специалистах, обладающих креативным уровнем компетентности для нахождения таких решений;
- социально-психологическая мотивация, основанная на необходимости творчески решать профессиональные и жизненные проблемы в условиях ограничений и неопределенности воздействия внешних факторов;
- личностно развивающая мотивация, связанная с потребностью в творческом самовыражении и интеллектуальном развитии личности

ПРИ ИЗУЧЕНИИ ФЕНОМЕНА ТВОРЧЕСКОЙ ИНИЦИАТИВЫ Д.Б. БОГОЯВЛЕНСКОЙ БЫЛО ВЫЯВЛЕНО ТРИ КАЧЕСТВЕННЫХ УРОВНЯ ЕЕ ПРОЯВЛЕНИЯ: 1) СТИМУЛЬНО-ПРОДУКТИВНЫЙ; 2) ЭВРИСТИЧЕСКИЙ; 3) КРЕАТИВНЫЙ. ОЛИМПИАДНОЕ ДВИЖЕНИЕ СТУДЕНТОВ ПОЗВОЛЯЕТ ВЫЙТИ НА ЭВРИСТИЧЕСКИЙ, А ЗАТЕМ И НА КРЕАТИВНЫЙ УРОВЕНЬ ИНТЕЛЛЕКТУАЛЬНОЙ АКТИВНОСТИ. ЭТО СТАНОВИТСЯ ВОЗМОЖНЫМ БЛАГОДАРЯ: САМОИНИЦИАТИВНОМУ ВКЛЮЧЕНИЮ СТУДЕНТОВ В ОЛИМПИАДНОЕ ДВИЖЕНИЕ НА ОСНОВЕ ПОТРЕБНОСТИ В ПОЗНАВАТЕЛЬНОЙ ДЕЯТЕЛЬНОСТИ И ОСОЗНАНИИ ПРОФЕССИОНАЛЬНОЙ ЗНАЧИМОСТИ ТАКОЙ ДЕЯТЕЛЬНОСТИ; ВЫСОКОМУ УРОВНЮ ПРЕПОДАВАНИЯ И ВОСПИТАНИЯ В ОЛИМПИАДНОЙ МИКРОГРУППЕ; ПОЗИТИВНОМУ ЭМОЦИОНАЛЬНОМУ НАСТОЮ ОТ ДЕЯТЕЛЬНОСТИ В УСЛОВИЯХ СИСТЕМЫ ОЛИМПИАДНОГО ДВИЖЕНИЯ.

В качестве основных инструментов воздействия на личность студента можно выделить: олимпиадную задачу, олимпиаду, олимпиадную микрогруппу. Олимпиадная задача выступает одновременно и как объект учебно-творческой деятельности, и как педагогическое средство ее организации; при помощи учебно-творческой задачи прямо или косвенно задаются цель, условия и требования деятельности. В основе олимпиадной задачи лежит творческая ситуация, требующая разрешения некоторого диалектического противоречия. Процесс творческого саморазвития личности осуществляется тем эффективнее, чем более сложные, трудные и вместе с тем посильные творческие задачи выбирает субъект обучения.

Олимпиада, как соревнование творчески развитых индивидуумов, воздействует на все грани личности, но особенно на ценностный потенциал. Обучающийся вырабатывает навык правильно распределять свои силы и время в условиях ограничений и неопределенности для максимального приближения к намеченной цели. Периодическая мобилизация и релаксация создают благоприятные условия для творческого саморазвития личности. Процесс творческого саморазвития существенно ускоряется, если личность достаточно мотивирована к лидерству в конкурентной борьбе с сильным и достойным соперником.

ХОТЕЛОСЬ БЫ ОТМЕТИТЬ, ЧТО ВАЖНЕЙШИМ ЭЛЕМЕНТОМ ПОДГОТОВКИ В УСЛОВИЯХ ОЛИМПИАДНОГО ДВИЖЕНИЯ ЯВЛЯЕТСЯ ПРИОБРЕТЕНИЕ НАВЫКА ДЕЯТЕЛЬНОСТИ В СТРЕССОВЫХ СИТУАЦИЯХ. ИЗУЧАЯ ВЛИЯНИЕ ОЛИМПИАДНОГО ДВИЖЕНИЯ НА ФОРМИРОВАНИЕ ЛИЧНОСТИ БУДУЩЕГО СПЕЦИАЛИСТА, ОБНАРУЖЕНО СТАБИЛЬНОЕ УСИЛЕНИЕ ПСИХОЛОГИЧЕСКОЙ УСТОЙЧИВОСТИ ЛИЧНОСТИ ОБУЧАЮЩЕГОСЯ.

Развитие личности обучающегося происходит в образовательном пространстве. Таким образовательным пространством в нашем исследовании выступает олимпиадная микрогруппа. Олимпиадная микрогруппа позволяет интенсивнее развивать коммуникативный потенциал личности, готовит обучающихся к творческой работе в производственном и научном коллективе. Творческое саморазвитие личности осуществляется тем эффективнее, чем большей продуктивности она достигает в процессе сотворчества и кооперации в решении творческих задач.

Если интерес личности совпадает с интересами коллектива, т.е. собственная частота личности и внешняя частота равны и амплитуда внешней силы положительна, в резонансном состоянии происходит совпадение действий, и резонанс приводит к выраженному позитивному результату. Наряду с этим, об-

щение с увлеченными сверстниками и преподавателями дает хороший импульс и в развитии творческого, познавательного, ценностного потенциала студентов. В олимпиадной микрогруппе художественная активность личности разворачивается и в творчестве, профессиональном и "самодетельном", и в потреблении произведений искусства.

СФОРМИРОВАННЫЕ КОМПОНЕНТЫ ЛИЧНОСТИ ПРИВОДЯТ К АКТУАЛИЗАЦИИ ПОЛУЧЕННЫХ ЗНАНИЙ, РАЗВИТИЮ ТВОРЧЕСКОГО МЫШЛЕНИЯ, ПРОЯВЛЕНИЮ ТВОРЧЕСКОЙ ИНИЦИАТИВЫ, ПРЕОДОЛЕНИЮ ВНУТРЕННИХ ПРЕГРАД, ФОРМИРОВАНИЮ ПСИХОЛОГИЧЕСКОЙ УСТОЙЧИВОСТИ. ИТОГОМ ОБРАЗОВАТЕЛЬНОГО ПРОЦЕССА, ОРГАНИЗОВАННОГО ПОСРЕДСТВОМ УЧАСТИЯ СТУДЕНТОВ В ОЛИМПИАДНОМ ДВИЖЕНИИ, СТАНЕТ ФОРМИРОВАНИЕ КОНКУРЕНТОСПОСОБНОГО СПЕЦИАЛИСТА, ЯВЛЯЮЩЕГОСЯ ТВОРЧЕСКОЙ ЛИЧНОСТЬЮ, СПОСОБНОГО К КОЛЛЕКТИВНОЙ И ИНДИВИДУАЛЬНОЙ ДЕЯТЕЛЬНОСТИ В УСЛОВИЯХ НЕОПРЕДЕЛЕННОСТИ И ОГРАНИЧЕНИЙ. УЧЕТ ПСИХОЛОГО-ПЕДАГОГИЧЕСКИХ ТРЕБОВАНИЙ К ФОРМИРОВАНИЮ ЛИЧНОСТИ БУДУЩЕГО СПЕЦИАЛИСТА В ЗНАЧИТЕЛЬНОЙ СТЕПЕНИ ОПРЕДЕЛЯЕТ ЭФФЕКТИВНОСТЬ ПОДГОТОВКИ ИНЖЕНЕРА К РЕШЕНИЮ ТВОРЧЕСКИХ ПРОФЕССИОНАЛЬНЫХ ЗАДАЧ ПОСРЕДСТВОМ УЧАСТИЯ В ОЛИМПИАДНОМ ДВИЖЕНИИ.

СПИСОК ЛИТЕРАТУРЫ

- 1 Богоявленская Д.Б. Психология творческих способностей. М., 2002.
- 2 Дружинин В.Н. Когнитивные способности: структура, диагностика, развитие. М.–СПб., 2001.

Кафедра "Конструирование машин и аппаратов"

УДК 53.087.9

Д.В. НЕГРОВ

РЕАЛЬНЫЕ ИЗМЕРЕНИЯ В ВИРТУАЛЬНОМ ФИЗИЧЕСКОМ ЭКСПЕРИМЕНТЕ

Классическое представление о физическом эксперименте предполагает наличие объекта эксперимента и исследователя, взаимодействующих друг с другом посредством измерительной техники.

Схема взаимодействий исследователя (экспериментатора) и экспериментального оборудования в простом классическом эксперименте показана на рис. 1.



Рис. 1 Схема классического эксперимента

Экспериментальные исследования сложных явлений требуют использования специальной техники, усиливающей способности восприятия экспериментатора (оптические приборы, усилители электрических импульсов и т.д.), а порой и вовсе освобождающей его от регистрирующих функций, оставляя за ним управление ходом эксперимента и обработку результатов (автоматизированные измерительно-регистрирующие комплексы).

Одна из целей научного эксперимента – получение наиболее точного результата, путем исключения субъективных погрешностей, наличие которых объясняется индивидуальными особенностями исследователя.

В последнее время в экспериментах используется вычислительная техника, выполняющая функции управления экспериментом, накопления данных и их обработки. Таким образом, за исследователем остаются только общие контрольные функции. Схема такого автоматизированного эксперимента представлена на рис. 2.

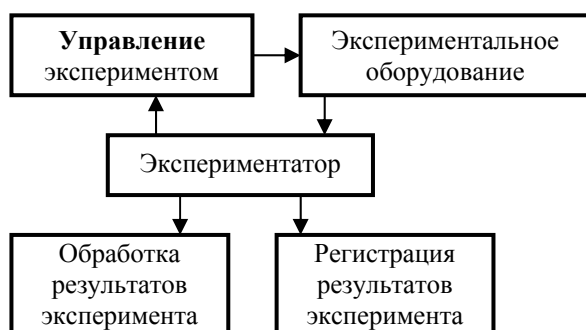

Рис. 2 Схема автоматизированного эксперимента

При изучении физики эксперимент играет очень важную роль. К сожалению, имеется большое количество препятствий для проведения сложных экспериментальных исследований в рамках учебного заведения – это высокая стоимость оборудования, его техническая и эксплуатационная сложность и, как следствие, необходимость наличия квалифицированного обслуживающего персонала, ограниченность пространства учебных аудиторий.

В связи с указанными причинами, для учебных целей значительно возрастает роль компьютерного моделирования реальных процессов.

Обычно компьютерный (виртуальный) эксперимент формируется по схеме близкой к реальному сложному автоматизированному эксперименту (см. рис. 2), т.е. сводится к вводу исходных данных и получению результатов обработки данных путем использования вычислительных возможностей компьютера. Например, по этой схеме функционируют компьютерные эксперименты в известном интерактивном курсе физики "Открытая физика", разработанном под редакцией профессора МФТИ С.М. Козела. Но такая степень автоматизации не совсем точно отвечает учебным целям, так как обучаемый почти не участвует в проведении самой работы, оказываясь, по-существу, пассивным наблюдателем. Более того, в подобных работах исключается необходимость повторных экспериментов, так как их результаты являются идентичными. Другими словами, отсутствует разброс значений результатов последовательных экспериментов, что не характерно для реальных исследований. Чтобы избежать этого существенного недостатка, вводят искусственные погрешности, например, с помощью генератора случайных чисел.

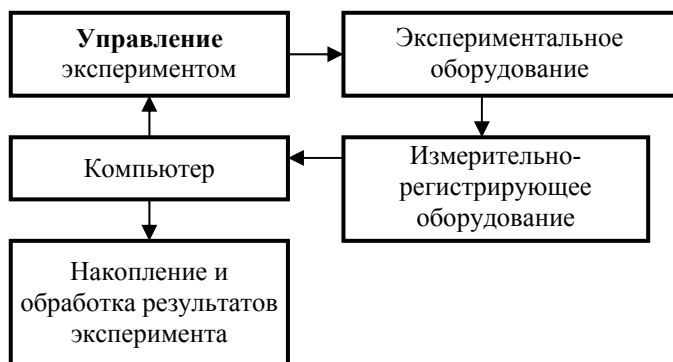
Целью учебного эксперимента является углубление понимания изучаемого явления, наработка навыков планирования и проведения опытов, что наиболее полно достигается при полноценном участии обучаемого на всех стадиях экспериментального исследования. Обучаемый должен иметь возможность совершать ошибки, чтобы при последующем анализе результатов самостоятельно находить пути для их преодоления (реализуется метод проб и ошибок, в соответствии с известным утверждением – на ошибках учатся).

Вследствие упомянутых выше причин, на начальных этапах знакомства с физическим явлением виртуальный эксперимент должен быть, по возможности, близким к реальному простому классическому эксперименту (см. рис. 1).

Попытка реализовать изложенные соображения сделана в данной работе при разработке учебных лабораторных работ по физике.

Приближение виртуального эксперимента к реальному достигается следующим образом. В работах за экспериментатором оставлены функции управления экспериментом, регистрации и обработки результатов эксперимента. Компьютер используется только для моделирования экспериментального оборудования.

Регистрация параметров эксперимента в некоторых случаях может быть осуществлена с помощью реальных измерительных приборов. Например, для измерения линейных и угловых размеров и времени можно использовать обычные линейки, транспортиры, секундомеры.

При такой комбинации возможностей компьютера и экспериментатора результаты эксперимента неизбежно будут содержать погрешности, определяемые индивидуальными особенностями исследователя. При этом нет необходимости вводить искусственные погрешности.

Для измерения тех параметров эксперимента, которые невозможно регистрировать реальными средствами (масса, сила электрического тока и т.д.), моделируются виртуальные измерительные приборы, работой которых управляет экспериментатор. Несмотря на то, что приборы виртуальные, результаты измерений содержат аналогичные субъективные погрешности, что и при использовании реальных измерительных устройств, так как регистрирующие функции остаются за экспериментатором.

Таким образом, лабораторные работы реализованы по схеме – реальные измерения в виртуальном эксперименте.

В настоящее время по данной схеме разработан комплекс лабораторных работ по физике (раздел механика). Например, лабораторная работа по определению ускорения свободного падения построена следующим образом.

Виртуальный помощник экспериментатора сбрасывает материальное тело в форме шара с башни определенной высоты (в работе использовано изображение Пизанской башни).

Момент сбрасывания тела озвучивается ударом колокола, момент падения тела на землю – звуком удара.

Время падения фиксируется экспериментатором путем включения реального секундомера или его виртуального аналога в момент удара колокола и выключения в момент удара тела о землю.

Обработка результатов эксперимента осуществляется непосредственно экспериментатором.

Комбинация компьютерного моделирования физического эксперимента и реального измерения его параметров создает эффект участия пользователя в проведении эксперимента, что положительно влияет на усвоение закономерностей исследуемого процесса.

Для разработки комплекса лабораторных работ использовался язык программирования C++, среда разработки Visual Studio. Net 7.0 и набор библиотек DirectX 8.0 (DirectDraw, Direct3D, DirectSound и DirectInput). Были созданы оригинальный GUI (графический пользовательский интерфейс) и набор вспомогательных функций для работы с Windows и DirectX.