

**Т Р У Д Ы
Т Г Т У**

12

**Т Р У Д Ы
Т Г Т У**

выпуск

СТРОИТЕЛЬСТВО

**МАШИНОСТРОЕНИЕ
МЕТАЛЛОВЕДЕНИЕ**

**ГУМАНИТАРНЫЕ
НАУКИ**

12

Тамбов
2002

А.И. Попов

**РОЛЬ ПРЕДМЕТНЫХ ОЛИМПИАД
В СИСТЕМЕ ОЛИМПИАДНОГО ДВИЖЕНИЯ**

Современный уровень социально-экономического и научно-технического развития общества определяет информационно-аналитический характер деятельности конкурентоспособного специалиста, основанный на системно-целостном видении особенностей взаимодействия элементов технических систем, процессов управления ими, а также роли и месте специалиста в данных системах. Созидательное начало, лежащее в основе такой деятельности, предполагает наличие у выпускника технического университета творческой компетентности, основным элементом которой является готовность к решению творческих профессиональных задач.

Творческая компетентность понимается нами как наличие у специалиста совокупности знаний, умений, навыков в своей профессиональной области, креативности мышления, психологической готовности к их нестандартному использованию в современных условиях индивидуально и в трудовом коллективе.

Формирование творческой компетентности в условиях технического университета становится возможным при использовании активных методов обучения. Одним из наиболее эффективных подходов к построению образовательного процесса является метод контекстного обучения, который дает возможность в учебной деятельности воссоздать профессиональный и социальный контексты будущей профессиональной деятельности. При использовании контекстного подхода в изучении общетехнических и общинженерных дисциплин происходит последовательный переход от решения учебных задач к профессионально-ориентированным, а затем и производственным задачам. При этом обучающийся приобретает навык усмотрения и формулирования задачи в своей профессиональной области.

Перспективным направлением использования контекстного подхода в обучении на современном этапе является олимпиадное движение студентов. Олимпиадное движение зародилось в высшей школе в семидесятых годах прошлого столетия как ответ на все возрастающую потребность студентов в творческом образовательном процессе. Олимпиады давали возможность обучающимся проявить себя, применить имеющиеся знания при решении нетиповых задач. Предметные олимпиады выступали в основном как элемент контроля творческой работы со студентами вуза.

В процессе накопления опыта проведения олимпиад все более очевидной стала необходимость развития олимпиадного движения как самостоятельной формы обучения, дающей возможность индивидуального подхода к построению образовательного процесса и интенсивного развития творческих качеств личности обучающегося. В этом отношении олимпиадное движение имеет много общего с "системой физтеха", базирующейся на творческом развитии каждого студента.

В основе олимпиадного движения лежит внутренняя потребность и обучающихся, и преподавателей в творческом совершенствовании. Образовательный процесс происходит в рамках учебно-информационно-профессионально ориентированной олимпиадной среды, основными элементами которой являются олимпиадные микрогруппы, олимпиадные задачи и предметные олимпиады.

На современном этапе развития олимпиадного движения изменилась роль предметных олимпиад. Кроме чисто соревновательной цели предметные олимпиады решают ряд педагогических задач, определяемых социальным заказом.

Динамика развития общества предполагает, что современный специалист будет действовать в условиях ограничения времени и ресурсов, в условиях повышенной ответственности за принимаемые решения. Специалист, претендующий на конкурентоспособность на рынке труда, должен обладать умением рационально использовать предоставленные ресурсы. В тоже время построение учебного процесса в современной высшей школе, стремление избежать стрессовых ситуаций в учебной деятельности приводит к недостаточной подготовленности специалиста к последующей деятельности в условиях производства. Поэтому особую актуальность приобретает проблема подготовки студентов к творческой деятельности при неблагоприятных внешних условиях, которая может быть решена посредством участия студентов в предметных олимпиадах как одном из элементов системы олимпиадного движения.

Существенным фактором будет то, что олимпиады не являются вырванным из контекста олимпиадного движения элементом, успешное решение педагогических задач возможно лишь при многогранном воздействии олимпиадного движения на обучающегося. И прежде всего это благоприятная психологическая атмосфера олимпиадного движения - атмосфера единомышленников, взаимопомощи и взаимопонимания, которая позволяет сделать стрессовую ситуацию позитивной, не травмирующей личность обучающегося. Во время олимпиады студент закрепляет на практике полученные знания по оптимальной организации творческой профессиональной деятельности, приобретает навык ранжирования проблемных ситуаций и минимизации удельных усилий при их разрешении.

Олимпиадное движение сочетает в себе достоинства обучения в сотрудничестве и обучения в соревновании. Проведение коллективных конкурсов во время предметных олимпиад дает возможность оптимально использовать готовность к совместной творческой работе и соревновательный настрой участников.

Целесообразно в ходе проведения олимпиад вырабатывать у участников навык коллективной творческой работы в стрессовых ситуациях. В последнее время при проведении олимпиад по теоретической механике было опробовано несколько интересных способов развития способности к коллективной работе как составляющей творческой компетентности специалиста.

Интересен опыт проведения конкурса "Брейн-ринг" [1]. Участники разбиваются на команды по несколько человек, и им выдается одно задание, решить которое необходимо за ограниченное время. Во время этого конкурса обучающиеся приобретают навык коллективной работы в ограниченный период времени, проявляются их лидерские качества. Первоначально команды формировались из студентов одного вуза или города, но нам кажется целесообразным вариант случайного формирования команд. При этом за короткое время участники должны выявить лидера, распределить обязанности между собой, оптимально организовать работу по решению поставленной проблемы. Очень важна психологическая готовность войти в коллектив, если это необходимо для дела, то и принести в жертву личные амбиции. В то же время наличие олимпиадной задачи определяет творческий характер деятельности студенческого коллектива.

Поскольку в данном конкурсе определяющим фактором будет не только степень достижения цели, но и время ее достижения, то появляется необходимость разработки методики оценки решения таких задач. За основу берется метод оценки олимпиадных задач [2], но вводится коэффициент учитывающий время решения. Этот коэффициент назначается решением жюри непосредственно перед проведением конкурса и, в зависимости от педагогических целей, может быть доведен до участников конкурса или нет.

В этой связи хотелось бы отметить заметную роль субъективных информационных факторов, в том числе и "стоимости" олимпиадных задач, и критериев их оценки. Анализируя итоги региональных и Всероссийских олимпиад, результаты анкетирования участников и преподавателей, мы выделили следующую закономерность: многие студенты не приступали к решению ряда проблемных ситуаций, которые показались им "трудными" только по критерию их "стоимости", но потратили много времени на решение "простых" задач.

Другим перспективным направлением развития форм проведения предметных олимпиад, является проведение интегрированного командного конкурса. Примером такого типа конкурсов является компьютерный конкурс, проводимый в рамках олимпиад по теоретической механике. Команда из двух человек получает одно задание, сущность которого заключается в разработке математической модели, описывающей процессы, протекающие в реальном техническом объекте, и проведении численного эксперимента. Для успешного выполнения задания участникам необходимо не только творческое решение задачи методами теоретической механики, но и владение основными методами и средствами информационных технологий.

Оценка таких конкурсов в настоящее время происходит по тестовой системе, дающей возможность обучающимся оценить степень достижения результата, но не является достаточной для оценки творческой работы студентов.

На наш взгляд, интересна идея проведения командного конкурса, в котором задание предлагается на нескольких иностранных языках, изучаемых в данном учебном заведении. Каждый член команды переводит задание с того языка, которым он владеет, после чего в результате синтеза составляется общее описание проблемной ситуации, которая разрешается в процессе командной работы.

Участие в олимпиадном движении дает возможность студентам сформировать такие необходимые качества конкурентоспособного специалиста, как творческий характер мышления, способность к анализу и синтезу информационных потоков, умение оптимально использовать имеющиеся ресурсы, психологическую готовность к коллективной деятельности в стрессовых условиях, умение адаптироваться в производственном коллективе.

Система олимпиадного движения активно используется в учебном процессе в Тамбовском государственном техническом университете и позволяет повысить качество профессиональной подготовки специалистов инженерного профиля.

СПИСОК ЛИТЕРАТУРЫ

- 1 Куча Г. В., Мосалева И. И. Отчет о проведении Открытой региональной студенческой олимпиады вузов Поволжья и Урала по теоретической механике. Оренбург: ОГУ, 2001. 44 с.
- 2 Попов А. И., Галаев В. И. Олимпиадные задачи по теоретической механике: Учеб. пособие. Тамбов: Изд-во Тамб. гос. техн. ун-та, 2001. 84 с.

Кафедра "Конструирование машин и аппаратов"

УДК: 001(470)

И. Е. Капитонов, Е. Н. Капитонов

**НЕКОТОРЫЕ ПРОБЛЕМЫ РАЗВИТИЯ
НАУКИ В СОВРЕМЕННОЙ РОССИИ**

В 90-е гг. XX века Россия испытала тяжелейший экономический кризис, который сильно сказался на развитии науки. О воздействии кризиса на науку можно судить по данным таблицы 1, составленной на основании Книжной летописи [1], Летописи журнальных статей [2], Летописи диссертаций [3], бюллетеней изобретений, и таблицы 2, составленной на основании Российского статистического ежегодника [4]. В таблицу 1 для сравнения включены данные по СССР за предкризисные 1986 - 1991 гг. В остальных таблицах все данные относятся к территории России, в том числе и за предкризисные годы.

При анализе приведенных табличных данных следует иметь в виду, что после развала СССР составители перестали включать в летописи работы опубликованные в республиках ставших ближним зарубежьем, что, разумеется, повлияло на динамику публикаций. Тем не менее, четко прослеживаются следующие выводы:

1 Развал СССР потребовал перестройки работы по статистике публикаций. Шок, вызванный этой необходимостью, ощущался в течение 1992 - 94 гг. Данные за эти годы недостаточно надежны.

2 Дестабилизация работы научных учреждений и промышленности существенно повлияла на изобретательскую деятельность. Провал в этой сфере не удастся ликвидировать вплоть до настоящего времени.

1 Результаты научной деятельности в России в период кризиса 90-х гг.

Год	Опубликованных журнальных статей, шт.	Опубликованных книг, шт.	Защищенных диссертаций, шт.	Зарегистрированных изобретений, шт.
1986	190041			78690
1987	190380			89065
1988	184682	49120	22575	84781
1989	182714	50255	22725	84596
1990	180508	47832	22740	84665
1991	182701	42135	22518	84592
1992	-	-	-	82710
1993	110237	27872		79520
1994	109154	27881		20613
1995	61654	27614	6500	25633
1996	73646	35285	7233	19737
1997	73602	34233	7522	29691
1998	72018	41947	9310	23590

2 Динамика численности студентов, аспирантов и специалистов, занятых в научных организациях в России

Показатель	Годы					
	1985	1990 (1989/ 1990)	1991 (1990/ 1991)	1992 (1991/ 1992)	1993 (1992/ 1993)	1994 (1993/ 1994)
Выпуск аспирантов, тыс. год	67,6	63,2	59,3	51,9	50,3	
Количество студентов на 10 000 человек населения		193	190	186	178	171
Численность специалистов, занятых в научных организациях, тыс. чел.		1227,4	1079,1	984,7	778,8	

Продолжение табл. 2

Показатель	Годы					
	1985	1990 (1989/ 1990)	1991 (1990/ 1991)	1992 (1991/ 1992)	1993 (1992/ 1993)	1994 (1993/ 1994)
Общее количество занятых в науке и научном обслуживании, тыс. чел.	3420	3130	3075	2307	2237	
Доля специалистов в общем числе занятых в науке, тыс. чел.		39,2	35,0	42,7	34,8	

Влияние кризиса на результативность науки выявится более отчетливо если абсолютные данные в (табл. 1), привести в расчете на 1 миллион человек населения страны, которое в СССР перед кризисом составляло 250 миллионов, а сейчас в России - 147 миллионов.

Эти данные для наиболее результативного предкризисного 1989 и наиболее результативного кризисного 1998 г. приведены в табл. 3.

3 Результативность научной деятельности в России и бывшем СССР в расчете на 1 миллион человек населения

Год	Журнальные статьи	Книги	Диссертации	Изобретения
1989	731	201	91	338
1998	489	285	63	160

Из таблицы видно, что некоторый прогресс имел место лишь в книгоиздательстве, что, возможно, связано со снижением цензурного прессинга.

В России не сочли нужным принять меры к сохранению научного потенциала страны. Одним из последствий стала утечка научных кадров из страны. Некоторые данные по этому вопросу приведены в статье А. Юревича [5]. Как указано в этой работе, потери от эмиграции ученых из России, по оценке Комиссии по образованию Совета Европы, составляют 50 - 60 млрд. долларов в год, а по более скромным расчетам Министерства науки и технологий РФ, с отъездом одного ученого Россия в среднем теряет 300 тыс. долларов. С учетом того, чем "начинены" умы уезжающих ученых - личностного знания, ноу-хау, технологий, потери возрастают еще на 5 - 10 %. Никакими деньгами не оценить вызванное эмиграцией разрушение научных школ, сворачивание перспективных научных направлений, снижение общего интеллектуального уровня нации.

Многие ученые, остающиеся в России, работают на зарубежных заказчиков, особенно в военно-промышленный комплекс.

От того, что ученые продают свои идеи дешево, страна ежегодно теряет 600 - 700 млн. долларов. Неумение вести подобную торговлю вынуждает ученых прибегать к услугам иностранных посредников, что приводит к потере еще 3 - 4 млрд. долларов.

Разделив сумму потерь страны, вызванных отъездом ученых за границу, на количество специалистов, занятых в науке, нетрудно убедиться, что использование хотя бы части этой суммы на улучшение материального обеспечения ученых и их исследовательской базы избавило бы ученых от необходимости выезда в другие страны.

Критическое состояние экономики, снижение интеллектуального уровня общества дали свои негативные последствия: рост преступности, пьянства.

О последнем можно судить, например, по данным, приведенным А. Теплоком [6]. "Алкоголиков у нас официально 2,5 миллиона человек из 146,3 миллиона населения. Но, понятно, реальная цифра выше многократно: ведь регистрируют лишь тех, кто имел дело с медиками. Взрослых стремительно догоняют дети. По данным Минздрава России, пять лет назад на 100 тысяч подростков приходилось 17,4 "официальных" алкоголика, а в 1999 г. их уже 24,4. За последние десять лет потребление алкоголя выросло с 8,5 литра на душу населения до 14 литров.

По данным Всемирной организации здравоохранения, если страна выпивает более 8 литров в год (на душу населения), то под угрозой оказывается генофонд нации".

Еще одним негативным последствием является распространение националистических настроений. Распространение крайнего национализма в Германии привело ко второй мировой войне.

Так стоит ли ждать, когда современные сторонники "национально-патриотических движений" развяжут третью мировую войну?

- 1 Книжная летопись. М.: Книжная палата. 1988 - 1998. № 1 - 52
- 2 Летопись журнальных статей. М.: Книжная палата, 1986 - 1998. № 1 - 52.
- 3 Летопись диссертаций. М.: Книжная палата, 1995 - 1998. № 1 - 12.
- 4 Российский статистический ежегодник. М.: Госкомстат России, 1994. 799 с.
- 5 Юревич А. Подобрали, обобрали // Экономика и жизнь. № 21. май 1998.
- 6 Теплюк А. Большая-большая пьянка // Деловой вторник. Вып. 23 (236). 6 июля 1999.

Кафедра "Конструирование машин и аппаратов"

УДК 82

И. М. ПОПОВА, М. М. ГЛАЗКОВА

ТЕМА ДУХОВНОГО РОЖДЕНИЯ В РОМАНЕ В. МАКСИМОВА "СЕМЬ ДНЕЙ ТВОРЕНИЯ"

"Семь дней творения" - одна развернутая метафора неизбежного людского прозрения, с которого только начинается творение человека. Она навеяна Священным Писанием, Книгой Бытия.

Шесть глав - шесть дней творения - композиционно объединены принадлежностью главных героев к одному семейству. Но эта семейная хроника, бесконечная история разных поколений Лашковых, обладает свойством притягивать к себе другие судьбы: большие и малые, уже сложившиеся и едва начинающиеся; отсюда - головокружительное впечатление "расширяющегося романа". Действие идет в двух временах - любое впечатление настоящего заставляет героев если не осмысливать, то вспоминать свою жизнь, пеструю, трудную, где любая радость особенно ярка и запоминается навсегда.

Каждый из трудового рода Петра Лашкова по-своему приходит к прозрению - и много грешивший брат Андрей, и смиренная дочь Антонина; самого патриарха партийца покаяние настигает уже на склоне дней, на восьмом десятке: жизнь свою он заканчивал тем, с чего бы ее начинать следовало. Человек, отринув все прошлое, встает, как перед Богом, с распахнутой душой, со всей открытостью и искренностью: да, грешен. И Петру Лашкову, и всем его родственникам судьба разъяснила: нет жизни вне Бога. "Человек может считать себя неверующим и все же жить в Боге" [1], - втолковывает Петру Лашкову Лев Львович Гупак, некогда счастливо избежавший пули, что заготовил для него в те годы комиссаривший Лашков. О божьей правде говорят режиссер Марк Крепс и священник отец Георгий - мученики за веру, обреченные властью на психушку, где и встречаются они с внуком Петра Васильевича Вадимом. Спор о вере вместо дебатов о политической борьбе случайно слышит в мастерской скульптора дочь Петра Васильевича Антонина. Антонину, как и других героев максимовской прозы, заботят не столько вопросы общественного устройства, сколько гибель собственной души. И всего важнее для автора - уловить в человеческой судьбе тот миг, когда человек понимает: дальше так жить невозможно, надо спасти свою единственную, богом данную душу, - или хоть в петлю, в ту самую бездну, что разверзлась под ногами. Антонина, спасая свою душу, захватывает в орбиту спасения и отца.

Перед нами проходят судьбы братьев Лашковых - Андрея, обретшего в конце концов мир в душе, соединившегося через тридцать долгих лет с единственной любимой, и Василия, ухнувшего в пустоту московского "двора посреди неба". "Или я у кого жизнь свою взаймы взял?" [1] - спрашивает Василий брата, и его вопрос может повторить любой из героев "Семи дней творения". Темными пятнами всплывают картины психушек - сперва той, в которую угодил Андрей, потом той, где мучается бедолага Вадим. Мы видим эшелон с детьми-заключенными, возникающий и на пути Андрея, и на пути Петра. Мы следим за судьбой Антонины: жизнь сведет ее с Осей Меклером, сыном дантиста с того самого двора, где дворником был ее дядька Василий. Роман полон серого колорита: пьяные разговоры, прозрения, после которых, кажется, все должно пойти по-новому, а идет по-старому, много водки и грязи, глупого жульничества, дурных слез и несдержанных обещаний, взаимных упреков и неизживаемых обид. Видимо, роман держится не определенностью выводов, а мукой преодоления властной и бесцветной, аморфной и жесткой пустоты, что так долго владела душами героев.

Но мир не может обернуться полной пустотой. И пробуждение совести ведет к восстановлению памяти, восстановление памяти - к самосознанию, самооценке и восстановлению нормальных человеческих связей. Боль не только отупляет, она может даровать и свет.

Сквозь многоголосье произведения проступает главный авторский замысел, не становясь ни навязчивым, ни всеподавляющим, голос, как все остальные - умный старик ветеринар растолковывает Андрею Лашкову: "Говорится в Писании: Господь создал человека в один день. Только ведь это был не один земной день, а одна земная вечность. А мы с вами возомнили за двадцать быстротекущих смертных лет содейть то же самое" [1]. Творение духовного человека - в любом времени, в мировом шуме - вот неразрешимая тема романа. Любая человеческая жизнь - сотворение себя "по образу и подобию божьему".

Десятки лет - ничто перед вечностью, которую потратил Бог, создавая человека. Но они куда как весомы, когда человеку надо повторить подвиг Творения, создать заново себя, близких своих и все "мироздание", внести дыхание тех первых "вечностных дней" в трудные будни, так долго остававшиеся лишь пустотой. Герой романа Максимов берет на себя эту тяжесть и после гибели детей и брата, зная о недоле внука и печалих дочери, обретает счастье, впервые чувствует: "время теперь у нас будет". Это осознание горького счастья и становится непродуманным, но оттого более глубоким ответом на вопрос, не была ли жизнь бессмысленна. Не была: народившаяся жизнь наполняет смыслом минувшее, праздник седьмого дня возможен лишь после шести дней труда, а творение есть нерасторжимое единство страдного пути и торжества духа. И в этом - и вера, и утешение, и невозможность смерти.

СПИСОК ЛИТЕРАТУРЫ

- 1 Максимов В. Е. Избранное. М.: Терра, 1994. 538 с.

Кафедра "Русская филология"

УДК 801.73

М. Н. МАКЕЕВА

ВЛИЯНИЕ РИТОРИКИ ХУДОЖЕСТВЕННОГО ТЕКСТА НА ПРОЦЕССЫ ЕГО РЕФЛЕКСИВНОЙ ИНТЕРПРЕТАЦИИ

Главным *риторическим эффектом* взаимодействия текста и его получателя выступает способность текста трансформировать облик аудитории, к которой он обращен. "Явление это связано с тем, что всякий текст содержит в себе то, что мы предпочли бы называть *образом аудитории*, и что этот образ аудитории активно воздействует на реальную аудиторию, становясь для нее некоторым нормирующим кодом. Этот последний навязывается сознанию аудитории и становится нормой ее собственного представления о себе, переносясь из области текста в сферу реального поведения культурного коллектива". [1 : 161].

Художественный текст при этом рассматривается как носитель определенной программы пробуждения и воздействия на процессы рефлексии и понимания реципиента. Все отдельные его части воспринимаются читателем как целое, поскольку они "имеют смысл и не рассыпаются. Вот эти части можно назвать собранием. Я не случайно называю "собранием", ибо это русский эквивалент греческого слова "логос". Набор всего относящегося к делу. Все относящееся к делу обладает логосом, который мы можем, как говорили древние греки (Гераклит в данном случае), слышать или не слышать". [2 : 27]. Так Ю. В. Рождественский считает, что задача художественной речи по признаку логоса - "выразить переживания автора и заразить ими аудиторию". [3 : 137]. Смысл текста, построенный читателем при восприятии художественного текста, - это его внутренняя логика, услышанный читателем логос.

Поскольку смысл идеален, а все идеальные объекты получают обязательно из анализа описания эмпирических объектов [5 : 91], то тот или иной смысл изменяется с изменением текстообразующих средств. Средства текстообразования являются одновременно и средствами смыслообразования, а потому содержат заранее запрограммированную конфигурацию связей и отношений в ситуациях действительности или коммутирования. Писатель совершенно осознанно оперирует средствами текстообразования, программируя возможные их конфигурации, что обеспечивает возможность усмотрения и построения читателем соответствующих смыслов [5 : 12].

Интерпретация художественных текстов выступает как рефлексивное осмысление и обработка мира смыслов - именно не содержания, а тех дополнительных смыслов, которые заложены в лексике, стилистике, в риторической организации текста в целом и которые несут информацию о характере воздействия языковых средств на рефлексию реципиента. Другими словами, это построение текста о тексте, т.е. такого текста, который мог бы выполнять роль толкования смыслового богатства оригинала. "Истолкование есть не принятие к сведению понятого, но разработка тех возможностей, которые набросаны в понимании". [4 : 9].

Рефлексивное осмысление текстового материала представляет собой процесс специфического взаимодействия интерпретатора текста и самого текста, при котором он преломляет текст и логос, построенный оригинальным текстом через мир своего опыта мышления, т.е. опыт использования рефлексии, ее типов и механизмов развертывания.

Рассмотрение интерпретации как одного из видов деятельности, направленной на понимание текста, позволяет выделить ее необходимые составляющие, в иерархию которых входят:

1 *Языковая компетенция интерпретатора*, определяемая как достаточный уровень владения интерпретатором теоретическими и практическими филологическими знаниями. Необходимость наличия языковой компетенции обусловлена потребностью в установлении языковых фактов и их констатации, в анализе формы и стиля художественного произведения и ограничивается формальным перечислением средств текстопостроения и стилистических приемов, встречающихся в тексте.

2 *Методологическая компетенция* определяется как сумма знаний интерпретатора о рефлексии, а также ее связи с процессами понимания. *Рефлексия* в этом контексте рассматривается как обращение познания на самое себя, как стремление не просто к воспроизведению и отображению знаний реальности, но как стремление к сознательному контролю за ходом, условиями и основаниями процесса познания [6].

3 *Риторико-рефлексивная компетенция*, определяемая как способность интерпретатора в рамках интерпретируемого текста силой рефлексии осуществить проекцию двух предыдущих модулей друг на друга.

В интерпретационной практике синтез языковой компетенции и методологической компетенции находит свое системное выражение и реализуется в виде риторико-рефлексивного анализа риторической организации художественного текста с установкой понять, что способствует (пробуждает, стимулирует), а что не способствует (блокирует) процессы рефлексии и понимания при чтении текста.

Риторико-рефлексивный анализ - это особая методика исследования текста, заключающаяся в изучении и описании воздействия риторических средств, приемов и способов текстопостроения на процессы рефлексии, понимания и использования герменевтических техник в ходе рецепции текстов.

Неоднородный характер рефлексии позволяет выделить в ней с точки зрения риторики наличие двух таксономий типов рефлексии, значимых для практики текстопостроения и текстовосприятия. Первая таксономия строится по типу объектов контролируемых рефлексией:

а) *экстенсивная рефлексия*, объективирующаяся в виде констатации результатов, шагов, действий по содержательности текста и контролирующая количественное или поступательное приращение знаний или отдельных смыслов без установления связей между ними и без их взаимопроявления, т.е. простое "скольжение" по риторической программе текста и средствам ее выражения без попыток установления связи между отдельными звеньями программы;

б) *интенсивная рефлексия*, концентрирующаяся на гносеологических отношениях "субъект-объект", пафосом и логосом текста, сопровождающаяся установлением связей между новым, подлежащим усвоению в тексте и с теми точками в опыте мышления, которые хоть в какой-то степени переосмысливают содержания и смыслы с установлением связей между ними;

в) *конструктивно-перспективная рефлексия*, в содержательном плане представляющая собой продуктивный синтез всех типов рефлексии, направленная от нового в содержательности текста на множество точек в наличном опыте реципиента, приводящая к новым фиксациям и объективациям рефлексии.

Вторая таксономия строится на основании временной ориентации рефлексии, поскольку в категории логоса выделяют такой вид смысла как отношение ко времени. С этой точки зрения она подразделяется на:

а) *ретроспективную рефлексию*, обращенную на прошлый опыт мышления реципиента, т.е. к сложившимся ранее знаниям, нормам, эталонам организации мышления;

б) *перспективную рефлексию*, нацеленную на будущее, вероятностные действия реципиента.

При разных риторических актах текстопостроения происходит пробуждение разных типов рефлексии и реализуются разные типы понимания (семантизирующее, когнитивное, распрямляющее).

При этом обнаруживаются следующие вариации корреляций между типами рефлексии и типами понимания.

Семантизирующее понимание в основном связано с ретроспективным и экстенсивным типами рефлексии. Тексты, ориентированные на *когнитивное* понимание предполагают реализацию ретроспективного, экстенсивного и интенсивного типов рефлексии в их взаимодействии. Текстовые ситуации, предполагающие *распрямляющее* понимание при их рецепции, могут быть адекватно интерпретированы только на основе всех типов рефлексии (экстенсивной, интенсивной, конструктивно-перспективной, ретроспективной и перспективной) в их сложном взаимодействии.

Итак, можно сделать вывод, что риторическая программа художественного текста располагает определенным набором средств текстопостроения, которые способны активизировать у реципиента при ее восприятии тот или иной тип рефлексии, обеспечивающий, в свою очередь, определенный тип понимания в ходе реализации герменевтического акта.

СПИСОК ЛИТЕРАТУРЫ

- 1 Лотман М. Ю. Риторика. (Избр. ст. В 3-х т.). Таллинн: Александра, 1992. Т. 1. С. 161 - 187.
- 2 Мамардашвили М. Психологическая топология пути. С-Пб, 1997.
- 3 Рождественский Ю. В. Теория риторики. М.: Добросвет, 1997.
- 4 Хайдеггер М. Работы и размышления разных лет: Пер с нем. / Сост., переводы, вступ. ст., примеч. А. В. Михайлова. М.: Гнозис, 1993.
- 5 Щедровицкий Г. П. Методологический смысл проблемы лингвистических универсалий // Языковые универсалии и лингвистическая типология. М.: Знание, 1969.
- 6 Юдин Б. Г. О соотношении рефлексии и деятельности // Рефлексия в науке и обучении. Новосибирск, 1984.

Кафедра "Иностранные языки"

УДК 801.55

Н. Л. Никульшина

АНАЛИЗ ПРОФЕССИОНАЛЬНО ЗНАЧИМЫХ КОММУНИКАТИВНЫХ ПОТРЕБНОСТЕЙ ОБУЧАЕМЫХ КАК ОСНОВА ОРГАНИЗАЦИИ ОБУЧЕНИЯ ИНОСТРАННОМУ ЯЗЫКУ В СПЕЦИАЛЬНЫХ ЦЕЛЯХ

То, что профессионально значимые коммуникативные потребности обучаемых составляют основу обучения иностранному языку в специальных целях и являются исходным моментом курсового проектирования, признается неоспоримым фактом на протяжении последних десятилетий. Столь же очевидным является и то, что понятие "коммуникативные потребности" специалистов существенно изменилось и расширилось с момента его первого употребления, когда в условиях господствующего формально-языкового подхода к обучению коммуникативные потребности обучаемых отождествлялись с их умениями распознавать и/или продуцировать лингвистические особенности языка специальности. Цель данной статьи - уточнить современные представления об "анализе потребностей" специалистов, обучаемых профессиональной коммуникации, и исследовать ряд аспектов данной проблемы.

Прежде всего, требует уточнения само понятие "потребности" (needs) обучаемых в контексте профессионально ориентированного обучения иностранному языку. В англоязычной научно-методической литературе оно определяется целым рядом терминов [1, 2, 3, 4]. Потребности описываются как объективные и субъективные (objective and subjective), неосознаваемые и осознаваемые (necessities and wants), либо определяются с позиции их направленности на целевую ситуацию (target situation/goal oriented), познавательную деятельность (learning, process-oriented) или приобретенные навыки (product-oriented). Каждый из данных терминов является отражением различных этапов в становлении идей о природе языка, познавательной деятельности и теории методики обучения.

Объективные и неосознаваемые потребности обучаемых выявляются на основе фактической информации, которая устанавливается и проверяется разработчиками учебных программ. Субъективные и осознаваемые потребности обучаемых соответствуют когнитивным и эмоциональным факторам и выявляются на основе данных, полученных от самих обучаемых.

Потребности в формировании конечного результата (например, определенных речевых навыков и умений), определяются требованиями целевой ситуации (target situation), тогда как потребности, связанные с процессом учебной деятельности, определяются ситуацией познавательной деятельности (learning situation).

Названные пары потребностей, как правило, рассматриваются в рамках анализа соответствующих ситуаций. Так, анализ целевой ситуации (target situation analysis) включает объективные, осознаваемые потребности и потребности, ориентированные на конечный результат. Анализ ситуации познавательной деятельности (learning situation analysis) включает субъективные, неосознаваемые потребности и потребности, ориентированные на формирование познавательных навыков. Существует также анализ исходной ситуации (present situation analysis), определяющий реальный уровень языковой компетенции обучаемых.

Обзор литературы по рассматриваемой проблематике указывает на то, что понятием "анализ потребностей" охватываются самые различные подходы (analyses) к выявлению информации об обучаемых и обучении. Помимо вышеуказанных также называются: анализ условий, в которых будет проходить обучение (means analysis), анализ стратегий для достижения формируемых навыков (strategy analysis), анализ пробела в знаниях, умениях и навыках обучаемых (deficiency analysis) и др. [4].

С учетом всех вышеназванных подходов анализ потребностей предоставляет следующие данные:

А. О профессиональной деятельности обучаемых: конкретных сферах и ситуациях, в которых они будут пользоваться иностранным языком как средством общения и взаимодействия - *анализ целевой ситуации и объективные потребности*.

Б. О личности обучаемого: факторах, которые могут повлиять на успех процесса обучения, таких как, предыдущий опыт учебы, причины и мотивы обучения на специализированном курсе иностранного языка, отношение к курсу и ожидаемые результаты, отношение к изучению иностранного языка - *субъективные потребности*.

В. Об уровне языковой и речевой компетенции обучаемых - *анализ исходной ситуации* - который позволяет определить (Г).

Г. О пробелах в знаниях, навыках и умениях обучаемых: различия между (В) и (А).

Д. Об эффективных способах познания языкового материала - *анализ ситуации познавательной деятельности*.

Е. О коммуникативных особенностях (А): каким образом языковые знания и речевые навыки будут использоваться в целевой ситуации - *лингвистический, дискурсивный, жанровый анализ*.

Ж. О предполагаемых результатах обучения на курсе (what is expected from the course).

З. Об условиях осуществления учебного процесса - *анализ условий*.

Исходным моментом процедуры анализа потребностей является постановка ключевых вопросов:

1 Для чего проводится анализ потребностей? (определить тип учебной программы, отобрать и организовать содержание обучения, выявить предпочтения обучаемых в выборе методов обучения ...)

2 Чьи потребности анализируются? (обучаемых, спонсоров, работодателей, учебного учреждения ...)

- 3 Что анализируется? (целевая ситуация, исходная ситуация, ситуация познавательной деятельности...)
- 4 Кто проводит анализ? (преподаватель, научный сотрудник, консультант, составитель учебной программы, спонсор ...)
- 5 Как осуществляется анализ? (с помощью анкет, тестов, интервью, документов ...)
- 6 Когда осуществляется анализ? (до начала, в начале, в ходе, в конце курса ...)
- 7 Где будет проходить обучение? (в учебном учреждении, по месту работы...)

Основными источниками анализа потребностей являются: сами обучаемые, специалисты, работающие в данной области, сопутствующая документация, бывшие студенты, клиенты и работодатели, спонсоры, коллеги, научные разработки в области теории и практики обучения иностранному языку в специальных целях.

Общепринятыми методами сбора данных являются: анкеты, языковые тесты, интервью, дискуссии, наблюдение за учебным процессом, самооценка обучаемых.

Для эффективной организации специализированного курсового обучения иностранному языку представляется весьма полезным дифференцировать понятия *коммуникативных потребностей профессиональной деятельности* и *потребностей познавательной деятельности*. Чтобы понять значимость такого разграничения, уточним некоторые детали.

При рассмотрении потребностей, продиктованных профессиональной деятельностью (называемой целевой ситуацией [3]), вероятно, ключевым вопросом, стоящим перед разработчиком курса, является вопрос: "Что необходимо знать специалисту, чтобы эффективно действовать в своей профессиональной области в условиях межнациональной коммуникации?" Например, что необходимо знать менеджеру, чтобы ответить на деловое письмо, извлечь нужную информацию из каталога о продажах, принять участие в торгах, заключить договор о поставках с зарубежным партнером и т.д.?

Очевидный ответ - ему необходимы знания лингвистических аспектов выделенных ситуаций, включая дискурсивные, функциональные, структурные и лексические особенности. Такие данные можно собрать путем выявления конкретных профессиональных ситуаций и их последующего анализа с точки зрения языковых структур, коммуникативных функций, речевых навыков и умений и т.д.

Анализ потребностей целевой ситуации, однако, не может дать ответа на вопрос, каким образом специалист познает языковые структуры, овладевает речевыми и коммуникативными навыками и стратегиями. Следовательно, если мы хотим иметь полную картину о потребностях обучаемых, потребности процесса учебно-познавательной деятельности следует также принять во внимание. Анкетирование, проведенное в рамках такого анализа, выявляет данные о причинах и мотивах, побудивших к обучению на специализированном курсе иностранного языка, отношении к процессу учебной деятельности на курсе, прежнем опыте изучения иностранного языка и уровне языковой компетенции, об отношении к культуре страны изучаемого языка, предпочтительных методах обучения и стиле поведения преподавателя, ожидаемых результатах, наличии компетентных преподавателей, обладающих знаниями в предметной области, и их отношении к курсу, технической оснащенности, времени и месте организации курса и т.д.

Из вышесказанного следует, что анализ коммуникативных потребностей специалистов в контексте их профессиональной деятельности, представляет собой сложный и многосторонний процесс, цель которого состоит в том, чтобы:

- составить лингво-дидактический портрет обучаемых (термин В. В. Сафоновой), включая языковой, коммуникативный, социокультурный и профессиональный компоненты [5];
- выявить способы активизации познавательной деятельности для данной группы обучаемых;
- наконец, определить целевую ситуацию и условия протекания учебной деятельности с тем, чтобы интерпретировать полученные данные для эффективного конструирования курсов обучения иностранному языку в специальных целях.

СПИСОК ЛИТЕРАТУРЫ

- 1 Brindley G. The Role of Needs Analysis in Adult ESL Program Design // The Second Language Curriculum / Ed. by Johnson R. K. Cambridge: CUP, 1989. P. 63 - 78.
- 2 Dudley-Evans T., Jo St John M. Developments in English for Specific Purposes: Multi-disciplinary Approach. Cambridge: CUP, 1998. 301 p.
- 3 Hutchinson T., Waters A. English for Specific Purposes: A Learning-Centred Approach. Cambridge: CUP, 1987. 183 p.
- 4 Jordan R. R. English for Academic Purposes: A Guide and Resource Book for Teachers. - Cambridge: CUP, 1997. 404 p.
- 5 Сафонова В. В. Культуроведение и социология в языковой педагогике. Воронеж: Истоки, 1992.

Кафедра "Иностранные языки"

УДК 803.17

В. С. ГРИГОРЬЕВА

МОДЕЛИРОВАНИЕ КОММУНИКАТИВНЫХ СИТУАЦИЙ КАК ОДИН ИЗ ПРИНЦИПОВ ОБУЧЕНИЯ РЕЧЕВОМУ ОБЩЕНИЮ

Одним из основополагающих принципов при построении методической системы обучения иноязычной речи является принцип коммуникативной направленности, важность которого в настоящее время не подвергается сомнению. Следует, однако, отметить, что полное раскрытие содержания названного принципа и изложение соответствующих рекомендаций невозможны без адекватного представления о структуре самой устной коммуникации, ее основных компонентах, механизмах ее реализации. Составляющими компонентами структуры общения являются ситуация, роль, позиция, вид и сфера коммуникации общения.

Характер отношений между коммуникантами предопределяет специфику общения: официальное или неофициальное. Официальность общения обусловливается выполнением коммуникантами некоторых социальных функций (начальник - подчиненный; следователь - подсудимый; учитель - ученик и т.д.). Сюда могут быть отнесены совещания, презентации, деловые дискуссии, обвинительные речи в суде, интервью, переговоры, инструктаж. Публичное общение в любой его форме имеет официальный статус.

Для методики обучения языкам особое значение имеет моделирование типичных видов общения, увязанных с конкретной ситуацией общения: кто, с кем и о чем говорит; где, в каком виде и какой сфере общения; какова социально-коммуникативная роль и позиция собеседников.

Классификация и описание диалогических дискурсов с целью создания основы для интерпретации фактических коммуникативных событий - одна из основных задач анализа диалога, базирующегося на теории речевых действий. Для достижения этой цели необходимо вначале абстрагироваться от всех тех факторов, которые могут привести к усложнению предмета исследования. В основу описания аутентичных диалогов можно положить простую модель коммуникации:

предкоммуникативное поле диалогическое ядро посткоммуникативное поле



А - ситуативная рамка, В - поле, предшествующее коммуникации и последующее поле коммуникации; С - диалогическое ядро [2 : 108 – 109]

Характерным для аутентичного протекания диалогов в конкретной языковой ситуации является то, что участники коммуникации, как правило, не сразу сообщают о деле, а создают, так называемые, социальные предпосылки, соответствующую обстановку, прежде чем они тематизируют свое коммуникативное намерение. Аналогично существуют речевые и неречевые действия, позволяющие завершить коммуникацию по мере осуществления или провала намерения и задач. Речевые действия можно сравнить в данном случае с действиями гостя, который не сразу от двери попадает в дом.

В качестве образцов речевых действий полей, предшествующих коммуникации и следующих за ней, рассматриваются такие как *ситуации приветствия*; *ситуации знакомства*; *ситуации вежливости*, где произносятся комплименты, вопросы, касающиеся личности коммуникантов; контактоустанавливающие игры, где продуцируются высказывания в форме извинений, вызывающие внимание партнера по коммуникации; *ситуация благодарения*, где высказывается готовность к беседе, *игровые ситуации*, в которых проверяется *готовность к деловой беседе*, осуществляются речевые действия по выяснению принципиальной готовности к переговорам и кооперации; *ситуации прощания*. (Об обрамляющих речевых действиях (см. [5, 4, 3, 1]). Для выполнения действий по этим образцам имеется большое количество вербальных и невербальных форм реализации. Приведем в качестве примеров речевые действия для привлечения внимания (1):

Entschuldigen Sie; Darf ich Sie, bitte, kurz stören? Entschuldigung; Ich bitte um Entschuldigung; Verzeihung; Ich bitte um Verzeihung! Verzeihung! Verzeihen Sie bitte! Извините; Прошу прощения; Простите; Можно Вас побеспокоить; Tut mir leid, wenn ich Sie störe; Сожалею, если я Вас побеспокоил; Haben Sie vielleicht eine Minute Zeit? У Вас не найдется минутка времени? Sind Sie gerade beschäftigt? Извините, Вы заняты? Активную роль в организации внимания имеет обращение. Характерным для таких высказываний является то, что повод для беседы остается полностью неопределенным. Сатисфактивные речевые акты в данном случае являются косвенными. В предшествующей ситуации нет действий, за которые адресант действительно должен был бы просить прощения. Извинение в данном случае произносится по поводу беспокойства адресата. Повод для беседы запрашивается, как правило, собеседником в ответной реплике (2). Это могут быть как авербальные действия (вопросительный взгляд, приостановка движения, поворот головы в сторону собеседника), так и речевые действия: Ja, bitte schön? Да, пожалуйста, Was kann ich für Sie tun? Что я могу для Вас сделать? Worum geht's? О чем идет речь? Was möchten Sie? Что Вы хотите? В данных формах выражения высказывается принципиальная готовность к действию или кооперации. В ответной реплике адресанта может тематизироваться повод или тема диалога, компетентность партнера по коммуникации, этикетироваться социальная обстановка и выясняться предпосылка к кооперации (3). Все эти действия являются предпосылкой для обеспечения специальных предпосылок для успешной реализации диалога.

Ср.: Herr Becker: Frau Brett, entschuldigen Sie bitte! (1)

Frau Brett: Ja, bitte schön? (2)

Herr Becker: Könnte ich vielleicht nach Deutschland faxen? (3)

Зачастую повод или тема беседы называется адресантом сразу после речевых действий, привлекающих внимание партнера по коммуникации. В этом случае адресант уверен в готовности собеседника к кооперации.

Например: 1. Herr Wenz: Entschuldigen Sie, Frau Richter, können Sie mir zeigen, wie man den Fotokopierer benutzt?

2. Herr Wenz: Entschuldung, wo ist das Büro des Personalleiters?

3. Herr Dorn: Herr Wenz, ich möchte Sie einigen Kollegen vorstellen, mit denen Sie zu tun haben werden.

Обратимся теперь к речевым актам, которые воспроизводятся в заключительном поле коммуникации. В данных речевых действиях в форме резюме или комментария языковым способом выражается результат интеракции. Например: Ich meine, wir haben einen fairen Kompromiß gefunden. Я думаю, мы нашли справедливый компромисс; Ich denke, ich finde jetzt den Weg. Я думаю, я найду теперь дорогу; Hab' gut getan, mit dir zu reden. Jetzt fühle ich mich richtig etwas erleichtert. Хорошо, что я с тобой поговорила, теперь я чувствую себя легко; Ich finde, wir sind ein gutes Stück vorangekommen. Я думаю, мы немного продвинулись вперед.

В случае неокончательного завершения диалога высказывания в посткоммуникативной фазе указывают на подключение к следующей фазе переговоров, выполняя коннектирующую функцию. Например:

Haudek: Ja, Herr Starkbaum, bevor ich mich aus dem Gespräch ausklinken werde, ich hab' noch einen Termin, ich bitte um Verständnis, ich möchte Ihnen vorschlagen, wir schicken einen Vertragsentwurf zu. Bitte studieren Sie alles genau, und besprechen Sie die einzelnen Punkte mit Frau Tenberg in London und geben Sie uns dann Bescheid.

Starkbaum: Ja, ich denke, wir sollten uns möglichst bald dann treffen in London, um die Dinge zu regeln, die es zu besprechen gibt.

Хаудек: Да, господин Штаркбаум, прежде чем закончить разговор, я хотел бы предложить еще встречу, я прошу меня понять, я хотел бы Вам предложить, мы пришлем Вам проект договоров. Пожалуйста, изучите его и обсудите отдельные пункты с госпожой Тенберг в Лондоне и сообщите нам об этом.

Штаркбаум: Да, я думаю, мы должны встретиться как можно быстрее в Лондоне, чтобы урегулировать вещи, которые следует обсудить.

Ср. также: Ich finde, wir sollten uns nächstens wieder treffen und weiter über das Thema reden. - Я думаю, мы должны в ближайшее время встретиться и еще поговорить на эту тему.

В таких высказываниях эксплицитно объединяются обсуждение предыдущей темы и предвосхищается последующая интеракция, т.е. продуцируется переход к дальнейшему кругу переговоров. Такие высказывания являются одновременно коннитуэнтами последующего интеракционного поля.

Еще большие возможности вариативности содержания оформления представляет диалогического ядро интеракции и ситуация прощания, что не является предметом изложения данной статьи. В заключение следует отметить, что создание структурной основы диалоговых переговоров дает возможность структурирования и изучения особенностей диалогических единств различных типов, вносит вклад в решение проблемы оптимизации обучения построению эффективной речи.

СПИСОК ЛИТЕРАТУРЫ

- 1 Городникова М.Д., Добровольский Д.О. Немецко-русский словарь речевого общения. М., 1998.
- 2 Franke W. Elementare Dialogstrukturen: Darstellung, Analyse, Diskussion. Tübingen, 1990.
- 3 Schegloff E.A./H. Sacks. Opening up Closings // R. Turner (ed.): Ethnometodology: Selected readings. Harmondsworth, 1974. S. 233-264.
- 4 Schank G. Untersuchungen zum Ablauf natürlicher Dialoge. München, 1984.
- 5 Wunderlich D. Ein Sequenzmuster für Ratschläge // D. Metzger (Hrsg.): Dialogmuster und Dialogprozesse. Hamburg, 1981. S. 1-30.

Кафедра "Иностранные языки"

УДК 801.5

А. В. ВОЛОСТНЫХ

СОВРЕМЕННЫЕ ПОДХОДЫ К ИЗУЧЕНИЮ СПОСОБОВ ОБРАЗОВАНИЯ НЕОЛОГИЗМОВ ВО ФРАНЦУЗСКОМ ЯЗЫКЕ

Не вызывает сомнения, что сегодняшняя жизнь настоятельно требует исследования всего нового, что возникает в языке. Изучение новых слов, анализ путей и способов их возникновения в языке всегда отражает наиболее характерные тенденции в изменении его словарного состава на современном этапе развития. Все инновационные явления общественной и политической жизни общества находят воплощение в звуковой оболочке нового слова. Хотя проблема образования неологизмов достаточно хорошо изучена, все же отдельные аспекты современного состояния языковых новообразований требуют более детального освещения.

В частности, к одному из таких аспектов относится анализ способов образования и особенностей функционирования неологизмов в рекламном тексте. Реклама является сферой, наиболее быстро реагирующей на появление новых объектов, явлений окружающей действительности, и, вследствие этого, рекламный бизнес, как таковой, создает благоприятные предпосылки для возникновения новых слов. Вместе с тем, язык и стиль рекламы имеют свои отличительные характеристики, позволяющие противопоставить ее другим языковым сферам. Соответственно условия употребления неологизмов в рекламном тексте имеют свою специфику.

Общезвестно, что именно в лексике отражается непосредственно само содержание культуры народа в определенную эпоху. В настоящее время отечественными и зарубежными лингвистами отмечается необычайная активизация в эволюции языков различного типа. Это связано, в первую очередь, с научно-технической революцией, затронувшей почти все страны земного шара, с серьезными политическими и социальными изменениями, с расширением международных контактов, развитием средств массовой коммуникации.

Итак, что же такое "неологизм"?

Само слово произошло от греческого языка "neos" (новый) и "logos" (понятие, слово). Однако до настоящего времени определение понятия "неологизм" не является таким ясным, как это может показаться на первый взгляд.

Имеющие место в отечественной и зарубежной лингвистической науке позиции по вопросу определения новых слов можно свести к двум основным точкам зрения. Согласно первой точке зрения "неологизм" понимается в узком смысле этого слова. Неологизмы определяются как слова и словосочетания, созданные для обозначения новых явлений действительности, новых предметов или понятий. Так, например, Великая французская революция XVIII века подарила своему народу такие слова как: *activer, centraliser, propagande, guillotine* etc. То есть это новые слова, возникшие в процессе непосредственного отражения лексикой языка процесса развития общества, при этом имеются в виду как новые слова и выражения, образованные собственными средствами языка, так и заимствования из других языков. Точнее, такое заимствование может рассматриваться как неологизм, если оно, ассимилировавшись фонетически и грамматически, укрепилось в заимствующем языке. Например, английское слово "Sprint" дало во французском глагол "sprinter". Такое определение неологизмов представлено в трудах Н. А. Катагощиной, Г. Д. Масловой, Н. Н. Лопатниковой, Р. Шор S. Brunet.

Согласно другой точке зрения, понятие "неологизм" трактуется в более широком смысле слова. Неологизмами считаются не только слова и словосочетания, обозначающие новые явления, предметы и понятия действительности, но также слова и словосочетания хорошо известные, функционирующие в языке в течение определенных исторических периодов. Подобные лексические единицы относятся в разряд семантических неологизмов. В таких случаях речь идет о появлении новых значений из старых слов. Такого мнения придерживаются Е. А. Земская, З. Н. Левит, О. Г. Путьрская, Maurice Grevisse, J. Voissy. В русском языке это, например: стенка - шкаф, занимающий всю стену; платформы - туфли на толстой подошве. Поэтому относить подобные слова к разряду неологизмов следует с учетом анализа контекста их употребления.

Таким образом, можно заключить, что большинство исследователей разделяют точку зрения, согласно которой неологизмами следует считать не только вновь появившиеся слова и выражения, но также и лексические единицы, уже существующие в языке, и получившие новые значения, которые отражают новые предметы, факты явления.

Морфологическое словообразование является наиболее важным, продуктивным и многообразным средством создания новых лексических единиц. Морфологическое словообразование подразделяется на словообразование синтетическое и аналитическое. Оно более известно под названием аффиксация и является наиболее подробно изученной. Такое словообразование заключается в присоединении к словообразующей основе, представленной чаще всего корневой морфемой, суффиксов и префиксов, в зависимости от чего различается суффиксация и префиксация.

При анализе "Словаря новых" П. Жильбера (Gilbert P., 1983) наглядно выявилась тенденция к увеличению суффиксальных словообразований.

Исследование неологизмов в рекламе современного французского языка позволило дать морфолого-стилевую характеристику новых слов в рекламных текстах.

Принимаемая за основу морфологическая классификация неологизмов дала возможность выявить различные способы их образования в рекламном тексте. Наиболее часто среди таких неологизмов встречаются слова, образованные с помощью аффиксов (суффиксов и префиксов). При этом суффиксальный способ оказывается более продуктивным (33,03 % от общего количества примеров). Особенно продуктивны суффиксы - *isation, -isme, -iste*. Слова с этими суффиксами встречаются чаще всего в культурной и политической рекламе. Исследования, проведенные на основе данного словаря и периодической печати, подтверждают мнение об увеличении продуктивности отлагольных существительных с суффиксальными -*isation, -isme, -iste*. Суффиксу -*isation* в подавляющем большинстве сопутствуют глаголы с суффиксом -*iser*.

Une occasion d'adopter la *fiscalisation* aux realites de la societe Bruno Bish ou la *mondialisation* a visage humain.

Большой продуктивностью в рекламных объявлениях, касающихся политической сферы, отличается словопроизводство на базе собственных имен лидеров политических партий. Класс существительных и прилагательных пополнился словами с суффиксами -*iste, -il, -isme, -ien*, обозначающими лицо по политической позиции, доктрину, политическую позицию:

Les mitterandistes comprennent plus vite mais les lepenistes agissent plus vite.

Второе место по степени распространенности занимают префиксальные неологизмы. Префиксы интенсивности - одни из самых продуктивных в современном французском языке и область рекламы не исключение. Наибольшей словообразовательной активностью обладает группа префиксов интенсивности: *super-, ultra-, extra-, sur-, archi-, hyper-*.

К числу самых продуктивных относятся префиксы интенсивности: *super-, archi-, hyper-*. Большое количество неологизмов современной французской рекламы образовано при помощи префиксов.

Префиксальные неологизмы - явление нечастое в языке рекламного текста, однако для подобных неологизмов в рекламе модной одежды характерны изобразительный и трюковой стили. Авторы рекламных объявлений часто используют украшающие текст стилистические приемы: перечисление, повтор. В рекламе модной одежды встречаются также

апокопы и такие явления как синекдоха, аллитерация, звукоподражание.

Наряду с аффиксальным словообразованием, рекламные неологизмы могут образовываться путем словосложения: производство сложных слов и аббревиатур. К типу "классического" словосложения относят способ, когда первый элемент представляет собой глагол, в 3-м лице единственного числа present, а второй элемент является существительным, выражающим объект действия: *porte - aeronefs; porte - antos*.

Модель "сущ. + сущ.": *avion - cargo, avion - hospital, jeu - concours* является самой продуктивной моделью, по которой образуются сложные существительные - неологизмы в рекламном тексте. Но по сравнению с суффиксальным и префиксальным образованием неологизмов, этот способ менее продуктивен (24,02 %).

И наконец, в текстах современной рекламы встречается большое количество заимствованных слов. Следует отметить, что новейшие английские заимствования отличаются очень слабой степенью ассимиляции и являются чаще всего письменными. Их графическая форма особенно устойчива, а слабая ассимиляция объясняется главным образом непродолжительностью развития на почве французского языка.

Наряду с англицизмами и американизмами в современной рекламе встречаются слова, заимствованные из других языков. Преимущественно, это итальянский, испанский и немецкий языки. Достаточно редко, но все же употребляются заимствования из русского языка.

Таким образом, можно сделать вывод о гибком взаимодействии лексики, грамматики и стилистики в текстах рекламных объявлений, где любой стилистический прием существует лишь как форма более выразительной подачи лексического содержания.

Кафедра "Иностранные языки"

УДК 801.73

А. А. Гвоздева

ЛЕКСИКА РУССКОГО ЯЗЫКА КАК ОТРАЖЕНИЕ ЯЗЫКОВОЙ КАРТИНЫ МИРА

В последние годы в связи с активным развитием филологической науки проблема языковой картины мира получила новый ракурс рассмотрения. Лингвистов стала интересовать не столько та идея, что логический строй мышления определяется языком и что характер познания действительности зависит от языка, на котором мыслит познающий субъект, сколько мысль о важности языка для процессов познания, возможности использования его как источника сведений об окружающем мире [2].

Этнопсихологи, иностранные путешественники, русские авторы, размышляющие о характере и судьбах своего народа, в согласии друг с другом отмечают такие черты русского национального характера, как тенденция к крайностям, эмоциональность, ощущение непредсказуемости жизни и недостаточности логического и рационального подхода к ней, тенденция к "морализаторству", "практический идеализм", тенденция к пассивности или даже к фатализму, ощущение неподконтрольности жизни человеческим усилиям. Анализ русской лексики позволяет сделать выводы об особенностях русского видения мира, частично подтверждающие и одновременно дополняющие и уточняющие указанные выводы, и подвести под рассуждения о "русской ментальности" объективную базу, без которой такие рассуждения часто выглядят поверхностными спекуляциями.

Разумеется, не все лексические единицы в равной мере несут информацию о русском характере и мировоззрении. Рассмотрим наиболее показательные, с этой точки зрения, лексические сферы. Во-первых, это слова, соответствующие определенным аспектам универсальных философских понятий. В русском языке таким понятиям часто отвечают "лексические пары": *правда* и *истина*, *свобода* и *воля*, *добро* и *благо* и т.д. Так, слова *правда* и *истина* обозначают две стороны одного и того же общепризнанного понятия: *правда* указывает на практический аспект этого понятия, а *истина* - на теоретический аспект. В каком-то смысле *истину* знает только Бог, а люди знают *правду*. Мы можем просить или требовать: *скажи мне правду*; лишь Христос в Евангелии мог говорить: *скажу вам истину*. *Истина* бывает отвлеченной, абстрактной; в слове *правда* отчетливо выражено представление о норме и моральное измерение. Как отмечала Н. Д. Арутюнова, в суде свидетели клянутся говорить *правду*, суд стремится выяснить *истину*, чтобы затем судить *по правде* [1]. Такое распределение не случайно. Свидетели могут говорить только *правду*, а не *истину*, ведь *истина* - это то, чего никто из людей не знает, это то, что и должен установить суд. Но судить следует именно по *правде*, поскольку именно *правда* связана с представлением о законе, о норме.

Что важнее для русского языкового сознания: *правда* или *истина*? На этот вопрос однозначного ответа нет. С одной стороны, *истина* важнее, поскольку она принадлежит Богу, или "горнему" миру. С другой стороны, *правда* близко связана с человеческой жизнью, а *истина* является отвлеченной и холодной. *Истина* выше, но *правда* ближе человеку. Таким образом, каждая из них оказывается в каком-то смысле "важнее".

Несколько иначе обстоит дело со словами *добро* и *благо*. Единое общепризнанное понятие отражено в слове *добро* в этическом, а в слове *благо* - утилитарном аспекте. *Добро* находится внутри нас, мы судим о *добре*, исходя из намерений. Для того чтобы судить о *благости*, необходимо знать результат действия. Но *стремиться* можно к общему *благу*. Достоверно судить о том, что было *благим*, можно лишь *post factum*. Если *добро* выражает абсолютную оценку, то *благо* - относительную. В этом смысле, будучи свободным от утилитарного измерения, *добро* оказывается во всех отношениях важнее, чем *благо*. Недаром именно слово *добро* используется в триаде *Истина, Добро, Красота*.

Итак, анализ пар *правда - истина* и *добро - благо* показывает, что для взгляда на мир, отраженного в русском языке, чрезвычайно существенными оказываются два противопоставления: во-первых, противопоставление "возвышенного" и "приземленного" и, во-вторых, противопоставление "внешнего" и "внутреннего". Важным является, с одной стороны; "возвышенное", а с другой - близкое человеческой жизни, связанное с внутренним миром человека.

Свойственное русскому языку представление о взаимоотношениях человека и общества, о месте человека в мире в целом и, в частности, в социальной сфере нашло отражение в синонимической паре *свобода - воля*. Если слово *свобода* в общем соответствует по смыслу своим западноевропейским аналогам, то в слове *воля* выражено специфически русское понятие.

Существенную роль в русской языковой картине мира играют также слова, особенно значимые именно для русской культуры и русского сознания. Сюда относятся такие слова как *судьба*, *душа*, *жалость* и некоторые другие. Так, слово *душа* широко используется не только в религиозных контекстах - *душа* понимается как средоточие внутренней жизни человека, как самая важная часть человеческого существа. Не случайно мы иногда используем выражение *русская душа*, но никогда не говорим об "английской душе" или "французской душе" [3].

Еще один важный класс слов, ярко отражающих специфику "русской ментальности", - это слова, соответствующие уникальным русским понятиям, такие, как *тоска* или *удаль*. Переход от "сердечной тоски" к "разгулю удалому" - постоянная тема русского фольклора и русской литературы, и это тоже можно поставить в соответствие с "крайностями русской души". Желая "сплеснуть *тоску с души*", человек как бы думает: "Пропади все пропадом", - и это воспринимается как специфически "русское" поведение.

Склонность русских к *тоске* и *удали* неоднократно отмечалась иностранными наблюдателями и стала общим местом, хотя сами эти слова едва ли можно адекватно перевести на какой-либо иностранный язык. На непереводаемость русского слова *тоска* и национальную специфичность обозначаемого им душевного состояния обращали внимание многие иностранцы, изучавшие русский язык. Трудно даже объяснить человеку, не знакомому с тоскою, что это такое. В склонности к тоске можно усматривать "практический идеализм" русского народа. С другой стороны, возможно, чувству тоски способствуют бескрайние русские пространства. Вообще, роль "русских пространств" в формировании "русского видения мира" отмечали многие. Русские слова *воля* и *тоска* - яркие, но далеко не единичные примеры этого влияния.

Особую роль для характеристики "русской ментальности" играют модальные слова, частицы, междометия. Сюда относится, например, знаменитое "русское *авось*". Типичные контексты для *авось* - это "*Авось обойдется, авось ничего*". Важная идея, также отраженная в *авось*, - это представление о непредсказуемости будущего. По-другому эта же идея непредсказуемости преломляется в другом русском выражении - *а вдруг*.

Целый ряд слов отражает пресловутую "задушевность" русского человека. "Задушевная" фамильярность имеет и другую сторону, описываемую ходовым выражением *лезут в душу*. Как "задушевность", так и ее оборотную сторону отражает, в частности, слово *небось*, которое выражает общую установку на фамильярность.

В качестве яркой национально специфичной установки можно упомянуть дискурсивное слово *заодно*. Оно скрывает за собою сразу две установки, характерных для русского менталитета: во-первых, представление о том, что самое трудное в любом деле - это *собраться* его сделать, а во-вторых, тягу к крайностям (все или ничего) - если уж человек *собрался* что-то сделать, то может *заодно* сделать многое другое.

Этим, конечно, не исчерпываются лексические группы, наиболее ярко отражающие особенности русского видения мира. Например, интересны слова, отражающие специфику русского представления о пространстве и времени [4].

Важно предостеречь от прямолинейности выводов о национальном характере на основе анализа одной-двух лексических единиц. В то же время, если избегать поспешных и прямолинейных выводов, то можно полагать, что сопоставление "русской картины мира", вырисовывающейся в результате семантического анализа русских лексем, с данными этнопсихологии может помочь уточнить выводы, сделанные в рамках как той, так и другой науки.

СПИСОК ЛИТЕРАТУРЫ

- 1 Арутюнова Н. Д. Коммуникация // Человеческий фактор в языке: Коммуникация, модальность, дейксис. М.: 1992.
- 2 Крысин Л. П. Социолитературные аспекты изучения современного русского языка. М., 1989.
- 3 Шмелев А. Д. Парадоксы русского национализма // *Revue russe*. 1991.
- 4 Яковлева Е. С. Фрагменты русской языковой картины мира. М.: Гнозис, 1994.

Кафедра "Иностранные языки"

УДК 801.73

О. А. Гливенкова

ЗАВИСИМОСТЬ ОРГАНИЗАЦИИ ХУДОЖЕСТВЕННОГО МОНОЛОГА ОТ СИТУАЦИИ ОБЩЕНИЯ

"Ситуация формирует высказывание, заставляет его звучать так, а не иначе, как требование или как просьбу, как отстаивание своего права или мольбу, в стиле витиеватом или простом, уверенно или робко". [1 : 94-95]. Мысль о зависимости содержания и формы риторического произведения от ситуации разделяется многими современными исследователями.

Ситуация, в которой осуществляется коммуникативное воздействие представляет собой неограниченный набор условий, на фоне которых осуществляется коммуникативный (речевой) акт. Условия коммуникации относятся к двум типам: объединяющим и разъединяющим. Первый тип включает такие условия, которые в равном объеме распространяются на обоих коммуникантов и ни одним из них не регулируются - это физические условия протекания коммуникации, из которых легко выделяются время и пространство. Сочетание времени и пространства может быть охарактеризовано как хронотоп. Разработка хронотопической классификации коммуникативных ситуаций имеет большое значение для прогнозирования результатов воздействия речи на слушающего или группу слушающих.

Ко второму типу условий - разъединяющих - относятся социальные и психологические характеристики. Коммуникант в силу принадлежности к определенному социуму/этносу получает индивидуальный набор ролей, аккумулирующий особенности жизнедеятельности конкретного человека относительно других людей (пол, возраст, семейный статус, образовательный уровень, профессиональная деятельность и многое др.). Психологические характеристики общающихся наиболее заметно "разъединяют" их, поскольку фактор "сколько людей - столько и мнений" действительно всегда может активизироваться в акте коммуникации, а он обладает разрушительной силой, если не оказывается подчиненным какому-либо иному, более сильному фактору.

Необходимо отметить, что состав компонентов модели ситуации общения в разных источниках неодинаков, наиболее подробно он разработан в социолингвистике. Стандартное социолингвистическое понимание ситуации строится по формуле: участники + обстоятельства. Мы видим, что немаловажным является включение аудитории в число компонентов ситуации, что отражается и в риторической литературе. Однако для риторики "портрет" аудитории имеет самостоятельное значение.

Рассмотрим зависимость организации монологов в художественном произведении в зависимости от ситуации общения. Так в романе "Игрок" Ф. М. Достоевского генерал ждет смерти бабушки, которая должна была оставить ему свое наследство, посылает телеграммы в Москву: умерла или не умерла семидесятипятилетняя "помещица и московская барыня" Антониды Васильевны Тарасевичева, как вдруг она сама лично объявляется как снег на голову, "по обыкновению своему, бойкая, самодовольная, прямо сидящая, громко и повелительно кричащая, всех бранящая". Естественно при виде бабушки генерал столбенеет, разинув рот. Бабушка смотрит на него торжествующим, вызывающим и насмешливым взглядом. Она знает о телеграммах и генералу нужно достойно выйти из сложившейся ситуации, произвести впечатление на бабушку: ведь от этого зависит его будущее. Вот его речь:

"О тетюшка! Поверьте искренним чувствам... моего удовольствия, - подхватил генерал. Он уже отчасти опомнился, а так как при случае он умел говорить удачно, важно и с претензией на некоторый эффект, то принялся распространяться и теперь. - Мы были так встревожены и поражены известиями о вашем нездоровье... мы получали такие безнадежные телеграммы, и вдруг..."

Ну, врешь, врешь! - перебила тотчас бабушка.

Но каким образом, - тоже поскорей перебил и возвысил голос генерал, постаравшись не заметить этого "врешь", - каким образом вы, однако, решились на такую поездку? Согласитесь сами, что в ваших летах и при вашем здоровье... по крайней мере все это так неожиданно, что понятно наше удивление. Но я так рад... и мы все (он начал умильно и восторженно улыбаться) постараемся изо всех сил сделать вам здешний сезон наиприятнейшим препровождением..." [2 : 197].

Речь генерала можно отнести к этикетной. Цель ее - соблюсти традиции общения в данной ситуации, выполнить предписания этикета. Такая речь должна быть краткой, в меру эмоциональной; вносить ясность в проблему; произноситься энергично; создавать впечатление понятности ситуации и решаемости всех затрагиваемых проблем; пробуждать чувства благодарности, преданности, привязанности. Все это пытается продемонстрировать генерал в своей речи.

Речь генерала отличается витиеватым стилем. Именно ситуация общения заставляет его говорить подобным образом. Ему необходимо произвести приятное впечатление на бабушку. Генерал пускает в ход все свое мастерство: он заранее знает мысли и настроение бабушки, ведет свою речь в соответствии с этим настроением, хочет подчинить ее себе в разговоре, перебивая ее и возвышая голос, старается изо всех сил сделать речь более выразительной, преодолеть серость и унылость и тем самым скрыть свое замешательство. На лексическом уровне ему это удается сделать, но строй речи, ее синтаксис - все предложения либо вопросительные, либо незаконченные, свидетельствуют скорее о замешательстве героя и поэтому выглядят малоубедительными как для бабушки, так и для читателя.

Известно, что для риторики "портрет" аудитории имеет самостоятельное значение. Отличительным критерием художественных монологов, связанных с ситуацией общения является их "**адресация**". Речь не существует сама по себе, ради самой себя. Наличие адресата влияет не только на сущность, но и на форму речи. Среди многообразия монологов героев можно выделить монологи, с одной стороны, обращенные к конкретному адресату (персонажу или персонажам), с другой стороны, обращенные ко всем и каждому (в основном к читателям). Риторическое пространство в первом случае характеризуется четкостью установки, учетом конкретного адресата и др. риторическими чертами. Во втором случае риторическое пространство характеризуется отсутствием четкой цели, адресацией ко всем и каждому, обращенностью к вечным темам (темам добра и зла, любви, дружбы и т.д.).

Так рассмотрим монолог князя Андрея из романа Л. Н. Толстого "Война и мир":

"Что это? Я падаю? У меня ноги подкашиваются», - подумал он и упал на спину. Он раскрыл глаза, надеясь увидеть, чем кончилась борьба французов с артиллеристами, и желая знать, убит или нет рыжий артиллерист, взятый или спасены пушки. Но он ничего не видал. Над ним не было ничего уже, кроме неба, - высокого неба, не ясного, но все-таки неизмеримо высокого, с тихо ползущими по нем серыми облаками. "Как тихо, спокойно и торжественно, совсем не так, как я бежал, - подумал князь Андрей, - не так, как мы бежали, кричали и дрались; совсем не так, как с озлобленными и испуганными лицами тащили друг у друга банник француз и артиллерист, - совсем не так ползут облака по этому высокому бесконечному небу. Как же я не видал прежде этого высокого неба? И как я счастлив, что узнал его наконец. Да! Все пустое, все обман, кроме этого бесконечного неба. Ничего, ничего нет, кроме его. Но и того даже нет, ничего нет, кроме тишины, успокоения. И слава Богу!..." [3 : 344].

Герои художественных произведений рассуждают о жизни, смерти, смысле бытия, Боге, морали и т.п. Способ, манера рассуждения, его предмет, с одной стороны, несомненно, характеризуют героя, с другой стороны, позволяют автору выразить очень важные мысли. Так, представленный монолог является внутренним монологом. Но он обращен не только к самому князю Андрею, но и к читателям. Тема вечна - о суете нашей жизни, о том, что за повседневными делами мы не замечаем самого главного. Автор, таким образом дополняет художественное изображение концептуальной информацией, и читатель получает объемное представление: событие изображается и объясняется, философски осмысливается.

Если организация речей героев зависит от ситуации общения, то их восприятие зависит от ситуации чтения. "**Ситуация чтения** включает в себя не только текст, но и личности продуцента и реципиента, характерные черты общественной и национально-культурной обстановки, социально-исторические особенности эпохи как создания текста, так и его рецепции". [4, с. 106]. Ситуация чтения заставляет воспринимать речи героев, особенно речи относящиеся к другому времени или иной социальной обстановке в соответствии с речевым вкусом той эпохи, когда речь предназначалась людям с иными традициями и убеждениями.

СПИСОК ЛИТЕРАТУРЫ

- 1 Волошинов В. Н. (Бахтин М. М.) Марксизм и философия языка. М.: лабиринт, 1993.
- 2 Достоевский Ф. М. Бедные люди. Игрок. Воронеж, Центр.-Черноземное кн. изд-во, 1983.
- 3 Толстой Л. Н. Война и Мир: Роман в четырех томах. Т. 1 - 2. М.: ЗАО Изд-во ЭКСМО-Пресс, 1998.
- 4 Макеева М. Н. Риторика художественного текста и ее герменевтические последствия: Монограф. 2-е изд., перераб. и доп. Тамбов: Изд-во Тамб. гос. техн. ун-та, 2000.

Кафедра "Иностранные языки"

УДК 803.17

Н. А. Гунина

ГРАММАТИЧЕСКАЯ КАТЕГОРИЗАЦИЯ АНГЛИЙСКИХ ГЛАГОЛОВ ЗВУЧАНИЯ С ПОЗИЦИЙ ФУНКЦИОНАЛЬНО-СЕМИОЛОГИЧЕСКОГО ПОДХОДА

Если категоризация на системно-парадигматическом уровне связывается с отображением концептуальной картины мира посредством лексических единиц, то грамматическая категоризация осуществляется в категориальной форме, обобщенной в серии грамматических значений и отражает особенности грамматического строя конкретного языка. С позиций функционально-семиологического подхода грамматическая категоризация глагола как части речи понимается как отнесение глагола к тому или иному лексико-грамматическому классу и представляет собой динамический, многофакторный процесс [1, 2]. Динамический аспект категоризации состоит в том, что отнесение глагола к той или иной категории осуществляется на основе установления концептуальных связей и обусловлено целями и мотивами коммуникации. При этом грамматическая категоризация учитывает особенности функционирования глаголов в речи и отражает их внутриязыковую систематику.

Концепция функционально-семиологического подхода связана с представлением о том, что весь класс полнозначных глагольных предикатов формирует единую гиперкатегорию событийности, при этом термины "событие" и "событийность" используются в широком обобщающем смысле для обозначения онтологических событий окружающего мира [2 : 4]. Различным типам событий в их языковой интерпретации (действиям, процессам, отношениям и т.п.) соответствуют определенные типы категориальных значений, которые могут быть выражены глаголом. Основным критерием разграничения глаголов служит значение акциональности/неакциональности.

Исходя из того, что звуки не существуют в окружающем мире изолированно, в отрыве от явлений действительности, а представляют собой своего рода события, можно предположить, что грамматическая категоризация глаголов звучания заключается в их различном осмыслении, т.е. как действий, процессов, свойств и т.п. Другими словами, глаголы звучания с точки зрения их семантики и языкового функционирования можно отнести к различным лексико-грамматическим классам. Среди глаголов с общим значением звучания выделяются как акциональные, так и неакциональные глаголы, а также глаголы, способные обнаруживать значения разных лексико-грамматических классов (так называемые, поликатегориальные глаголы).

Глаголы звуковой деятельности человека и глаголы, обозначающие звуки животных в своем большинстве реализуют акциональные значения, а глаголы, обозначающие звуки неодушевленных объектов и явлений природы носят неакциональный характер. Это свидетельствует о функциональной неоднородности глаголов звучания и дает основание полагать, что группа тематически родственной лексики повторяет категоризацию глагола как части речи.

Методологической основой функционально-семиологического подхода является *прототипический принцип формирования языковых категорий*. Как показали современные исследования, проводившиеся в русле когнитивной науки, окружающий человека мир имеет категориальное членение, т.е. все события, объекты и явления реальной действительности существуют не хаотично, а в виде категорий. Категория при этом понимается как одна из познавательных форм мышления, позволяющая обобщать его опыт и осуществлять его классификацию. Прототипичность является наиболее распространенным типом структуризации категорий, в соответствии с которым отнести какой-либо объект к некоторой категории можно на основании сходства с прототипом. Прототипом считается лучший образец категории, который "либо обладает наибольшей репрезентативной совокупностью признаков", либо "присущие ему признаки занимают ведущее положение в иерархии признаков" [4:95]. Некоторые члены категории, обладающие наименьшим числом признаков, могут быть удалены от прототипа или не совпадать с ним, другие, напротив, являются более типичными членами категории, так как обнаруживают наибольшее число сходных с прототипом свойств.

С точки зрения прототипического подхода акциональные глаголы являются прототипом общей категории глагола, так как обладают наибольшим количеством свойственной данной категории признаков. Остальные глаголы, так или иначе, удалены от центра категории в зависимости от характера обнаруживаемых признаков [2]. Соответственно и глаголы звучания, объединяясь по тематическому признаку и повторяя категоризацию глагола как части речи, являются прототипической категорией. Глаголы, обозначающие звуки человека и животных, как правило, реализуют акциональные значения, т.е. могут быть отнесены к ее прототипу, а глаголы, обозначающие звуки неодушевленных объектов и явлений природы, в своем большинстве выражают неакциональные значения и поэтому удалены от прототипа.

Прототипическая структура категории глаголов звучания подтверждается антропоцентрическим принципом членения мира. Идея антропоцентризма непосредственно связана с представлениями о картине мира в целом. Само понятие "картина мира", модель которой описывается в языке вслед за А. В. Кравченко, "целесообразно понимать как человека и среду в их взаимодействии" [3 : 9]. В антропоцентрическом мире центральное место занимает человек и различные виды его деятельности, в том числе и звукопроизводство. Далее следуют различные животные, которые находятся на более низкой ступени развития, в сравнении с человеком, но при этом обнаруживают с ним сходство в некоторых аспектах жизнедеятельности. На периферии находятся различные неодушевленные объекты [5]. Наличие подобной иерархии среди элементов окружающего мира находит отражение в организации естественных и языковых категорий.

Отличительной особенностью глаголов звучания является их подверженность к изменению своего категориального статуса. Это обусловлено самой спецификой категориального значения глагола, которое характеризуется синтагматической и синтаксической ориентированностью и непосредственно выявляется в структурной схеме предложения-высказывания.

Как отмечает Н. Н. Болдырев, категоризация события, как правило, осуществляется в виде суждения о нем, языковым выражением которого является предложение-высказывание [2 : 18]. Это указывает на тесную зависимость процесса категоризации от условий формирования предложения-высказывания. Соответственно категоризация глагола детерминируется всеми элементами предложения-высказывания, являющегося основным языковым средством выражения событий внешнего мира.

Большинство глаголов звучания не поддаются однозначной категоризации на системно-парадигматическом уровне, и только в структуре предложения, на основании формально-морфологических, синтаксических и других факторов могут быть отнесены к тому или иному категориальному классу, например:

- The lion roared once and sprang [Collins 1997:1439]. (1)
- I roared with laughter [Maughmam 1980:95]. (2)
- The assembly roared [Golding 1 1982:136]. (3)
- Now the forest stirred, roared, flailed [Golding 1 1982:71]. (4)
- ... and the blood roared in her ears [Collins 1997:1439]. (5)

Приведенные примеры свидетельствуют о способности одного и того же глагола звуковой семантики обнаруживать как акциональные (примеры 1, 2, 3), так и неакциональные значения (4, 5) и подтверждают функциональную неоднородность глаголов звучания. Все вышеизложенное позволяет сделать следующие выводы:

- глаголы звучания обозначают различного рода звуковые события, тот или иной способ осмысления которых отражается в категориальных значениях глаголов;
- глаголы звучания могут быть представлены в виде языковой категории, которая имеет прототипическую структуру и повторяет категоризацию глагола как части речи;
- с точки зрения прототипического подхода прототипом категории глаголов звучания являются глаголы, обозначающие звуки человека и животных, за которыми ингерентно закреплено значение акциональности. Глаголы, обозначающие звуки неодушевленных объектов и явлений природы, находятся на некотором удалении от прототипа в силу слабой выраженности или невыраженности признаков акциональности;
- категориальное значение глагола выявляется в структурной схеме предложения-высказывания и детерминируется различными факторами.

СПИСОК ЛИТЕРАТУРЫ

- 1 Болдырев Н. Н. Категориальное значение глагола: системный и функциональный аспекты. СПб.: Изд-во РГПУ, 1994. 171 с.
- 2 Болдырев Н. Н. Функциональная категоризация английского глагола. СПб-Тамбов: РГПУ/ТГУ, 1995. 139 с.
- 3 Кравченко А. В. Язык и восприятие. Иркутск: Изд-во Иркутского гос. ун-та, 1996. 160 с.
- 4 Кубрякова Е. С. Части речи с когнитивной точки зрения. М.: Изд-во Института языкознания РАН, 1997. 330 с.
- 5 Рузин И. Г. Природные звуки в семантике языка (когнитивные стратегии именования) // Вопросы языкознания, 1993. № 6. С. 17 - 28.

Кафедра "Иностранные языки"

УДК 803.17

Н. А. Исаева

КОНЦЕПТ "ЗАПРЕТ" И ОСОБЕННОСТИ ЕГО РЕПРЕЗЕНТАЦИИ В РАМКАХ ДИАЛОГИЧЕСКОГО ДИСКУРСА

Концепт "запрет" находит свое выражение в коммуникативном акте запрещения, т.е. в попытке заставить адресата высказывания не совершать какое-либо действие (прекратить совершение действия). В сознании каждого индивидуума формируется определяемый социальными и культурными особенностями окружающего его общества концепт запрета, иными словами, существуют определенные табу, которые человек усваивает в процессе социализации. Поэтому он может самостоятельно принимать решение - допустимо ли совершаемое или запланированное им действие. Однако следует отметить, что содержание концепта "запрет" у коммуникантов в определенной степени варьируется, что, в частности, обуславливает разнообразие средств вербализации концепта. Не подлежит сомнению и существование различий в сфере допустимых действий у индивидуумов: то, что приемлемо для одного человека, в понимании другого может быть совершенно не допустимо. В таком случае адресант формулирует высказывание, репрезентирующее его концепт "запрет", с целью внести изменение в содержание концепта "запрет" у адресата. Адресат высказывания определяет для себя возможность внесения изменений в свою концептуальную систему и соответствующим образом реагирует на запрещающее высказывание: прекращает совершение действия или не совершает действие либо игнорирует запрет. Иными словами, содержание концепта запрета в процессе функционирования в обществе постоянно изменяется и уточняется.

Уже неоднократно отмечалось, что содержание побуждения неоднозначно. Оно раскрывается через значение волеизъявления, приказа, совета, запрещения, просьбы и т.д. Большинство лингвистов, в той или иной степени уделявших внимание побудительным высказываниям и предлагавших их классификацию, включали запрещающие высказывания в сферу побудительных. Однако нам представляется, что категорию запрета следует рассматривать как более сложное образование. Придавая своему высказыванию значение побуждения, говорящий имеет цель "побудить слушающего к совершению действия" [1], тогда как запрещение является попыткой "заставить кого-то не делать что-то" [2], т.е. заставить слушающего прекратить (приостановить) действие. Как и в случае побуждения, реализуя интенцию запрещения, мы учитываем множество факторов, влияющих на формулирование высказывания. В соответствии с ними говорящий выбирает определенное высказывание, соответствующее коммуникативной ситуации, в диапазоне от запрета-просьбы до запрета-угрозы [3]. Иными словами, интенция запрещения может быть выражена в категоричной (при обращении к ребенку или лицу с более низким социальным статусом) или в смягченной форме (при обращении к равному или вышестоящему собеседнику). При этом степень категоричности определяется не только интонацией, но и структурой высказывания (лексические и грамматические показатели).

"No, no!" said Tess. "Show more sense, do, please."

"But when people find themselves on one of the highest points in the country, they must get down again," he retorted.

He loosened rein, and away they went a second time. (Hardy)

Так, запрет смягчается, если для его выражения используется вопросительное предложение или повествовательное предложение, содержащее глагол в сослагательном наклонении.

"Wollet mich nicht mißverstehen", fuhr er fort, "du nicht, Dame, du nicht, großer und stolzer König, und du nicht, edler Don Manrique." (Feuchtwanger).

"I always go down at full gallop. There's nothing like it for raising your spirits."

"But perhaps you need not now?" (Hardy).

Псевдопридаточные предложения и предложения, содержащие глагол в форме инфинитива, напротив, обладают значительной степенью категоричности.

"Aber daß sich keines von euch aus dem Abteil rührt!" (Fallada)

"Взрослая девушка, а как ребенок тащишь в рот всякую гадость. Не смей! Предупреждаю: ни я, ни доктор Борменталь не будем с тобой возиться, когда у тебя живот схватит..." (Булгаков).

Необходимо также отметить, что концепт "запрет" может репрезентироваться с помощью как вербальных, так и невербальных средств. Существует определенный набор принятых обществом семиотических знаков, выполняющих функцию запрещения: красный свет светофора, знаки, запрещающие остановку, курение и т.д., реакцией на которые (как и на высказывания запрещающего характера) может быть согласие либо несогласие последовать запрету. Однако несогласие не совершать запрещаемое действие в данном случае неизбежно влечет за собой определенные санкции.

Исследование особенностей репрезентации концепта "запрет" мы проводили с использованием терминов теории анализа дискурса. Теория анализа дискурса, получившая в

настоящее время широкое распространение, позволяет осуществлять комплексное исследование различных видов коммуникативных актов с учетом как лингвистических, так и экстралингвистических факторов. Помимо структуры высказывания большое внимание уделяется особенностям его функционирования, социальным и психологическим характеристикам участников общения, а также ментальным процессам порождения и понимания речи [4].

Под "дискурсом запрета" мы понимаем высказывание запрещающего характера, вербальную или невербальную реакцию адресата (адресатов), а также психологические и социокультурные характеристики коммуникантов, оказывающие непосредственное воздействие на формулирование и понимание запрета. С учетом этих факторов нами было выделено несколько возможных сценариев дискурса запрета.

1 Запрет-приказ, исходящий от вышестоящего адресанта → согласие последовать запрету.

2 Запрет-просьба, исходящий от адресанта, не являющегося доминирующим коммуникантом → согласие / несогласие последовать запрету. Согласие или несогласие выполнить просьбу детерминирует отношение к действию адресата высказывания.

3 Запрет, исходящий от адресанта, не являющегося доминирующим коммуникантом → несогласие прекратить действие → запрет-мольба → согласие / несогласие последовать запрету. Итоговое согласие (отказ) последовать запрету определяется личным отношением адресата.

Данная классификация способов выражения запрета и реакции на них охватывает лишь типичные ситуации нейтрального общения. В рамках эмоционального дискурса расстановка ролей коммуникантов может меняться. В таком случае запрет-приказ может исходить от лица с более низким социальным статусом. Понимание запрета будет адекватным, однако в большинстве случаев такое нарушение правил вызывает несогласие выполнить распоряжение, иными словами, запрещающее высказывание терпит коммуникативную неудачу. Запрет-просьба, исходящий от вышестоящего лица, напротив, предполагает его выполнение.

Необходимо отметить, что высказывания запрещающего характера не всегда имеют отличительные признаки приказа, просьбы, мольбы в поверхностной структуре. Таким образом, для адекватного понимания смысла высказывания, заложенного продуцентом, и для соответствующей его интерпретации необходимо привлекать достаточно обширный контекст как лингвистический, так и экстралингвистический.

"Lach nicht!" *rief sie.* (Remarque).

"Du darfst nicht zum Bahnhof gehen", *flüsterte sie.* (Remarque).

Глагол *rufen* (кричать) в данном случае придает запрету значение категоричности, глагол *flüstern* (шептать) вносит оттенок смягчения запрета. Высказывание, содержащее глагол в повелительном наклонении, без соответствующего лексического и интонационного оформления являющееся нейтральным, в первом примере приобретает значение категорического запрета. Напротив, форма презенса инди-катива используется для выражения более сильной степени запрета, чем императив. Употребление глагола прямой речи "*uentam*" нейтрализует категоричность второго высказывания.

Не меньшее внимание следует уделять также и ответной реакции на запрет адресата высказывания. Ее анализ позволяет нам определить характер отношений между коммуникантами, их социальный статус, а в некоторых случаях также возраст и профессиональную принадлежность. Реакция адресата на запрет не всегда предполагает ответное речевое действие. Как отказ, так и согласие последовать запрету может быть выражено с помощью невербальных средств: соответствующей мимики, жестов и т.п. или физического действия.

Итак, при исследовании дискурса запрета принимаются во внимание не только речевые действия коммуникантов, но и обширный контекст, который позволяет более точно установить тип взаимоотношений участников общения, а также их социальные, психологические, возрастные характеристики.

СПИСОК ЛИТЕРАТУРЫ

- 1 Конрад Р. Вопросительные предложения как косвенные речевые акты // Новое в зарубежной лингвистике. Вып. XVI. М., 1985. С. 349 - 383.
- 2 Вежбицка А. Речевые акты // Новое в зарубежной лингвистике. Вып. XVI. М., 1985. С. 251 - 275.
- 3 Городникова М. Д., Добровольский Д. О. Немецко-русский словарь речевого общения. М., 1998. 332 с.
- 4 Арутюнова Н. Д. Дискурс / БЭС Языкознание. М., 1998. С. 136 - 137.

Кафедра "Иностранные языки"

УДК 803.17

М. В. КОМБАРОВА

ПРИРОДА, ЗНАЧЕНИЕ И СПОСОБЫ ПРОЯВЛЕНИЯ ЭМОЦИЙ

В последние годы нам приходится сталкиваться с самыми разными точками зрения на природу, значение и способы проявления эмоций. Одни исследователи полагают, что, например, в рамках науки о поведении можно вообще обойтись без понятия "эмоция" [9]. Другие же [6] утверждают, что эмоции образуют первичную мотивационную систему человека. Эмоциональная сфера настолько многогранна, что пронизывает все стороны человеческого существования, в том числе и языковую. Неудивительно, что в нашем лингвистическом исследовании мы вынуждены обращаться к психологии эмоций. Однако и здесь мы встречаемся с целым рядом проблем.

Например, обратимся к проблеме "базовых" эмоций. За последние годы были получены экспериментальные данные, которые подвергают пересмотру традиционные представления теории "базовости" эмоций. Так, шведские ученые в результате исследования когнитивной структуры 23 эмоциональных состояний сделали выводы, что "все эти эмоции нельзя характеризовать как первичные, по крайней мере, с когнитивной точки зрения" [9 : 41]. Далее был сделан вывод о том, что "эмоции различаются по отношению к "базовости". Другими словами, некоторые эмоции оказываются более базовыми, чем другие" [9 : 43]. Следующей проблемой, с которой мы сталкиваемся, является то, что до настоящего времени не существует единой теории эмоциональных явлений. Более того, термин "эмоция" разными авторами трактуется по-разному. Например, психологический словарь дает следующее определение: "Эмоции (от латинского *emoveo* - волную, потрясаю) - это особый класс психических процессов и состояний, связанных с инстинктами, потребностями и мотивами, отражающих в форме непосредственного переживания (удовлетворения, радости, страха и т.д.) значимость действующих на индивида явлений и ситуации для осуществления его жизнедеятельности" [4 : 867]. Е. Д. Хомская и Н. Я. Батова считают это определение неполным: "...оно не отражает ряд существенных характеристик эмоций и их отличие от познавательных процессов, а именно: а) не отражена связь эмоций с бессознательной сферой; б) их отношение к деятельности (а не жизнедеятельности) человека; в) специфика их возникновения; г) закономерности их функционирования и др." [4 : 10, 11]. Кроме того, при построении концепции эмоций, нельзя не учитывать различные типы эмоциональных явлений, такие, как эмоциональная реакция, эмоциональный процесс, эмоционально-личностные качества, эмоциональные состояния. Стоит также остановиться на том факте, что как указывает В. К. Вилонас, "парадоксально, но в современной психологии эмоций не разработан даже вопрос об ее объекте. В эмоциональной сфере отражения можно обозначить своего рода ядро, состоящее из "очевидных" эмоциональных состояний, таких, как страх, гнев, радость, которые обычно и служат предметом проводимых исследований. За пределами этого ядра границы круга явлений эмоциональной природы остаются крайне расплывчатыми". [5 : 50].

Комплексное определение понятия "эмоция" должно включать в себя физиологический, экспрессивный, эмпирический компоненты. Эмоции возникают в результате нейрофизиологических процессов, которые могут быть вызваны как внутренними, так и внешними факторами. Традиционно эмоции разделяются на положительные и отрицательные. Однако следует отметить, что границы такого разделения довольно подвижны, поскольку любая эмоция (будь то положительная или отрицательная) может быть позитивной, либо негативной в зависимости от ситуации переживаемой человеком.

Существующие теории психологии эмоций не дают точного определения, какую именно роль играют эмоции в жизни индивида, не рассматривают влияние эмоций на развитие и мышление человека. Хотя в рамках некоторых теорий и предпринимались попытки изучения отдельных аспектов взаимоотношения эмоций, когнитивных процессов, поведения и личности, этот вопрос по-прежнему требует исследований - как теоретических, так и экспериментальных.

Существует немало исследователей, утверждающих, что сознание является основным предметом психологии, однако проблема сознания выглядит незаслуженно обойденной вниманием лингвистов. В настоящее время интерес к изучению сознания в лингвистической сфере значительно возрос. Благодаря теоретическим и методологическим достижениям наук о человеке, сознание вновь стало объектом лингвистических исследований. Большинство операций сознания предполагают те или иные процессы репрезентации. Осознавать объект, значит, репрезентировать его разуму. Рецепторы формируют репрезентацию и по нервным каналам посылают ее в мозг (например, репрезентацию субъективного переживания эмоции). Любое событие в сознании порождается в результате уникальных репрезентационных механизмов, с помощью которых субъект "репрезентирует" характеристики внешнего мира своему "Я".

Природа эмоций, многообразие их внешнего и внутреннего проявления в поведении человека ставят перед исследователями ряд труднорешаемых проблем. Одной из них является проблема двойственной референциальной отнесенности языковых знаков, выступающих носителями эмоционального в коммуникативном акте. В основе этой двойственности лежит то, что единицы языка, в частности слово, в эмоционально окрашенной речи выступают "одновременно и знаком мысли говорящего, и признаком всех прочих психических переживаний, входящих в задачу и намерения сообщения". [1: 19]. Таким образом, можно предположить, что эмоционально окрашенная речь одновременно репрезентирует две стороны психической деятельности человека: сознание и эмоции.

Поскольку эмоции могут существовать в сознании независимо от когнитивных процессов, человек зачастую переживает ту или иную эмоцию, не осознавая ее, т.е. не называя ее эмоцией. Например, переживание гнева и осознание гнева - это два разных процесса, но они могут влиять друг на друга, вступая в эмоционально-когнитивные интеракции. Так, переживание гнева вызывает у человека соответствующие ("гневные") мысли и действия, а сама рефлексия, осознание человеком переживаемого эмоционального состояния, как правило, трансформирует и переживает, и саму эмоцию.

Осознание эмоции помогает установить ту или иную степень контроля над эмоциональным процессом, как это бывает, когда человек сознательно решает сдержать или подавить мимическое выражение эмоции. Само это решение и последующее подавление (или ослабление) эмоциональной экспрессии может снизить интенсивность субъективного переживания эмоции. Человек сам инициирует и поддерживает когнитивную и моторную деятельность, необходимую для подавления экспрессивного компонента эмоции, и эта деятельность путем обратной связи устраняет само субъективное переживание эмоции.

Эмоции человека и механизмы их языковой категоризации исследуются в разных аспектах и направлениях, что обусловлено в первую очередь, различиями в понимании категории эмотивности, которая объединяет семантические единицы разных уровней языка, в том числе и лексику. В ней объективируются психические состояния, чувственные отношения языковой личности к явлениям действительности - таким образом, в категории эмотивности отражается эмоциональная картина мира.

На уровне слова это отображение кодируется специфическими семантическими компонентами, которые формируют эмотивность слова, т.е. его семантическую способность репродуцировать в соответствующих типизированных условиях видовой опыт вербального выражения определенных эмоциональных отношений субъектов к тому, что несет данное

слово. Эмоция "хранится" в слове в виде идеи о ней, эта идея может "оживать" и "разворачиваться" до соответствующей данному моменту переживаемой человеком эмоции". [3].

Подход к вербальному выражению эмоций, связанный с оперированием психолингвистическими единицами, позволяет по-новому взглянуть на семантические характеристики языковых и речевых единиц в их эмоционально-экспрессивной функции.

Результаты большинства психолингвистических экспериментальных исследований семантики объективно отражают субъективное содержание знакового образа и, в частности, его смысловую и эмоциональную окрашенность [2].

Сознающий разум активен, и его активность обычно воплощается в образах, мыслях, эмоциях и аффективно-когнитивных ориентациях, причем последние являются наиболее распространенными структурами сознания. Мы склонны считать, что именно эмоции и аффективно-когнитивные ориентации составляют фундаментальное содержание сознания, организуют и направляют его.

СПИСОК ЛИТЕРАТУРЫ

1. Виноградов В. В. Русский язык. М., 1947.
2. Леонтьев А. А. Психологическая структура значения // Семантическая структура слова. М., 1971.
3. Шаховский В. И. Категоризация эмоций в лексико-семантической системе языка. Воронеж, 1987.
4. Хомская Е. Д., Батова Н. Я. Мозг и эмоции: Нейропсихологическое исследование. М., 1998.
5. Виллонас В. К. Перспективы развития психологии эмоций // Тенденции развития психологической науки. М., 1989. С. 46 - 60.
6. Изард К. Э. Психология эмоций. СПб., 2000. С. 39.
7. Duffy E. Activation and behavior. New York, John Wiley, 1962.
8. Lindsley D. B. Psychophysiology and motivation. In: M. R. Jones (Ed.). Nebraska Symposium on Motivation. - Lincoln, NE, 1957, 44 - 105.
9. Rollenhagen C. & Dalkvist J. Cognitive contents in emotions: A content analysis of retrospective reports of emotional situations // Reports from the Department of Psychology. University of Stockholm, 1989. N 702.

Кафедра "Иностранные языки"

УДК 801.5

В. В. Михайлов

АНТИЧНЫЙ РИТОРИЧЕСКИЙ КАНОН КАК ОСНОВА СОВРЕМЕННОГО ЭФФЕКТИВНОГО РЕЧЕВОГО ПОВЕДЕНИЯ

Коммуникация как форма жизнедеятельности использует риторiku для получения средств и приемов, необходимых для достижения эффективности коммуникации. Таким образом, риторика речи имеет самое непосредственное отношение к общению людей, которое, как показывает практика, далеко не всегда эффективно, т.е. достигает цели. Вопрос речевого поведения человека, способствующего достижению максимальной эффективности речи, подробно рассматривается в классической риторике, ставшей основой неориторики.

Нередко в современном обществе человеку трудно дается регулирование коммуникации - повсеместно его ожидают затруднения и неудачи. Немногие наши соотечественники могут похвастаться умением легко и свободно говорить публично, найти нужный тон в беседе, доказательно убедить в своей правоте оппонента в споре. Проблемы, связанные с речевым общением, многочисленны, и каждый решает их сейчас в меру своих сил и дарования, нередко в течение всей своей жизни, не имея возможности опереться на столь необходимую для успешного их преодоления риторическую подготовку.

Получить риторическое образование, по мнению Аристотеля, должен был каждый: "...если позорно не быть в состоянии помочь себе своим телом, то не может не быть позорным бессилие помочь себе словом".

Согласно исследованиям, общение людей, не получивших специальной риторической подготовки, эффективно всего лишь на 50 %, ибо примерно половина информации теряется при передаче. Причины потерь - и неумение донести сообщение до слушателя, и склонность последнего говорить самому или в крайнем случае, слышать но уж никак не слушать [3].

Истоки указанных проблем имеют социально-историческое основание и связаны с отрицательным отношением к слову, а значит и к риторике, окончательно сложившимся после Первой мировой войны и укрепившимся позже, когда слово как бы потеряло силу, а общество испытывало глубокую потребность в средствах, которые могли бы объединить враждующие стороны. Именно в это время возникла необходимость найти общий язык, договориться. Но лишь речь, являясь единственным в человеческой культуре инструментом мысли, познания, способна выполнить эти задачи.

Итак, современная речь возвращается к античному, сократовскому идеалу: она должна быть полна смысла, глубока, насыщена мыслью; она должна быть нравственна, выполнять этическую задачу - только таким образом она может объединить людей, а не являться причиной разрозненности. Подобная эффективность речевого взаимодействия накладывает определенные обязательства на оратора, образ которого был поставлен в центр риторической системы уже классической риторикой. Речь говорящего (оратора) преимущественно ориентирована на планируемое речевое событие, которое должно быть эффективным, следовательно, эти обязательства актуальны при подготовке общения и его реализации. Получая риторическое образование, чтобы овладеть мастерством эффективной речи, говорящий, уже с античных времен, задавался вопросом возникновения и организации содержания речи, того, *что* мы говорим и *как* это содержание получает словесное выражение. Но с развитием человечества меняется и представление людей о многих вещах, в том числе и риторическом идеале, ведь современная риторика не исчерпывается только классической античной теорией и практикой. Насколько изменился процесс речепорождения традиционной и современной риторики?

Сравнивая современный путь от мысли к слову с античным, следует отметить, что древний риторический канон описывался в классической риторике как совокупность трех этапов: изобретение содержания, расположение изобретенного, словесное выражение, и был ориентирован прежде всего на тексты-монологи: ораторские публичные речи, лекции, письма, заранее разработанные и тщательно подготовленные. Данные речевые жанры сохранились по сей день, но современный человек нуждается также в риторических правилах в повседневном, разговорном диалогическом общении. "Невозможно научиться хорошо говорить только "на случай" - используя определенные сложившиеся в нашей речевой культуре жанры - произноса доклад, тост, сочиняя письмо. Если человек красноречив, это проявляется всегда, а красноречие вырабатывается и формируется не только в процессе публичных выступлений, но и в повседневной жизни - дома, на работе, в кругу друзей. Если риторические умения и навыки практикуются в обиходно-бытовом общении, то они органично реализуются и в других, весьма ответственных ситуациях. Речь "на особый случай" и речь повседневная не разделены сейчас непроходимой пропастью". [3].

Подробнейшим образом античный риторический канон описан в "Риторике" Аристотеля. Речь, перед тем как быть произнесенной оратором, проходит следующие этапы материализации замысла в речь, являющиеся важнейшим систематическим признаком риторики.

Первый этап - инвенция, "изобретение" темы. Тема должна быть осмыслена, подразделена на ряд подтем. Классический канон разработал систему "поисковых" категорий (топик), позволяющую ориентироваться в возможных аргументах относительно ситуации общения. Обдумывая речь на этом этапе, говорящий сперва выбирает определенную стратегию речевого поведения и подчиняет ей отбор элементов, на которые членилась тема. В различных речевых ситуациях ритор по-разному определяет свою задачу, развитие темы и характер примеров и фактов, нужных для доказательства своих мыслей, исходя из особенностей слушателей и других обстоятельств речи. Но во всех случаях говорящий может использовать для развития любой темы набор "общих мест", который представляет ему классическая система.

Второй этап - диспозиция или "расположение". Готовясь к общению, оратор тщательно составляет и продумывает его план, членит информацию, которую нужно передать слушателям, по пунктам плана и соотносит содержание речи с задачей и возможной реакцией слушателей. На данном этапе происходит расположение текстового материала в соответствии с известными образцами по критерию пригодности для исследуемого предмета, способности воздействовать на слушателя и принципа структурирования высказывания. Античный риторический канон выделяет шесть важнейших "частей высказывания", определяющих ее структуру: введение, предложение или теорема, повествование, подтверждение, опровержение, заключение. Современное построение речи отличается от классической четырехчастной структурой, хотя основные этапы - вступления, изложение существа дела, приведение доказательств и заключение - остаются до сих пор неизменными в качестве главных "частей" речевого произведения.

Третий этап - элокуция или "выражение" - этап словесного оформления мысли. Теория словесного выражения рассматривает тропы и фигуры, употребление слов и строение предложения в том объеме, в котором они служат не только грамматическим, но и риторическим целям.

Культура речевого оформления на этом этапе заключается в рефлексии над точностью словесного оформления авторского замысла, если стихийный процесс порождения высказывания не обеспечил достижения цели. Кроме того, проводится анализ и коррекция выбранных языковых и речевых средств с точки зрения планируемого воздействия на адресата, т.е. риторическая культура проявляется в способности автора выбрать средства, адекватные ситуации и аудитории. Наконец, осмысливается, насколько форма текста-жанра и выбранные средства оформления замысла не противоречат друг другу [2].

Известно, что риторические схемы многих античных ораторов отличались громоздкостью и сложностью - достаточно взглянуть хотя бы на перечень тропов и фигур или топосов. Если для того, чтобы один человек мог объясниться с другим, требуется изучить сотню тропов и фигур, то у общения самые печальные перспективы [1].

Сегодня уже вряд ли кто-нибудь считает идеальной речь чрезмерно украшенную, лишь "словесно красивую". Зачастую многие расценивают украшательство как признак лживости, как покров, скрывающий нечто, а это настораживает, рождает недоверие, отталкивает слушателя. Простота и сила, присущие огромному количеству ораторских образцов античной классики, приобретают сегодня особое значение. Хорошую современную публичную речь сегодня можно сравнить с речами античных ораторов, которые предпочитали доводы украшениям (Менелай, Демосфен, Перикл, Рутилий и др.).

Четвертый этап - "запоминание" связан с введением текста в память с помощью использования мнемотехнических правил и приемов. Содержание - подготовка к публичному выступлению. В античности написанные тексты учили наизусть, репетировали, но сегодня данный путь вряд ли достигнет того эффекта. Традиции меняются и выступление современного оратора должно быть естественным, а речь приближена к разговорной. Процесс заучивания наизусть отнимает много времени и кроме того даже человек с прекрасной памятью от волнения может забыть все, если забудет хотя бы одну фразу из выученного текста.

Пятый этап - "произнесение". Здесь действует весь комплекс знаний и навыков, связанных с техникой речи и объединенных принципом гармонии звучащей речи с личностью оратора. Эффективность данного этапа в огромной степени зависит от развитых способностей говорящего управлять своим поведением и поведением аудитории.

Подобные умения особенно необходимы при устном контактном взаимодействии, так как неопределенность ситуации требует вариативных способов реагирования для сохранения и поддержания диалогических отношений одновременно с усилиями последовательной реализации целевой установки. Требуется самообладание, владение адекватными авторской позиции средствами, приемами выхода из возможных затруднений не за счет подавления аудитории и отказа от замысла. Именно при наличии подобных качеств оратор может рассчитывать на эффективность взаимодействия - степень достижения результата общения относительно коммуникативного намерения и достижения определенного риторического эффекта.

Итак, античный риторический канон, составляя основу европейской и современной культуры, является образцом мыслительной и речевой деятельности, соответствующий общим законам человеческого мышления и речи. Учитывая эти законы и принципы, классическая риторика в ее современном обличье позволит говорящему уверенно ориентироваться в любой ситуации, требующей от него связной, осмысленной речи.

СПИСОК ЛИТЕРАТУРЫ

- 1 Варзонин Ю. Н. На пути к современной риторике // Теоретические основы риторики. Тверь, 1998.
- 2 Минеева С. Л. Подходы к пониманию риторической культуры современного человека // Риторическая культура в современном обществе: Тезисы IV международной конференции по риторике. М.: 2000.
- 3 Михальская А. К. Риторика и речевое поведение человека // Основы риторики. М., 2001.

Кафедра "Иностранные языки"

УДК 803.17

И. Е. ПАПУЛИНОВА

ЯЗЫКОВАЯ МАНИФЕСТАЦИЯ НЕВЕРБАЛЬНЫХ АКТОВ КОММУНИКАЦИИ

"Вербальный язык представляет собой универсальное средство для отображения человеком окружающего мира". [1 : 56]. Невербальные компоненты коммуникации также могут быть манифестированы вербальными средствами. Это, прежде всего, проявляется при письменной коммуникации, где автор художественного текста ограничен одним узким каналом - письменными знаками определенного набора, с помощью которых он передает сообщение, являющееся в условиях непосредственного общения продуктом взаимодействия вербальных и невербальных средств, поэтому реплики часто вводятся ремарками, которые содержат элементы ситуации общения необходимые для адекватной интерпретации содержания сказанного, в том числе и невербальные компоненты.

Средства языковой манифестации невербальных явлений представляют известный интерес в связи с их особым "метаязыковым характером", т.е. вербализация невербальных компонентов коммуникации представляет собой обозначение знаков одной семиотической системы, невербальной - знаками другой семиотической системы - языковой [1 : 57]. Некоторые исследователи сравнивают этот процесс с процессом перевода [2 : 114]. Как всякий перевод, языковая манифестация невербальных действий предполагает определенные потери информации.

Использование различных языковых средств для манифестации невербального поведения дает возможность конкретизировать, выделить такое их содержание, которое является коммуникативно релевантным для конкретного акта. Особенность языковой манифестации невербальных средств коммуникации состоит в том, что кроме формально-содержательных признаков, языковые средства передают еще и субъективно-оценочные, эмоциональные, прагматические их интерпретации. Возможность выбора средств языковой манифестации невербальных действий зависит от отправителя вербального сообщения.

Можно выделить следующие типы языковой манифестации невербальных актов коммуникации:

1 Один жест может иметь несколько значений и быть манифестирован различными языковыми средствами.

"Кивок головой" - жест приветствия, согласия, благодарности, приглашения на танец и вербализуется: to give a nod, nodding, слегка кивнуть.

"They don't like water," I told her and Whisky gave me a grateful, it somewhat sodden nod. [Longden] (согласие).

I said I thought she had a very nice voice. She nodded. "I know. I'm going to be a professional singer." [Salinger] (согласие).

"Hullo, General," he cries, nodding breezily. [Maugham] (приветствие).

И, легко шагая, подошел к Гале, остановился перед ней, слегка кивнул головой:

- Прошу на вальс, Галина Степановна! [Красильников] (приглашение на танец).

2 Один жест может иметь одно значение и быть манифестирован различными языковыми средствами.

Жест "приложить палец ко рту" передает значение "призыв к тишине, молчанию" и манифестируется следующими фразами: legen den Finger auf den Mund, halten den Finger auf den Mund:

"Willst du dich heute nicht zum Einschlafen mir ans Bett setzen?"

"Pst! Pst!" machte sie, legte den Finger auf den Mund. [Becher] (призыв к молчанию).

Ich klopfte an die Tür. Ich ging hin und öffnete. Hasse stand draußen. Ich legte den Finger an den Mund und trat auf dem Korridor. [Remarque] (призыв к тишине).

3 Один жест может иметь несколько значений, но иметь одну языковую манифестацию.

Жест "махать рукой" - передает следующие значения: несогласие, человек не имеет ничего против, злость, смущение, указание на место, приглашение к работе, призыв к тишине, нежелание говорить о чем-либо, отрицание, безразличие:

- Я так считаю, - сказал Амангельды. - Три рубля за сотню хорьковских шкурков, пять - за горностаев. А еще у меня корсачьи шкурки есть.

Приказчик махнул рукой и сел на ящик.

- За такие деньги их в Париже продают. [Икрамов] (несогласие).

Макар махнул рукой: "Ну, если так, делайте, как хотите." [Красильников] (не имеет ничего против).

Марья махнула на всех троих рукой, сплюнула:

- Вам всегда не хватает! Весь мой огород себе берите, берите, намажьте на хлеб и жрите! Только не подавитесь! Все же одного корня - мать с отцом, и сынок туда же.

[Красильников] (злость).

Олексан смутился, махнул рукой:

- Да что там... Я ударить не хотел. Сам не знаю, как получилось. Сильно рассердился я тогда, Сабит! [Красильников] (смущение).

- Оксан, а где дизель? - снова наклонившись к Олексану, спросила она [Галя].

Он махнул рукой в сторону рожи:

- Там. [Красильников] (указание на место).

Завели тракторы, прицепили к ним концы троса. Олексан махнул рукой:

- Поехали, Сабит! [Красильников] (приглашение к работе).

- Сегодня, наверно, ничего не выйдет, - не выдержал Юрий. Надо было пораньше...

- Тише! - махнул рукой Лакеев, инстинктивно прижавшись к земле. [Злуникин] (призыв к тишине).

О выполнении задания умалчивал. Когда Вера спросила настойчиво, недовольно махнул рукой:

- Ушлый пошел предатель: за десятью замками укрывается, сразу не достанешь. [Злуникин] (нежелание говорить на эту тему).

"Was macht der Köter, Robert?" fragte er [Gustav].

"Dem gehts großartig," sagte ich.

"Und du?"

Ich winkte mißmutig ab. "Mir würde es auch großartig gehen, wenn ich mehr verdiente. Stell dir vor, zwei ganze Fünzigpfennigfahren heute." [Remarque] (отрицание).

Köster lachte. "War eine verwichelte Sache. Zu lang zum Erzählen. Aber sag mal, wie fühlst du dich denn? Wie dreißig?"

Ich winkte ab. "Wie sechzehn und fünfzig gleichzeitig. Nicht besonders." [Remarque] (безразличие).

4 Один жест может передавать только одно значение и иметь одну языковую манифестацию.

Der Vater klopfte an sein Glas. "Achtung!" [Becher] (призыв к тишине).

"Wie lange wird es nun dauern, denkst du?"

"Eine Stunde, zwei Stunden, kann sein, die ganze Nacht?" Maud öffnete überrascht den Mund. "Die ganze Nacht?" [Kellermann] (удивление).

Roy burst out laughing and Mrs. Driffeld put her hand up to her mouth to hide her smile. [Maugham] (скрытие эмоций).

A woman's voice came through. "Muriel? It that you?" The girl turned the receiver slightly away from her ear. "Yes, Mother. How are you?" she said. [Salinger] (громкий крик).

5 Различные жесты могут передавать одно значение и быть манифестированы различными языковыми средствами.

Например, приветствие передают следующие жесты: die Hand heben, nicken, die Hand stricken, shaking by the hand, einen Gruß haben, обнять движением руки, die Hand an der Mütze salutieren:

ER HOB DIE HAND: "SALÜ, VALENTIN!" ER BLICKTE AUF UND NICKTE: "SALÜ, ROBBY!" [REMARQUE].

"Hallo!" Sie streckte mir die Hand entgegen. [Remarque].

"How are you, old fellow? Glad you're come down, Emmy'll be delighted to see, you," Osborne said, shaking his comrade warmly by the hand ... [Thackeray].

Begegnete ich Fräulein Klarchen tagsüber, außerhalb der Glücksmminute, so hatte ich für sie nur einen flüchtigen Gruß. [Becher].

Борис обнял Александра широким движением рук.

- Как я рад тебе, баишлык! Если бы ты знал, как! - смущенно пробасил он. [Косихин].

Ich salutiere die Hand an der Mütze, er [Hartinger] sagte einfach: "Servus!" [Becher].

Таким образом, можно выделить жесты-омонимы (махать рукой), жесты-синонимы (поклониться, пожать руку, приподнять шляпу), жесты-антонимы (кивнуть головой - покачать головой).

Коммуникация предполагает наличие и взаимодействие вербальных и невербальных средств общения. Невербальные средства коммуникации передают информацию, которая не всегда является факультативной. Интонация, жесты, мимика (в устной речи) и их языковая манифестация (в письменной речи) передают сведения об индивидуальных характеристиках человека, его внутреннем состоянии и т.д. Учет информативной значимости невербальных действий и их языковой манифестации является одним из условий адекватного восприятия всего коммуникативного акта.

СПИСОК ЛИТЕРАТУРЫ

- 1 Дементьев А. В. Семантико-функциональные аспекты кинематических речений в современном английском языке. Дис. ... канд. филол. наук. М., 1985. 215 с.
- 2 Гельхард Р. Р. Рассуждения о диалогах и монологах: // Сб. докладов и сообщений Лингвистического общества. Калинин: КГУ, 1971. Вып. I. Т. II. С. 28 - 153.

Кафедра "Иностранные языки"

УДК 803.17

О. В. ЛЕДЕНЕВА

ПУТИ ФОРМИРОВАНИЯ ПРОФЕССИОНАЛЬНОГО ЯЗЫКОВОГО СОЗНАНИЯ СПЕЦИАЛИСТОВ В НЕЯЗЫКОВОМ ВУЗЕ

Современная концепция лингвистического образования обусловила необходимость перераспределения ценностных ориентиров в преподавании иностранного языка. Приоритетным становится формирование способности обучаемых к межкультурной коммуникации, которая неразрывно связана с пониманием иного образа мысли, уклада жизни, способов решения жизненных и деловых проблем при осуществлении диалога между представителями разных культур. Действительно, стабильность и благополучие мира во многом зависит от способности молодого поколения проявлять терпимость, уважать культурные и социальные особенности иных стран и народов, что вызывает необходимость подготовки специалистов в контексте "Культуры Мира".

Культурологически ориентированное обучение рассматривается с позиции формирования вторичной языковой личности, поскольку концепт "языковая личность" является системообразующим фактором познания языка.

Широкое признание в настоящее время получило трактование языковой личности Ю. Н. Карауловым как личности, выраженной в языке (текстах) и через язык, т.е. личность, реконструированная в основных своих чертах на базе языковых средств [2]. Заметим, что развитие вторичной языковой личности сопровождается осмыслением картины мира иной социальной общности. Носителям того или иного языка характерны особые общие и языковые картины мира, в связи с тем, что грамматический строй языка навязывает определенный способ описания действительности. Этот способ описания действительности народом, говорящем на данном языке есть языковое сознание, носителем которого являются как люди, так и сам язык.

С другой стороны, картины мира отражаются в тезаурусе личности. При этом тезаурус представляет собой открытую, подвижную систему знаний, хранящуюся в памяти индивида. Таким образом, через тезаурус может быть описано содержание индивидуального языкового сознания.

Сознание в психологической литературе определяется как отражение действительности, преломленное через призму общественно выработанных языковых значений, понятий. Отсюда следует тесная взаимосвязь языка и сознания. Безусловно язык является основным фактором формирования сознания. В то же время в языке запечатлен общественно-исторический опыт или общественное сознание.

В ходе обучения иностранному языку сознание обучаемого претерпевает качественные изменения. Это вызвано формированием новых знаний не только об изучаемом языке, но и о родном языке, и о различиях между двумя системами. Иными словами, освоение иностранного языка сопровождается установлением связей между русскоязычной картиной мира и той новой картиной мира, которую несет в себе изучаемый язык. Языковое сознание при этом из монолингвального становится билингвальным.

Вместе с тем, в отношении билингва можно говорить и о бикультурном сознании. Билингв - это не просто человек, владеющий двумя языками, это личность, существующая одновременно в двух культурных пространствах, умеющая воспринимать мир с двух различных точек зрения.

Обучение языку, согласно Н. Н. Нечаеву [3], предполагает последовательное раскрытие особенностей языкового сознания на национально-культурном, социокультурном и индивидуально-психологическом уровнях. На национально-культурном уровне языковое сознание связано с национальной картиной мира, которая проявляется в аспектах языка: лексике, грамматике. На социокультурном уровне языковое сознание представлено в виде социальных языков, существующих в рамках национального языка, которыми овладевает человек, осваивая разные социальные роли. Индивидуально-психологический уровень языкового сознания связан с речевой деятельностью конкретного индивида в конкретных речевых ситуациях.

Лингвисты подчеркивают, что процесс овладения средствами иноязычного общения есть процесс формирования "вторичной языковой личности". Между тем раскрытие и осознание системы значений соответствующих языковых структур обуславливает усвоение языкового сознания.

Исходя из вышесказанного, этапы формирования языкового сознания обучаемых в процессе профессиональной подготовки в вузе заключается в переходе от обиходного языка (национально-культурный уровень) к овладению системой языковых средств данной специальности (социокультурный уровень). Что касается индивидуально-психо-логического уровня языкового сознания, то его достижение связано, на наш взгляд, с "выходом" на конкретные ситуации профессионального общения будущих специалистов.

В связи с этим уточним понятие "профессиональное общение". Представляется, что профессиональное общение возникает между лицами, находящимися в определенных официальных отношениях друг с другом в связи с выполнением ими конкретных официальных функций. Профессиональное общение можно отнести к специфическим видам социальной коммуникации, поскольку оно осуществляется благодаря специальным знаниям, регулируется совокупностью норм, установленных правил [1]. В каждой области профессиональной деятельности деловое общение имеет свою специфику, которая проявляется в структуре общения, особенностях речевых навыков и умений.

Таким образом, центральной задачей обучения иностранному языку в неязыковом вузе должно стать формирование профессионального сознания будущих специалистов. Последнее означает, что специалист с высшим образованием должен не только осознавать сущность своей деятельности, но и обладать предметно-специальным отношением к миру или профессиональной позицией. Современный специалист должен иметь такие качества как ответственность, способность принимать адекватные решения в нестандартных ситуациях.

Овладение соответствующим специализированным языком профессиональной коммуникации становится возможным по мере усвоения специализированного предметного содержания. Источником данной информации и основным средством обучения иностранному языку безусловно являются учебные, аутентичные научно-популярные и научно-технические тексты. Предметно-понятийное и языковое содержание текстов должно последовательно и логично раскрывать соответствующую тему и подготавливать переход к следующей теме.

Научно-популярные учебные тексты, как нам представляется, должны преимущественно относиться к типу обучающих текстов, адресованных начинающему специалисту. Их роль состоит в том, чтобы подготовить обучаемых к работе над более сложными в языковом и содержательном плане аутентичными научно-популярными и научно-техническими текстами. Это могут быть статьи из журналов, публицистика, справочная литература, статьи и интервью из газет, фрагменты из монографий, технические описания к оборудованию, деловая переписка.

В настоящее время в связи с развитием информационных технологий используются новые технологии обучения, включая мультимедийные технологии, привлечение сети Интернет, что меняет не только способы подачи информации, но и обеспечивает автономность обучаемого, когда в центре обучения находится обучающийся как индивидум, как личность, выступающая в этом процессе не столько в роли объекта, сколько в роли субъекта.

Итак, обучение иностранному языку в неязыковом вузе должно быть направлено, в первую очередь, на формирование профессионального языкового сознания специалистов. В результате сопоставления русскоязычной картины мира и картины мира изучаемого языка происходит развитие вторичной языковой личности обучаемых. Последовательное раскрытие особенностей языкового сознания на национально-культурном, социокультурном и индивидуально-психологическом уровне предполагает переход от изучения обиходного языка к овладению системой языковых средств данной специальности и выход на конкретные ситуации профессионального общения.

СПИСОК ЛИТЕРАТУРЫ

- 1 Астафурова Т. Н. Интерактивная компетенция в профессионально-значимых ситуациях межкультурного общения // Актуальные проблемы преподавания перевода и иностранных языков в лингвистическом вузе: Тр. МГЛУ. Вып. 423. М.: Изд-во МГЛУ. 1996. С. 93 - 107.
- 2 Караулов Ю. Н. Русский язык и языковая личность. М., 1987. 264 с.
- 3 Нечаев Н. Н. Психолого-педагогические основы формирования профессионального сознания специалистов в сфере межкультурной коммуникации // Материалы Третьей международной конференции ЮНЕСКО. М., 2000. С. 154 - 165.

Кафедра "Иностранные языки"

УДК 82

И. А. СТРУНКИНА

КОМПОЗИЦИОННЫЕ ФУНКЦИИ ПЕЙЗАЖА В ХУДОЖЕСТВЕННОЙ ПРОЗЕ А. П. ЧЕХОВА И Э. ХЕМИНГУЭЯ

Русская пословица гласит: "Из песни слова не выкинешь". Поскольку текст песни представляет собой гармоническое сплетение слов, и, если исключить один его элемент (т.е. слово), нарушится общий строй песни, что приведет к диссонансу.

То же самое можно сказать и о хорошем художественном произведении, где живое и трепетное сочетание компонентов повествования обеспечивает их сложное динамическое взаимодействие, непрерывную взаимообогащенность, иначе говоря их полифункциональность.

Рассказы А. П. Чехова и Э. Хемингуэя прекрасно иллюстрируют данное явление. Ткань произведений этих двух авторов насквозь, в каждом образе своем, в каждом слове пронизана настроением, адекватным состоянию персонажа и его положению в социальной действительности. Там нет ни одного пейзажа, ни одного портрета, ни одного диалога или описания места действия, который выпадал бы из общего тона, существовал бы сам по себе, как-то противостоял целому. За счет этого и обеспечивается целостность и монолитность произведения, где каждый элемент выполняет свою функцию.

Попробуем проанализировать роль пейзажа, как элемента композиции и определить его функции в произведениях А. П. Чехова и Э. Хемингуэя.

Одной из основных функций пейзажа является психологическая, которая строится на основе сопоставления действий и переживаний человека с внешне схожими явлениями природы, т.е. на основе психологического параллелизма. В этом случае пейзаж служит средством раскрытия внутреннего мира героя.

Так, в "Альпийской идиллии" Хемингуэя мы видим людей не способных на длительное, целеустремленное усилие, людей, которые пытаются укрыться от неразрешимых вопросов - усыпить себя. И весь фон рассказа, все детали пейзажа выполняют эту отвлекающую роль: утомляют лужи, слепит назойливое солнце и снег, усыпляет видная из окна лесопилка со спящей взд и вперед пилой и сонно расхаживающие вороны, и отблеск солнца в пустых стаканах.

Эту же функцию пейзажа мы находим и у Чехова. Вот в "Мужиках" описание летнего дня по впечатлениям Ольги и Саши, вырвавшихся наконец из тяжелой, беспросветной жизни в семье Чикильдеевых: "То курган, то ряд телеграфных столбов, которые друг за другом идут неизвестно куда, и исчезая на горизонте, и проволоки гудят таинственно; то виден вдаль хуторок, весь в зелени, потягивает от него влагой и коноплей, и кажется почему-то, что там живут счастливые люди...". Этим пейзажем переданы все внутренние переживания героинь - страх перед неизвестностью и в то же время вера в лучшее будущее.

Таким образом, пейзаж в приведенных примерах является не просто нейтральным фоном или лирическим отступлением, а выполняет сложную психологическую функцию - помогает реципиенту в раскрытии душевного состояния героев.

Пейзаж также придает особую выразительность и трагизм той или иной сцене. Иначе говоря, является средством драматизации событий.

В романе Хемингуэя "Прощай, оружие!" таким трагическим лейтмотивом становится дождь. Он преследует героев в миланские ночи, сопровождает итальянскую армию во время отступления, не оставляет Генри и Кэтрин в ночь бегства в Швейцарию. Когда трагическая развязка приближается, ее опять предваряет тема дождя. Под дождем выезжают герои в Лозанну, и Лозанна встречает их дождем. Под дождем едут они в отель и из окна отеля видят, как идет дождь. Во время дождя Кэтрин умирает. И когда это происходит, Фред возвращается к себе в отель под дождем.

Тема дождя не перестает звучать на протяжении всей книги, усиливается, и роман кончается смертью героини. Так вполне реальная деталь пейзажа, "разрастаясь" эмоционально, превращается в некий трагический символ, несколько при этом не теряя своей реальной основы. Деталь пейзажа может соотноситься с предшествующим описанием природы по принципу ассоциативной связи сцен. Так, у Чехова в "Даме с собачкой" мы читаем: "Потом, когда они вышли, на набережной не было ни души, город со своими кипарисами имел совсем мертвый вид, но море шумело и билось о берег; один баркас качался на волнах, и на нем сонно мерцал фонарик". А в следующей главе единственный пейзаж в городе С. - "...забор серый, длинный, с гвоздями". В этом случае ассоциативная связь возникает по принципу контраста. И образ "забора" вырастает до символа тюремного образа жизни, придавая еще больший драматизм ситуации.

Пейзаж у А. П. Чехова и Э. Хемингуэя может быть не только вспомогательным средством выразительности или своего рода аккомпанементом к повествуемому. Нередко это - равноправный партнер с другими компонентами по раскрытию идейного и философского смысла важнейших моментов произведения. Например, в рассказе Чехова "Припадок" снег становится мощным орудием, участвующим в создании идеологической атмосферы произведения. Снег является символом чистоты, и противопоставляется колориту улицы публичных домов: "Все было обыкновенно, прозаично и неинтересно". Между тем, как "В воздухе пахло снегом, под ногами мягко хрустел снег. Земля, крыши, деревья - все было мягко, бело, молодо, и от этого дома выглядели иначе, чем вчера, фонари горели ярче, воздух был прозрачный, экипажи стучали глуше, и в душу вместе со свежим, легким, морозным воздухом просилось чувство, похожее на белый, молодой, пушистый снег".

Автор напоминает нам, что природа - это источник радости и теплоты, озаряющий жизнь человека. Она помогает его духовному обновлению; ее величие и красота намекают нам на те высшие ценности, к которым человек должен стремиться, чтобы быть человеком. Наслаждаясь этой красотой, ощущая каждым нервом, как прекрасен мир, герой не может не думать с горечью о людях, о себе самом, обо всем том в человеческих взаимоотношениях, что так далеко от красоты и гармонии. Бессмысленность войны особенно остро ощущается, когда мы смотрим вместе с героем романа Э. Хемингуэя "Прощай, оружие!" на синие горы и на прозрачную воду реки. Позже война осквернит и эту красоту: лес будет выжжен снарядами, а в реке будут плавать трупы... В перечисленных примерах пейзаж выполняет идейно-композиционную функцию, вскрывая лирический подтекст произведений.

Пейзаж может также выступать в роли действующего лица, как например, в пьесе Чехова "Вишневый сад". Вишневый сад здесь - один из главных персонажей. Все действие пьесы происходит на фоне этого сада. Он все время незримо присутствует на сцене: о его судьбе говорят, его пытаются спасти, о нем спорят, философствуют, о нем мечтают, его вспоминают.

Для Раневской и Гаева вишневый сад - родовое гнездо, малая родина, где прошли их детство и юность, здесь родились и угасли их лучшие мечты и надежды, вишневый сад стал частью их самих. Продажа вишневого сада символизирует конец их бесцельно прожитой жизни, от которой остались одни горькие воспоминания. Эти люди, обладающие великолепными душевными качествами, прекрасно развитые и образованные, не могут сохранить свой вишневый сад, лучшую часть своей жизни.

Аня тоже выросла в вишневом саду, но она еще очень молода, полна жизненных сил и энергии, поэтому - она покидает вишневый сад с легкостью, с радостью, для нее это освобождение, шаг в новую жизнь. Она стремится навстречу новым жизненным испытаниям, мечтая посадить новый сад лучше прежнего. Но в старом саду, в заколоченном доме, остался умирать забытый старый Фирс. Вишневый сад не отпускает никого просто так, как не дает человеку покоя его прошлое. Вишневый сад - это символ жизни, символ прошлого и будущего. Он бессмертен, как бессмертна сама жизнь.

В этом случае пейзаж выступает в роли действующего лица, выполняя при этом идейно-композиционную функцию и раскрывая глубокий философский смысл, лежащий в основе произведения.

Итак, в ходе анализа было установлено, что роль пейзажа в произведениях А. П. Чехова и Э. Хемингуэя весьма многогранна. Пейзаж помогает реципиенту в раскрытии внутреннего мира героев, а также идейно-философского смысла произведений. Пейзаж является средством драматизации, придавая особую выразительность повествованию. Кроме того, пейзаж может быть вполне реальным действующим лицом, при этом обнаруживая лирический подтекст произведения. Во всех этих случаях пейзаж устанавливает сложные ассоциативные связи между элементами композиции, придавая целостность произведению.

Кафедра "Иностранные языки"

УДК 803.17

Е. К. ТЕПЛЯКОВА

ПРОБЛЕМА УСПЕШНОГО / НЕУСПЕШНОГО ОБЩЕНИЯ В СВЕТЕ ТЕОРИИ РЕЧЕВОЙ ДЕЯТЕЛЬНОСТИ

Проблема коммуникативных неудач непосредственно связана с общей теорией речевой деятельности, активно разрабатываемой в 60-х, 70-х годах прошлого столетия в отечественном языкознании. Рассматривая общение как вид человеческой деятельности, как взаимодействие, взаимоотношение двух (как минимум) личностей, основоположники теории речевой деятельности опираются на позицию психологов школы Л. С. Выготского, которая рассматривает любой акт деятельности в виде трехфазной структуры: а) этап ориентировки и планирования; б) этап исполнения или реализации; в) этап контроля.

Процесс порождения речи, движения от мысли к слову (к внешней речи) представляется в виде последовательных этапов от мотива, порождающего какую-либо мысль, к оформлению самой мысли, к опосредованию ее во внутреннем слове, затем - в значениях внешних слов, и, наконец, в словах.

Для деятельности общения обязательно наличие потребности в общении, преобразующейся в мотив деятельности общения; коммуникативного намерения (коммуникативной интенции); ориентировки в условиях коммуникативной задачи, благодаря чему становится возможным планирование речевых действий и переход к следующему этапу - конкретной семантико-грамматической реализации замысла высказывания.

Наиболее распространенным путем достижения успешного общения является путь через значения. И здесь в первую очередь, встает проблема значения и смысла, от которой в существенной мере зависит результат общения - будет ли оно успешным или нет.

Проблема значения и смысла играет существенную роль при анализировании процесса общения с точки зрения прагматики, так как, как отмечает Е. В. Милосердова, "... это прежде всего выбор, предпочтение той или иной языковой формы другим, обладающим близким или сходным значением, выбор, обусловленный ситуативными и индивидуальными причинами" [1].

Исходя из того, что акт общения имеет достаточно сложную психолингвистическую структуру, основоположники теории речевой деятельности указывают на целый ряд умений, которыми должен в принципе располагать человек для того, чтобы успешно общаться: 1) уметь быстро и правильно ориентироваться в условиях общения; 2) уметь правильно спланировать свою речь; 3) найти адекватные средства для передачи содержания; 4) уметь обеспечить обратную связь.

Помимо этого отмечается важность правильной оценки целей коммуникации: учета окружающей ситуации (внешних факторов, влияющих на протекание общения) и адекватного распределения ролей (социальной ситуации). В то же время указывается, что даже наличие факторов, способствующих адекватному обмену информацией в устной коммуникации, не обеспечивает стопроцентного, зеркального, исчерпывающего снятия передаваемого смысла, причиной чего является индивидуальность речевых систем участников коммуникативного акта. В данной связи в некоторых случаях можно понять говорящего без осознания того, что он сказал, в других же - можно понять высказывание говорящего, но не то, что он хотел сообщить.

Проблема успешного/неуспешного общения частично рассматривается и в теории речевых актов, как в одном из вариантов теории речевой деятельности. Однако наметившееся в данной теории стремление сократить изучаемый фрагмент языковой деятельности до формата одного предложения и одного речевого акта, позволяет лишь отметить условия, необходимые для успешного выполнения одного, отдельно взятого речевого акта.

При рассмотрении различных речевых актов, обладающих определенной иллюкутивной силой, в качестве основного фактора, способствующего успешному выполнению речевого акта, выдвигается фактор говорящего, так как именно он совершает акт говорения в полном, обычном смысле этого слова, нацеленный на оказание определенного последующего воздействия на чувства, мысли или действия аудитории (Остин; Стросон). Со стороны слушающего, по мнению П. Стросона, должно возникнуть понимание значения и силы иллюкуции. На говорящего же возлагается общая ответственность за содержание своего намерения оказать определенный, целенаправленный эффект (перлюкутивный эффект) на слушающего.

Именно здесь возникает реальная возможность появления коммуникативных неудач, ибо говорящий не сможет обеспечить понимания иллюкутивной силы своего высказывания, не осуществит акт общения, который намеревается выполнить, если слушающий не уловит его сложного намерения. В данном случае полезным оказывается понятие "субъективного значения", введенное Г. П. Грайсом, а именно того, что конкретный говорящий имеет в виду под своим высказыванием. Для того, чтобы слушающий понял высказывание правильно, говорящий, по мнению данного автора, должен найти средства сделать свое намерение явным. Иными словами, говорящий должен добиться того, чтобы слушающий осознал наличие у него сложного намерения определенного вида вызвать у него (слушающего) определенную реакцию.

Таким образом, по мнению вышеупомянутых авторов, успешное выполнение речевого акта зависит главным образом от говорящего, от его намерения вызвать определенную реакцию у слушающего и от тех языковых средств, которые говорящий использует для достижения успешного результата. Слушающий же остается как бы в стороне и не влияет на конечный результат коммуникации.

По мнению ряда авторов, большое значение для достижения успешной коммуникации имеет также соблюдение принципа вежливости, сформулированного Дж. Личем. Именно с соблюдением принципа вежливости многие исследователи связывают достаточно широкое применение косвенных высказываний в речи говорящего.

Косвенные, несобственные, вторичные по своему характеру способы означивания как предметных (референтных) ситуаций, так и намерений самого говорящего, широко распространены среди средств языкового общения. По мнению Дж. Серля, те речевые акты, которые он назвал прямыми, не составляют труда в понимании. Трудность же в понимании представляют косвенные речевые акты.

Такие речевые акты обладают рядом специфических особенностей, так как успешное решение коммуникативной задачи в данном случае предполагает активное участие слушающего. В косвенных речевых актах говорящий передает слушающему большее содержание, чем то, которое он реально сообщает, и он делает это, опираясь на общие фоновые знания, как языковые, так и неязыковые, а также на общие способности разумного рассуждения, подразумеваемые им у слушающего, и на достаточно хорошее владение им правилами коммуникативной компетенции.

Среди условий, необходимых для достижения успешного общения, ряд исследователей указывает также на немаловажную роль "вещественных предпосылок коммуникации", относя к ним внеречевые условия общения.

В последние десятилетия исследования отечественных ученых, занимающихся рассмотрением проблем достижения успешного общения, привели к тому, что были выделены так называемые, "постулаты нормального общения", придерживаясь которых можно избежать неудач в коммуникации. Данные постулаты частично дублируют максимумы успешного общения Г. П. Грайса и Д. Вундерлиха. К вышеизложенным максимумам были добавлены постулаты о: 1) неполноте описания, согласно которому сообщение с полным описанием внешнего мира противоречит нормальному общению, ибо из него невозможно вычленить значимую информацию; 2) общей памяти - говорящие должны иметь хотя бы минимальный общий запас сведений о прошлом; 3) способности прогнозировать будущее - каждый человек должен уметь строить несложные предсказания; 4) семантической связанности.

Современный поворот лингвистики в сторону прагматики дает новый импульс для изучения проблемы успешности / неуспешности коммуникации. Прагматический аспект высказываний может быть рассмотрен наиболее полно на материале диалогических высказываний, где особенно ярко проявляются не только языковые, но и экстралингвистические факторы, влияющие на успешное / неуспешное развитие диалога.

СПИСОК ЛИТЕРАТУРЫ

- 1 Милосердова Е. В. Семантика и прагматика модальности (На материале простого предложения современного немецкого языка). Воронеж: Изд-во ВГУ, 1991. 196 с.
- 2 Остин Дж. Л. Слово как действие // Новое в зарубежной лингвистике. Вып. 17. М.: Прогресс, 1986. С. 22 - 129.
- 3 Серль Дж. Р. Косвенные речевые акты // Новое в зарубежной лингвистике. Вып. 17. М.: Прогресс, 1986. С. 195 - 222.
- 4 Leech G. N. Principles of Pragmatics. L.; N.Y.: Longman, 1983. XIII. 250 p.

Кафедра "Иностранные языки"

УДК 802-07

А. А. Фадеева

РЕФЛЕКСИВНОЕ ОСМЫСЛЕНИЕ ОПЫТА В РИТОРИЧЕСКОМ ОФОРМЛЕНИИ ДЕЛОВОЙ ДОКУМЕНТАЦИИ

Ключом к постижению содержательности текста являются рефлексивные усилия. В современных энциклопедиях рефлексия определяется как "форма теоретической деятельности общественно развитого человека, направленная на осмысление всех своих собственных действий и их законов; деятельность самопознания, раскрывающая специфику духовного мира человека" [4] или как "осмысление чего-либо при помощи изучения или сравнения; в узком смысле - новый поворот духа после совершения познавательного акта к "я" (к центру акта) и к его микрокосму, благодаря чему становится возможным присвоение познанный". [3]. Именно рефлексия лежит в основе процессов понимания текста, так как понимание возможно только благодаря рефлексии способностей человека. Рефлексия позволяет реципиенту встать в позицию "наблюдателя", или "исследователя", или "управляющего" по отношению к своим действиям и своим мыслям [1 : 227].

Г. И. Богин и его ученики понимают рефлексии как связку между опытом мышления реципиента (опыт памяти, опыт знаний, опыт мышления, опыт коммуникации, опыт практической деятельности, сложившейся к моменту обращения реципиента к тексту) и осваемыми текстовыми ситуациями [2]. К данному положению следует добавить, что опыт мышления реципиента нужно рассматривать в определенной "логосфере" - речемыслительной области культуры, в которой живет каждый человек. У каждого из нас есть своя система критериев оценки любого устного или письменного высказывания. В целом же речевое поведение носителей той или иной культуры регулируется риторическим идеалом - определенным ментальным образцом хорошей речи, который существует у каждого говорящего и который является существенным компонентом его культуры.

Еще Дильтей - представитель немецкой исторической школы, занимающейся проблемами герменевтики - выдвинул предположение: "Природу мы объясняем, а человека мы понимаем". [5 : 196]. Культура делается человеком и потому одного логического объяснения, подводящего определенные явления под закон, недостаточно. Необходимо понимание явления, которое возможно лишь тогда, когда исследователь "живается" в изучаемую культуру, ставит себя на место того или иного автора. Впоследствии Фроли утверждал, что "Язык, культура и мышление - отражения друг друга... так что можно мыслить, зная язык, и говорить, зная культуру, потому что лингвистические особенности отражают культурные особенности мышления". [6 : 46].

Рассмотрим процессы понимания и рефлексии на примере некоторых деловых документов, которые требуются при приеме на работу в России и за границей. В России при поступлении на работу кроме анкеты прилагается автобиография. В автобиографии автор в хронологической последовательности описывает события своей жизни. В ней указывается дата и место рождения, краткие данные о родителях, полученное образование, научная степень, специальность, место работы, трудовые награды, семейное положение, адрес и телефон.

Для работы за границей кроме анкеты следует предоставить CV (Curriculum Vitae) - жизнеописание. Оно как бы письменно представляет "товар", предлагаемый будущему работодателю, который желает получить более детальную информацию. Претендент на должность представляет фотографию, свои адрес и телефон, личные и паспортные данные и более подробно характеризует свои образование и квалификацию. В отличие от "сухой" информации в автобиографии, жизнеописание является как бы более "живым", "привлекательным" документом с использованием различных выразительных средств языка с одной только целью - привлечь внимание работодателя к более профессиональному, энергичному, активному и квалифицированному кандидату на должность.

Приведу пример из требований одного агентства по трудоустройству EMDS Consulting:

Your resume should include the following points:

- your personal information: name, surname, date and place of birth, nationality, marital status;
- your education and qualifications: a detailed information about universities, institutes, colleges and courses you have finished; all qualifications and degrees you have got; all languages you can speak, read and write; your computer skills including programs you can deal with;
- your professional experience: point down five places you worked at beginning from the last one; your personal characteristics important for your work;
- your achievements and awards, diplomas and certificates getting at different fields of activity;
- your interests and activities;
- your references.

Таким образом, в поисках новой работы за рубежом рефлексивные усилия российских претендентов на должность должны быть направлены на осознание отличных требований к написанию деловых документов, чем в нашей стране. В частности CV - это визитная карточка кандидата на должность плюс презентация всех своих самых лучших личностных качеств, умений, навыков, квалификаций и профессионального опыта, это небольшая реклама "товара" "покупателю" профессиональных услуг, что можно выразить одним удачным английским эквивалентом "to show off one's skills".

Мы видим, что риторика данных документов составляет неразрывное целое с их прагматикой, где на первый план выдвигается соответствие тем ценностям и идеалам, которые приняты в данном культурном сообществе. Такая самооценка напрямую связана с рефлексивным осмыслением собственного опыта реципиента.

СПИСОК ЛИТЕРАТУРЫ

- 1 Блауберг И. В., Юдин Э. Г. Становление и сущность системного подхода. М., 1973.
- 2 Понимание и рефлексия: Сб. статей. Тверь, 1993.
- 3 Рефлексия // Филос. словарь. М., 1961.
- 4 Рефлексия // Филос. энциклопедия. Т. 4. М., 1967.
- 5 Философия: Учебное пособие / Под ред. В. М. Лавриенко. М., 1996.
- 6 Frawley W. Linguistic semantics // Hillsdale, NY: Hove: Lawrence Erlbaum Associates, 1992.
- 7 Information List of EMDS Consulting: Internet.

Кафедра "Иностранные языки"

УДК 801.73

Е. А. ЯШИНА

ТЕОРЕТИЧЕСКИЕ ПРОБЛЕМЫ ТОЛКОВАНИЯ ПОНЯТИЙ ПОНИМАНИЯ И СМЫСЛА

Исследование проблемы понимания художественного текста неизменно предполагает освещение психологических основ процесса понимания, рассмотренных в работах Л. С. Выготского, А. А. Леонтьева, В. В. Знакова и других. С точки зрения психологии различают три формы понимания в зависимости от объекта, ситуации и цели понимания: идентификация объектов (ответ на вопрос "Что такое?") означает понимание-узнавание, классификация объектов (ответ на вопрос "К какой области принадлежит объект?") - понимание-гипотеза, синтез единого целого - понимание-объединение. Более того, для понимания фактов необходима реализация двух важных условий: 1) целевое - понимается то, что соответствует целям понимающего; 2) мнемическое - человек понимает то, что может соотнести со своими знаниями. "Понятно человеку то, что может быть иначе выражено". [8]. В свою очередь В. В. Знаков определяет *понимание* как психологический феномен, предполагающий, во-первых, выход за границы непосредственно понимаемого и включение его в контекст личности, во-вторых, - последующее соотнесение понимаемого с представлениями о должном [7].

Понимание художественного текста непосредственно является предметом научного рассмотрения герменевтики, основные концепции которой разработали А. А. Брудный, А. К. Жолковский, Г. И. Богин, Е. Husserl, G. Frege и другие. "Герменевтика способна показать понимание как работу понимания, осуществляемую в многомерном пространстве содержаний, и тем самым схватить понимание как таковое в его целостности". [10 : 21]. Так, понимание, по определению А. А. Брудного, предполагает присвоение знания и обращение его в часть внутреннего мира личности [5]. Г. И. Богин рассматривает процесс понимания как "освоение разумом того, что присутствует или дается неявно", при этом, выделяя субстанциальную и процессуальную стороны понимания, первая из которых подразумевает способность человека понимать, вторая - "множество действий, процедур и техник, обеспечивающих переход от непонимания чего-либо к пониманию этого или пониманию другого". [3 : 3]. Обе стороны понимания тесно взаимосвязаны: схемы действия реципиента в процессе понимания отталкиваются от смыслов, хранящихся в его онтологической конструкции и принадлежащих субстанциальной стороне понимания [3 : 5], что еще раз подтверждает суждение о контекстуализации понимаемого. "Понимание текста можно рассматривать как переход от дискретных языковых единиц, его составляющих, к континууму смыслов (через фильтры контекстуализации)". [1 : 99]. Суммируя ранее проведенные исследования, А. А. Богатырев дает следующее всестороннее определение, исследуемому явлению: "**Понимание** - 1) приобщение к культуре как освоение смыслов-ценностей; 2) деятельное освоение смыслов текста (целостной ситуации) посредством обращения на него опыта индивида; 3) преодоление непонимания; 4) освоение бытия; 5) переживание человеком определенной гармонии между внешним и внутренним миром. [2 : 89]. Наиболее оптимальным и соответствующим целям нашего исследования представляется взгляд на понимание как на "деятельное освоение смысла текста посредством обращения на него опыта индивида" [2], а также как на "результат осмысления текста, восстановления структуры смыслов, имплицитно заложенных в тексте автором". [9 : 37], что позволяет рассматривать понимание как процесс и результат одновременно и подчеркивает синтез процессуальной и субстанциальной его сторон. Рассуждая о понимании как результате, следует подчеркнуть его относительность, объясняемую "невозможностью достижения абсолюта, так как конечность понимания предполагает конечность рефлексии и опыта". [11 : 105]. При таком подходе понимание предполагает проникновение в содержательность текста, конструируемую как восхождение к смыслам на основе его содержания, отражающего особенности риторической программы продуцента.

К основным характеристикам понимания как сложного аналитико-синтетического процесса относятся целостность, полнота и эстетическая адекватность. Целостность заключается в осмыслении тесной взаимосвязи образов и ситуаций, а также их способности реализовывать идейную ценность произведения. Полнота понимания предполагает отсутствие пропусков смыслообразующих частей текста, а эстетическая адекватность означает соответствие сформулированных смыслов содержанию художественного произведения. Другим важным положением, характеризующим понимание, выступает принцип его "вторичности": "Понимание текста - это всегда вторичное понимание, понимание понятого. Отсюда следует, что процесс понимания носит интересубъективный характер <...> как диалог на базе материальной проявленности текста". [1 : 99], что особенно важно учитывать при осмыслении текста литературной пародии. Исходя из чего, понимание текста пародии предполагает процесс освоения его смысловой мозаики, фиксируемый в усмотрении смыслов, составляющих интересмысл пародийного произведения (пародийный метасмысл), имплицитно отражающий пародийную интерпретацию средств и смыслов протослова.

Осмысление художественного произведения начинается с формирования в онтологической конструкции реципиента первого впечатления, анализируемого в дальнейшем на основе риторической организации текста произведения посредством герменевтических техник. Таким образом, герменевтический процесс составляет следующую триаду: *восприятие - толкование - понимание*, где последнее звено являет собой цель герменевтического толкования [6 : 99], процесса осмысления произведения, реализуемого в распределении его смыслов. Однако смысл не может выступать ни предметом, ни продуктом понимания до тех пор, пока понимание не стало особым видом деятельности, в которой реципиент занимает особое место - "место исследователя". [12 : 557 - 562]. Именно тогда возникает *смысл* как "особая действительность, создаваемая исследователем при статической фиксации процессов понимания"; таким образом, "понимание мыслится сквозь призму структуры "смысла", а "смысл" - сквозь призму процессов понимания". [12]. В отличие от приверженцев теории отражения последователи теории интенциональности (Гуссерль, Фреге и др.) подчеркивают объективную данность смысла. "Смыслы - не пространственно-временные данности", субъективные составные их "идеальной реальности" - интересубъективны, а все индивидуальное - "надындивидуально". [4].

Весьма важным этапом восхождения к смыслу является значащее переживание, соотносимое с наличным опытом реципиента. В структуру самого смысла входит такого рода "набор интенционально релевантных нозем", который соответствует чувствам, целям и воспоминаниям читателя [3 : 67]. Смысл выстраивается на основе *значений*, формирующих содержательную сторону текста и соединяющих в себе следующие характеристики: "(1) лежат наряду со смыслами и являются другими функциональными компонентами структуры деятельности и знака, (2) выражают и фиксируют отдельные компоненты смыслов, придавая им второе и особое существование", что "позволяет рассматривать и трактовать связь между значением и смыслом как совершенно особое отношение конструктивного замещения, или <...> имитации". [12 : 570]. Содержание, в свою очередь, еще более крупный компонент структуры художественного произведения, составляющий оппозицию смыслу, с одной стороны, и его необходимую основу - с другой. В то время как содержание "дано в словах с их денотатами" и постигается "через знание языка", смысл - реализуется в последовательности слов и возникает "как одна из организованностей дискурсивной рефлексии над ситуацией", при этом одно и то же содержание может вызвать к жизни несколько смыслов, обращенных к одному адресату.

Таким образом, позиция исследователя, занимаемая реципиентом, придает процессу понимания характер направленной рефлексии, где смысл выступает в качестве одной из ее организованностей.

СПИСОК ЛИТЕРАТУРЫ

- 1 Баранов А. Г. Интересубъективность понимания // Понимание и рефлексия: Мат. III Тверской герменевт. конф. Тверь, 1993. Ч. 1. С. 99 - 107.
- 2 Богатырев А. А. Элементы неявного смыслообразования в художественном тексте. Тверь, 1998.
- 3 Богин И. Г. Субстанциальная сторона понимания. Тверь, 1993.
- 4 Брудный А. А. Понимание как компонент психологии чтения. М., 1975. С. 162 - 172.
- 5 Гучинская Н. О. Универсалии филологической герменевтики // Понимание и рефлексия: Мат. III Тверской герменевт. конф. Тверь, 1993. Ч. 1. С. 17 - 24.
- 6 Знаков В. В. Психология понимания и нарративная психология // V Международная научно-практическая конф. "Психология, педагогика и социология чтения". М. 2000.
- 7 Леонтьев А. А. От психологии чтения к психологии обучения чтению. // V Международная научно-практическая конференция "Психология, педагогика и социология чтения". М. 2000.
- 8 Макеева М. Н. Риторическая программа художественного текста. Тамбов, 1999.
- 9 Снитко Т. Н. К проблеме рефлексивности понимания // Понимание и рефлексия: Мат. I и II герменевт. конф. Часть 2. Тверь, 1992. С. 21 - 24.
- 10 Соловьева И. В. Герменевтический круг как средство порождения техник понимания // Понимание и рефлексия: Мат. 1 и 2 герменевт. конф. Часть 1. Тверь, 1992. С. 104 - 106.
- 11 Щедровицкий Г. П. Избранные труды. М., 1995.

Кафедра "Иностранные языки"

СТРУКТУРИРОВАННОСТЬ НАШИХ ЗНАНИЙ

Вся структура знаний индивида имеет определенную упорядоченность, которую можно рассматривать как когнитивную модель, обусловленную всеобщей договоренностью.

Отметим, что в настоящее время остается неясным, каким же образом структура знаний организована и упорядочена и как функционирует механизм мыслительной деятельности индивида. Мы попытаемся предложить свою гипотезу и для этой цели представим схематичное изображение структуры знаний индивида. Полагаем, что такое изображение, в свою очередь, потребует указать, какие единицы составляют структуру знаний и по каким правилам все единицы упорядочены.

Для цели схематичного представления структуры знаний индивида в настоящей работе взята за основу схема мыследеятельности, разработанная Г. П. Щедровицким, но она модифицирована нами в соответствии с собственной гипотезой организации и упорядочивания структуры знаний индивида [1].

Воспринимаемый окружающий мир через слух, зрение, ощущения, индивид снабжает все воспринятое признаками и свойствами, соответствующими восприятию именно через слух, зрение, ощущения. Поэтому все знания человека упакованы и организованы по признакам и свойствам логической сочетаемости.

Мы полагаем, что структуру знаний индивида можно представить в виде трех полей (соответственно схеме мыследеятельности Г. П. Щедровицкого), которые **не могут быть автономны**. В каждом поле объединены единицы знаний по качественно-категориальным признакам (теоретически условно). Мы их назвали **мнемо-единицами знаний (МЕЗ)**. Формант "мнемо" используется с целью показать, что все процессы, позволяющие сформировать то или иное мыслительное образование, происходят именно в памяти. Эти единицы сформировались в результате какого-либо вида взаимодействия человека с окружающей действительностью. В этой связи мы назвали всю структуру знаний индивида **базовой совокупностью единиц знаний**.

Мнемо-единицы знаний в процессе познания или понимания всегда вступают в интеграцию с другими мнемо-единицами знаний, образуя мыслительное образование, которое в работе мы называем **представлением**. Например, зеленый цвет невозможно представить просто как зеленый цвет, которой не имеет предметной принадлежности. Зеленым может быть просто полотно, какое-либо пространство, лист, предмет и т.п., но зеленый цвет, не "привязанный" к чему-либо предметно представить невозможно. Знание о зеленом цвете есть МЕЗ (мельчайшая единица знаний), которая вступает в интеграцию с другими единицами знания в мыслительном процессе индивида. Строго говоря, МЕЗ - это "строительный материал" для формирования мыслительных образований.

Важно то, что МЕЗ вступают в интеграцию друг с другом лишь по таким родственным качественным признакам, которые допускают формирование представления. Например, у индивида есть единица знания, которую он может вербализовать как "круглый". Есть единица знания, вербализуемая как "квадрат", но индивид не может сформировать мыслительное образование "круглый квадрат", так как эти две единицы знаний "круглый" и "квадрат" не вступают в интеграцию, не имеют родственных качественных признаков. В когнитивном плане подобная "абсурдность" может быть представлена во фразеологии, например, "сапоги всмятку". Однако, индивид может сформировать мыслительное образование "сапоги всмятку", т.е. такие сапоги, которые изношены, сбиты набок, но сформировать мыслительное образование "круглый квадрат" невозможно.

Таким образом, структура знаний индивида условно разделена на три поля:

- Поле мыследействования с предметными представлениями (МПП) содержит МЕЗ о визуальных признаках людей, предметов, различных фигур, знаков, природы.
- Поле мыследействования с представлениями в абстрактных парадигмах (МАП) содержит МЕЗ о чувственных переживаниях, каких-либо физических состояниях, нахождения в каких-либо ситуациях, о характерах людей.
- Поле мыследействования с представлениями в коммуницировании (МК) содержит МЕЗ, приобретенные в процессе слушания, говорения, чтения и анализа каких-либо текстов.

Усматриваемые индивидом представления, которые не осознаются, не имеют четких границ, лишь направленность мысли на собственные мыслительные действия и на сформированные мыслительные образования позволяют обрести последние в более четкие контуры. Такая направленность мысли характеризует процесс мыследеятельности. Строго говоря, **мыследеятельность - это осмысление собственных мыслительных действий с представлениями**.

Представление - это мыслительное образование, которое является результатом интеграции активизированных МЕЗ.

Посмотрим можно ли на практическом примере показать, каким образом из МЕЗ образуется представление, т.е. из множества единиц формируется мыслительное образование.

Для этой цели испытуемым было предложено изобразить то, как они представляют понятие "проситель" и дать характеристику этому понятию. В итоге проситель был изображен протянутой рукой, выходящей из объекта неопределенной формы.



Теперь разложим мыслительное образование "проситель" на МЕЗ. Из рисунка можно заметить, что в изображении использованы только те МЕЗ, которые характеризуют именно это понятие. Описание свелось к тому, что "проситель - это тот, кто просит, обращается к кому-то".

Полагаем, что у испытуемых сформировалось мыслительное образование "проситель", которое можно охарактеризовать как представление, составленное из четырех МЕЗ. Первая МЕЗ несет в себе сильный признак, и эта МЕЗ не может быть изображена без руки. Первую МЕЗ можно охарактеризовать как "обращение к кому-то", "направленность просьбы к кому-то", "интенция", а на рисунке эта МЕЗ "сливается" со второй МЕЗ, которая изображена протянутой рукой. Третья МЕЗ - это единица знания о том, что проситель может протягивать руку, когда просит. Бесформенное облако составляет четвертую МЕЗ, которая не несет сильный признак. Поскольку изображение человека отсутствует, хотя рука выходит якобы из какого-то тела, то такая репрезентация мыслительного образования "проситель" позволяет указать на то, что он (проситель) в структуре знаний индивида не имеет рода (хотя по грамматическим правилам языка каждый может сказать, что "проситель" - это он, а не она). В мыслительном процессе активизируются разные МЕЗ (в **базовой совокупности единиц знаний**), которые могут интегрироваться с другими единицами и образовывать целостный образ, принадлежащий либо мужскому роду, либо женскому. Таким образом может быть "дорисовано" любое представление. Можно сделать вывод, что в памяти индивида откладываются не готовые эталоны или схемы каких-либо мыслительных образований (например, какие-то конкретные дом или дерево), а лишь единицы знаний, имеющие устойчивые связи друг с другом и которые сгруппированы в маленькие блоки по близким признакам. При необходимости воспроизвести в памяти конкретный дом или дерево индивид осуществляет направленность мысли, т.е. активизирует МЕЗ из множества маленьких блоков, которые, вступая в интеграцию, "строят" конкретно необходимый образ. Все МЕЗ равны, поскольку слабые МЕЗ могут становиться сильными, а сильные - могут становиться слабыми в зависимости от направленности мыслительного процесса, от воспринимаемого материала. Поэтому в памяти не сохраняется в неизменном виде все, что индивид воспринимал или ощущал. В памяти удерживаются лишь маленькие блоки с рядом МЕЗ, которые интегрируются в мыслительном процессе, "строя" каждый раз необходимый для познания или понимания мыслительный образ. В пользу именно этой гипотезы говорит также не только то, что мысль невозможно остановить, хотя можно и зафиксировать, но и то, что каждый раз, сталкиваясь с необходимостью что-либо познать, индивид производит и формирование мыслительного образа, и категоризацию, т.е. оценивание и отнесение воспринятого к определенному классу, при этом осуществляется также соотношение воспринимаемого с тем, что есть в следах памяти.

Поскольку усматриваемые представления не имеют четких границ, а осмысление приводит к формированию таких мыслительных образований, которые оформлены в четкие контуры, то можно предположить, что в каждом случае необходимости осмысления чего-либо производится операция дополнительного упорядочивания воспринимаемой информации и уже имеющихся знаний, т.е. каждый раз индивид мыслит и упорядочивает всю базовую совокупность единиц знаний. Такое осмысливание приводит к тому, что вступают в интеграцию каждый раз другие, вновь активизируемые МЕЗ, а вся базовая совокупность единиц знаний не имеет четко фиксированного набора блоков с фиксированными МЕЗ, следовательно, не имеет четкой единственной структуры, а активизированные МЕЗ каждый раз формируют новые блоки и переходят из одного блока в другой. Деление МЕЗ на поля может быть произведено условно теоретически. Кроме того, не надо доказывать то, что в памяти индивидов содержатся определенные стереотипы (обусловленные рядом факторов), которым они подчиняют свою мыслительную деятельность. Стереотипам как бы подчиняется мыслительная деятельность индивидов и проведенные эксперименты показывают, что оперирование стереотипами - есть подчинение мышления социальным факторам.

Для подтверждения этой гипотезы было предложено группе испытуемых (13 человек) проанализировать (спонтанно) взятое предложение из такого текста, который был неизвестен этой группе. Предложение было следующее: "Из театра Келлер повез жену в нарядный кабачок, который славился своим белым вином". (Набоков В. "Возвращение Чорба").

Испытуемым была поставлена задача **осмыслить** каждую лексическую единицу предложения (т.е. совершить направленную мыследеятельность), охарактеризовать ее как собственное мыслительное образование и попытаться изобразить каждое мыслительное образование любой фигурой или рисунком, на которые индивид способен.

Лексическую единицу "театра" испытуемые представили: в виде сцены - 4 человека; в виде здания - 6 человек; в виде зала для зрителей - 3 человека. Описание сводилось к тому, что театр - это: "сцена, много людей, занавес, актеры, декорации, цветы, аплодисменты, старое здание с колоннами, большой зал с хрустальными люстрами, женщины в драгоценностях, люди, сидящие в партере, колонны, овации, волнение, музыка, восторг". Нетрудно заметить, что представление о том, что такое "театр" имеет для каждого индивида свою структуру, в которую вплетены и эмоции (обратите внимание - "восторг, волнение").

Образ мужчины по фамилии "Келлер" был представлен в виде мужчины в полный рост или только головы мужчины. Описание персонажа было единодушно таким, что Келлер - это "солидный мужчина, в черном фраке и бабочке, аккуратный, среднего возраста, хорошо одетый, обходительный, богатый, педантичный, интеллигентный, в очках, высокий, медлительный". Из описаний видно, что процесс осмысления представления о персонаже привел к тому, что эти представления оформились и имеют четкие контуры мыслительного образования, т.е. не имея описаний внешности в тексте, все испытуемые описали его одинаково. Можно сделать вывод, что у всех испытуемых в базовой совокупности единиц знаний интегрировались такие МЕЗ, которые привели к усмотрению образа социально обусловленного типа мужчины. Этот образ "наполнился" необходимыми МЕЗ в соответствии с тем образом джентельмена, который может повезти жену из театра в кабачок. Именно такое представление образа Келлера было обусловлено социальной ситуацией, определенным стереотипом.

Описание понятия "повез" свелось к перечислениям такого порядка, как: "лошадь, повозка, быстро, совершил движение, воспользовавшись машиной, темная машина, иномарка". Описаний понятия "повез" очень мало. Они отличаются краткостью, т.е. представление о движении описывается сложнее, чем представление о внешности мужчины, а

МЭЗ в базовой совокупности единиц знаний индивида могут интегрироваться по-разному, т.е. при необходимости "построить" мыслительное образование активизация и интеграция МЭЗ происходит различно, поскольку в данном случае единственного социально обусловленного стереотипа нет.

Рецепция лексической единицы "жену" вызвала представление о внешности женщины, которую испытуемые описали, как "молодую, красивую, стройную, светлую и кудрявую, любящую роскошь и драгоценности, женщина богато одетая, умная, добрая, высокая, капризная". Визуально образ жены был представлен схематичным изображением женщины. Мы приходим к выводу, что "построение образа" было обусловлено социальным стереотипом такой ситуации, когда муж повез именно такую жену из театра в кабачок, которая своей внешностью соответствует ситуации.

Можно сделать вывод, что в данном случае подтвердилась гипотеза о существовании всеобщей когнитивной модели понимания, которая обусловлена социальной направленностью мышления. Сформированный стереотип характеризуется тем, что если мужчина, который может повезти жену из театра в кабачок, то этот мужчина непременно солидный джентельмен, а его жена непременно молода и красива.

В заключении приведем полностью тот отрезок текста, который был взят для эксперимента. "Из театра Келлер повез жену в нарядный кабачок, который славился своим белым вином, и только во втором часу ночи автомобиль, легкомысленно освещенный изнутри, примчал их по мертвым улицам к железной калитке степенного особняка. Келлер, старый коренастый немец, очень похожий на президента Крюгера, первый сошел на панель, где при сером свете фонаря шевелились петлистые тени листьев. Свет на мгновение выхватил крахмальную грудь Келлера и капли стекляруса на платье его жены, которая, выпростав полную ногу, в свою очередь лезла из автомобиля. ... Келлер толстой ладонью погладил себя по седому бобрику, и его большое, несколько обезьянье лицо, с длинным надгубьем и с глубокими морщинами, по старчески насупись. ... Варвара Климовна грузно покружилась на месте, лоя конец вуали, которой был покрыт ее русый парик".

СПИСОК ЛИТЕРАТУРЫ

- 3 Щедровицкий Г. П. Избранные труды. М.: Шк. культ. полит., 1995. 800 с.

Кафедра "Иностранные языки"

Л. В. АРХИПОВА

О ПРИРОДЕ СЛОВСОЧЕТАНИЙ КАК СИНТАКСИЧЕСКИХ ЕДИНИЦ

Известно, что до сих пор нет единства взглядов по вопросам о природе словосочетаний, их функции, объеме, классификации. В языкознании представлено два основных взгляда на понимание природы словосочетаний как синтаксических единиц.

1 Одни языковеды считают словосочетаниями грамматически организованные соединения слов, выделяемые при синтаксическом членении предложения. Так, В. П. Сухотин пишет, что "словосочетание является минимальным смысловым и грамматическим объединением слов в составе предложения" и образует объект синтаксической науки, не устраняющий учение о предложении [6 : 151]. Этой точки зрения придерживаются также А. И. Смирницкий, С. И. Абакумов, А. Н. Гвоздев, А. Г. Руднев, В. В. Белый и др. Функция словосочетания состоит в выражении отношений между словами, которые отражают отношения между предметами и явлениями реальной действительности. Словосочетаниями признаются любые соединения слов в предложении. В. Н. Ярцева отмечает, что "само выделение словосочетания происходит лишь на базе предложения, частью которого оно является". [8 : 450].

2 Другие ученые словосочетаниями считают такие грамматические единства, состоящие из двух и более полнозначных слов, которые являются сложным наименованием расчлененного понятия или представления. (В. В. Виноградов, Н. Ю. Шведова, Н. Н. Прокопович и др.). Это теория о номинативной функции словосочетания, признающая существование словосочетаний вне предложений как строительного материала для предложений. В определении Н. Ю. Шведовой наиболее полно нашли отражение основные положения этой теории. "Под словосочетанием понимается существующая в языке независимо от предложения синтаксическая единица некоммуникативного плана, образующаяся путем соединения двух или более полнозначительных слов на основе подчинительной грамматической связи и специфического значения (отношения), которое порождается характером этой связи и лексико-семантической соединяемостью сочетающихся слов". [7 : 3]. Из такого определения ясно, что к словосочетаниям относятся только подчинительные связи слов. Таким образом, этими учеными признается тот факт, что словосочетания можно изучать и вне предложения как разные виды сложных названий.

От решения вопроса о сущности словосочетаний зависит и решение всех остальных вопросов, связанных с теорией словосочетаний, в том числе и управления. Г. А. Золотова [2 : 55] не отказывается от определения словосочетания как особой синтаксической единицы, состоящей из двух и более знаменательных слов, связанных по смыслу и грамматически и представляющих собой сложное наименование явлений объективной действительности. Однако она считает словосочетаниями лишь такие соединения слов, где между словами устанавливается двусторонняя связь. Это прежде всего сочетания переходных глаголов с винительным падежом существительных. Здесь глагол нуждается в обязательном распространении, а зависимая форма, не обладающая структурно-смысловой самостоятельностью, является показателем зависимости от другого слова, требующего этой формы по своему лексико-грамматическому праву. Именно такую связь Г. А. Золотова считает подлинно грамматической связью - управлением. Все же остальные сочетания слов - аналоги словосочетания.

В последние годы все чаще подвергается критике положение о номинативной функции словосочетаний. Многие ученые считают, что только несвободные словосочетания, т.е. фразеологизмы, воспроизводятся в речи в готовом виде, только они являются единицами словарного состава языка. "Говорить о словосочетании как о строительном материале для предложения можно лишь условно, имея в виду отстоявшиеся в предложении живые схемы и формулы, широко используемые в процессе речевого общения". [3: 244]. Свободные же словосочетания конструируются по определенным моделям в процессе речи и, следовательно, представляют собой свободные синтаксические единицы. Схема модели управления каждого слова содержит прежде всего информацию трех видов: синтаксическую, семантическую и морфологическую. Словосочетания возможно вычленишь из предложения не потому, что они являются номинативными единицами. Скорее это объясняется тем, что они обладают семантической цельнооформленностью. А с другой стороны, существует исторически закрепившаяся в данном человеческом коллективе синтаксическая модель, т.е. словосочетание свойственно языку как определенная модель. Нельзя отрицать реальность существования словосочетаний в языке. Р. Я. Сердобинцев считает, что словосочетания могут выступать в речи как самостоятельные единицы в одном ряду с предложением, выполняя различные функции: функцию оформления непосредственного восприятия деталей, предметов и явлений действительности; функцию эмоциональной оценки или качественного восприятия предшествующих и последующих предложений и другие [4 : 224, 226]. Специфику языка составляют не конкретные словосочетания, а модели, способы для соединения слов в составе предложения. Именно то, что язык обладает не готовыми и конкретными словосочетаниями, а только моделями для их образования, дает говорящему возможность выражать все новые и новые отношения между понятиями. Трудно не согласиться с Е. С. Скобликовой, когда она говорит о невозможности представить себе, что в языке в готовом виде, как самостоятельные "номинативные" единицы, существуют конкретные словосочетания разного лексического наполнения. Но нельзя принять утверждения исследователя, что "грамматическую структуру во многих случаях можно объяснить только исходя из коммуникативного задания всего предложения, а не в зависимости от причин "внутриязыковых" - свойств господствующего слова". [5 : 148]. Тем самым словосочетания признаются только единицами речи, отрицается существование их в языке в виде определенных моделей. Б. Н. Головин [1] считает, что вопрос о природе словосочетаний, по-видимому, сложнее, чем это получается, если опираться на традиционные зачисления словосочетаний в сферу синтаксических явлений. Нет никаких оснований приписывать одному лишь синтаксису. "Такими свойствами обладают и фонемы, и морфемы, и слова, и классы слов и их формы, и конструкции предложений, и элементы таких конструкций". [1 : 5]. Ясно одно, что природа словосочетания сложная, комплексная. Поэтому структуру словосочетаний нельзя рассматривать лишь в пределах синтаксиса: слова сцепляются, объединяются в словосочетания прежде всего не как члены предложений, а как элементы тех или иных морфологических классов (частей речи). В структуре подчинительного словосочетания возникают синтаксические отношения, которые дают основания различать члены предложения. Но традиционному отнесению словосочетаний к разряду явлений синтаксических противится морфологический характер самого грамматического господства и подчинения слов в словосочетании и лексико-семантический характер связи конкретных слов - членов конкретных словосочетаний. Соединение слов друг с другом опирается прежде всего на структурные значения: каждое слово несет информацию о словах, их грамматических формах, с которыми готова вступить в соединение. Мы в вопросе о сущности словосочетания придерживаемся следующих взглядов.

- 1) Следует разграничивать свободные и несвободные словосочетания (фразеологизмы), хотя это не всегда просто, потому что фразеологизация происходит в языке постепенно.
- 2) Словосочетание организуется по определенной модели, существующей самостоятельно вне конструкции предложения и наряду с ней. В процессе общения модели словосочетаний наполняются конкретным лексическим содержанием, включаясь в структуру предложения. Свободные словосочетания не воспроизводятся в речи в готовом виде.
- 3) Только в составе предложения и через предложение словосочетания входят в систему коммуникативных средств языка. Поэтому изучать значение словосочетаний, их функции в отрыве от контекста, вне связи с другими словами высказывания невозможно.
- 4) Роль глагольных словосочетаний в русском языке исключительна велика и многообразна. Глагольное словосочетание складывается на основе наличия в структуре значения глагола того или иного семантического признака, который и обуславливает его сочетаемость с определенным классом существительных.

СПИСОК ЛИТЕРАТУРЫ

- 1 Головин Б. Н. К вопросу о языковой природе словосочетаний // Ученые записки Горьковского университета. Вып. 99. Серия лингвистическая: Материалы и исследования по русской грамматике и лексикологии. Горький, 1970. С. 3 - 15.
- 2 Золотова Г. А. Очерк функционального синтаксиса русского языка. М.: Наука, 1973. С. 351.
- 3 Петрухин В. Н. Словосочетание как специфическая синтаксическая единица в составе предложения (На материале русского языка) // Ученые записки МГПИ им. Ленина, 1958. Т. СXXXII. Вып. 8. С. 244
- 4 Сердобинцев Н. Я. Функционирование словосочетаний в речи // Русская разговорная речь: Сб. научн. тр. Саратов: Издательство Саратовского университета, 1970. С. 223 - 234
- 5 Скобликова Е. С. Согласование, управление как способы синтаксической организации слов в русском языке: Дис. ... д-ра филол. наук. Куйбышев, 1969. 682 с.
- 6 Сухотин В. П. Проблема словосочетания в современном русском языке // Вопросы синтаксиса русского языка. М., 1950. С. 127 - 182
- 7 Шведова Н. Ю. Активные процессы в современном русском синтаксисе. (Словосочетание). М., Просвещение, 1966. 156 с.
- 8 Ярцева В. Н. Предложения и словосочетания // Вопросы грамматического строя. М.: Изд-во АН СССР, 1955. С. 436 - 451.

УДК 34:681.3

И. П. Рак, А. В. Селезнев,

А. В. Терехов, В. Н. Чернышов

**СОВРЕМЕННОЕ СОСТОЯНИЕ И ПЕРСПЕКТИВЫ
ИСПОЛЬЗОВАНИЯ НОВЫХ ИНФОРМАЦИОННЫХ
ТЕХНОЛОГИЙ В КРИМИНАЛИСТИЧЕСКОЙ ДЕЯТЕЛЬНОСТИ**

Человечество неотвратимо вступает в информационную эпоху. Деятельность отдельных людей и организаций сейчас все в большей степени начинает зависеть от их информированности и способности эффективно использовать имеющуюся информацию. Прежде чем предпринять какие-то действия, необходимо провести большую работу по сбору и переработке информации, ее осмыслению и анализу. Отыскание рациональных решений в любой сфере требует обработки больших объемов информации, что подчас невозможно без привлечения информационных технологий (ИТ).

Информационная технология - процесс, использующий совокупность средств и методов сбора, обработки и передачи данных (первичной информации) для получения информации нового качества о состоянии объекта, процесса или явления. Современные ИТ опираются на достижения в области компьютерной техники и средств связи.

Повышение эффективности работы правоохранительных органов по раскрытию и расследованию преступлений в настоящее время невозможно без интеграции в криминалистику новых информационных технологий, в первую очередь связанных с персональными компьютерами (ПК) [1].

Рациональное использование криминалистически значимой информации с учетом ее объема и многообразия возможно только при использовании ИТ в рамках информационно-поисковой системы, обеспечивающей накопление, обработку, хранение и поиск такой информации. Эта система складывается из подсистем - криминалистической регистрации и судебной экспертизы.

Криминалистическая регистрация включает в себя следующие криминалистические учеты, которые отличаются друг от друга учитываемыми данными: регистрационно-справочный учет (алфавитно-дактилоскопический); оперативно-розыскной учет (учеты лиц, пропавших без вести; неизвестных больных и неопознанных трупов; утраченного, похищенного и выявленного огнестрельного нарезного оружия; похищенных и изъятых номерных и неномерных вещей, предметов старины и изобразительного искусства (антиквариата); похищенных, утраченных паспортов и паспортов скрывшихся преступников и т.д.); криминалистический учет (дактилоскопический учет неизвестных преступников, оставивших следы рук на местах нераскрытых преступлений, и лиц, взятых милицией на учет; пуль, гильз, патронов со следами оружия; поддельных бумажных и металлических денежных знаков; следов орудий взлома и инструментов, транспортных средств и т.д.) [2].

Информационную базу криминалистической регистрации составляют оперативно-справочные, розыскные и криминалистические учеты и картотеки, сосредоточенные в главном информационном центре (ГИЦ) МВД России и ИЦ МВД, УВД, УВДТ и локальные учеты горрайорганов [3].

Судебная экспертиза охватывая широкий круг самых различных исследований, проводимых в тех случаях, когда при производстве дознания, предварительного следствия и судебного разбирательства необходимы специальные познания, позволяет выявить и познать скрытую суть криминалистически важных явлений и вещей и дать им научное истолкование.

Применение ИТ существенно повышает возможности криминалистической регистрации и судебной экспертизы, оперативность и эффективность криминалистических информационно-поисковых систем (ИПС), увеличивает их функциональные возможности (позволяет фиксировать большие объемы информации, быстро получать нужные сведения и т.д.).

В настоящее время в криминалистической регистрации и судебной экспертизе используются автоматизированные ИПС (АИПС) двух типов: 1) универсального назначения - сложные многопрофильные системы, которые обеспечивают комплексный характер обработки хранящейся в ней информации (например, в автоматизированном банке данных "Область" подлежат обработке данные о лицах, поставленных на оперативно-розыскной учет и учет профилактического назначения; о нераскрытых преступлениях и др.); 2) специализированные АИПС, предназначенные для обработки информации какого-либо рода объектов (например, "Опознание" предназначена для учета и идентификации неопознанных трупов; "Оповещение - ВР", осуществляющая учет лиц, объявленных во "всесоюзный" розыск; "Автоэкс", обеспечивающая экспертное исследование вопросов, связанных с расследованием ДТП и др.) [4].

Повышение эффективности криминалистической регистрации и судебной экспертизы будет зависеть от степени автоматизации, создания новых высокопроизводительных автоматизированных информационно-поисковых систем (АИПС).

Перспективным направлением использования ИТ в криминалистической деятельности также является создание и дальнейшее развитие единой информационной системы сбора и обработки информации о преступнике, используя существующие и эффективно действующие криминалистические учеты и методики идентификации человека по голосу (фоноскопия), запаху (одорология), письму и почерку (автороведческая и почерковедческая экспертиза), генотипоскопия (экспертиза ДНК) и другие.

Новой и перспективной областью применения ИТ в криминалистической деятельности является их использование в расследовании компьютерных преступлений, проведении компьютерно-технической экспертизы (КТЭ), которая решает как диагностические, так и идентификационные задачи [5]. Создание специализированных комплексов и программных продуктов использующих новейшие достижения ИТ позволит повысить оперативность и качество проведения основных видов КТЭ: 1) техническую экспертизу компьютеров и их комплектующих, которая проводится в целях изучения конструктивных особенностей и состояния компьютера, его периферийных устройств, магнитных носителей и пр., компьютерных сетей, а также причин возникновения сбоев в работе вышеуказанного оборудования; 2) экспертизу программного обеспечения, осуществляемую в целях изучения информации, хранящейся в компьютере и на магнитных носителях.

Повышение эффективности криминалистической деятельности неразрывно связано с качеством работы правоохранительных органов в современных условиях, которое невозможно без комплексного решения организационных, кадровых, методических задач, применения перспективных средств вычислительной техники и программных продуктов, разработанных с использованием современных ИТ. От этого зависит эффективность борьбы с различными видами преступности, предупреждение правонарушений, ускорение раскрытия преступлений.

Особое место при внедрении новых информационных технологий в деятельность правоохранительных органов занимают высшие учебные заведения, готовящие специалистов, отвечающих требованиям современного информационного общества.

Реализуя концепцию по информатизации правовой деятельности, на кафедре "Криминалистика и информатизация правовой деятельности" (КиИПД) Тамбовского государственного технического университета преподаются следующие дисциплины: правовая информатика, новые информационные технологии в юридической деятельности, автоматизированные и информационно-поисковые системы, защита компьютерной информации и др. На кафедре широко используются современные технические средства в учебном процессе и исследованиях.

В особенности это относится к специальным дисциплинам, например, таким как криминалистика. Значительное внимание уделяется компьютеризации криминалистической деятельности, так как это направление является одним из важнейших в дальнейшем совершенствовании криминалистической деятельности по расследованию преступлений.

Такой подход обеспечивает высокий уровень базовой подготовки, позволяет учитывать современные тенденции информатизации юридической деятельности и готовить современных высококлассных специалистов.

СПИСОК ЛИТЕРАТУРЫ

- 1 Информатика и математика для юристов / Под ред. Х. А. Андришина, С. Я. Казанцева. М.: ЮНИТИ-ДАНА, Закон и право, 2001. 463 с.
- 2 Криминалистика / Под ред. И. Ф. Герасимова. М.: Высш. шк., 2000. 672 с.
- 3 Юридическая статистика. М.: Юристъ, 1999. 400 с.
- 4 Правовая информатика и кибернетика / Под ред. Н. С. Полевого. М.: Юрид. лит., 1993. 528 с.
- 5 Защита компьютерной информации. СПб.: БХВ-Санкт-Петербург, 2000. 384 с.

*Кафедра "Криминалистика и
информатизация правовой деятельности"*

ББК Х.С51

*Е. В. Бурцева**

СОВРЕМЕННОЕ СОСТОЯНИЕ ПРОБЛЕМЫ

ПОДГОТОВКИ СПЕЦИАЛИСТА

В ОБЛАСТИ ЮРИСПРУДЕНЦИИ

* Работа выполнена под руководством профессора В. Н. Чернышова.

Потребности общества ставят перед системой образования задачу подготовки специалистов нового типа, знающих возможности техники и компьютерных технологий, имеющих навыки их использования при решении профессиональных задач.

Как показал проведенный анализ, основным недостатком юридического образования считается преимущественно информационный тип обучения. Для устранения данного недостатка была разработана Федеральная программа развития системы юридического образования в России, предлагающая новые типы обучения, которые позволят "...выявить и развить познавательные и творческие способности студентов; воспитать волевые и профессиональные свойства личности, обеспечивающие профессиональную деятельность юристов...". [1].

В связи с разработанной программой одним из требований, предъявляемых Государственным образовательным стандартом высшего профессионального образования к выпускнику специальности "Юриспруденция" является умение владеть методами компьютерных технологий, применяемых в сфере его профессиональной деятельности. Такого же мнения придерживаются и авторы работ, посвященных особенностям подготовки юридических кадров Н. С. Полевой, Г. Крылов, М. М. Тихомиров, А. Запорожец, О. Е. Кутафин, В. А. Копылов, М. М. Рассолов, В. Д. Элькин, О. А. Гаврилов и др.

Так А. Запорожец, исследуя вопрос о подготовке юридических кадров, констатирует, что атрибутами юриста были "закон, интеллект, бумага и перо", а завтра будут "компьютер, интеллект, бумага" и предлагает считать выпускника вуза не умеющего пользоваться автоматизированными информационно-поисковыми системами, такими как Гарант, Консультант Плюс и другими, посредственным [2].

Соглашаясь с вышеперечисленными требованиями, хотелось бы их уточнить - юрист, чтобы быть профессионалом, обязан не только свободно владеть информационными технологиями, применяемыми в его профессиональной деятельности, но главное, уметь осваивать новые. Такой вывод следует из определения юриста как специалиста: который должен обладать оптимальной профессиональной подготовкой и высокой профессионально-производственной деятельностью, по роду своей деятельности быстро ориентироваться в обстановке и других профессиях; сферу деятельности которого составляют технологии рационального решения социальных конфликтов; самообразовательная деятельность которого продолжается на протяжении всего срока его работы [2, 3], чему способствует использование компьютерных технологий.

Как утверждают исследователи из Великобритании "навыки в области компьютерных технологий являются сегодня третьей основной составляющей наряду с грамотностью и умением считать" и потому должны быть поставлены во главу национальной учебной программы [4].

Однако состояние подготовки в юридических вузах нашей страны компьютерных пользователей высокого уровня остается неудовлетворительным. Юристов-практиков способных использовать современные информационные технологии при решении профессиональных задач по-прежнему не хватает [3, 5, 6]. Недостатки в этой сфере, с нашей точки зрения, вызваны следующим:

- отличием рабочих программ и учебных пособий по содержанию и направленности изложения материала, глубине изучения отдельных вопросов, т.е. отсутствием единого подхода к подготовке студентов;

- нехваткой методической литературы по правовой информатике и методик их преподавания;

- недоукомплектованностью компьютерных классов современной техникой и новыми программными продуктами;

- недостаточным количеством преподавателей правовой информатики, имеющих знания в области юриспруденции;

- неготовностью и консерватизмом преподавателей общепрофессиональных дисциплин и дисциплин специализации к использованию на занятиях компьютерной техники.

Как было указано выше для подготовки студентов к освоению компьютерной техники и технологий Государственным образовательным стандартом введена дисциплина "Информатика и математика", изучение которой дает только общие знания, умения и навыки использования компьютерной техники, т.е. основы компьютерной грамотности. Между тем студентов необходимо нацеливать на умение использовать компьютерные технологии при решении профессиональных задач, что невозможно в рамках дисциплины "Информатика", прежде всего из-за ограниченности отведенного на ее изучение времени.

Для решения этой проблемы в некоторых вузах дополнительно введены (в некоторых готовятся к вводу) специальные дисциплины, при изучении которых компьютерная техника и технологии служат средством решения профессионально-ориентированных задач.

На юридическом факультете МГУ им. М. В. Ломоносова преподается учебная дисциплина "Правовая информатика и кибернетика", которая состоит из базового (знание вычислительной техники, ее возможностей и специфики применения в социально-экономической сфере) и специального (знание вычислительных средств и автоматизированных систем, возможностей их применения в профессиональной деятельности юриста) уровней. Такой подход позволяет обеспечить непрерывность обучения на протяжении всего образовательного цикла [6, 7].

В Московском государственном университете экономики, статистики и информатики (МЭСИ) для специальности 021100 "Юриспруденция" введена специализация "Правовая информатика", но для дистанционного обучения. Здесь компьютерную подготовку студенты получают при изучении дисциплины "Информатика". Обучение осуществляется на основе непрерывной деловой игры в сетевом компьютерном классе. Студенты изучают языки программирования и методы трансляции, системный анализ и исследование операций по методам распознавания образов и идентификации, базы данных и экспертные системы, сетевые технологии и защиту информации, системную интеграцию профессии [8].

В некоторых московских вузах в учебный процесс вводится учебная дисциплина "Информационное право". Так кафедра правовой информатики Московской государственной юридической академии (МГЮА), где информационное право читается уже несколько лет, предлагает включить в ее состав следующие курсы: Информатика и математика - изучение азов компьютерной грамотности; Правовая информатика - изучение основных положений теории информационного права; Информационное законодательство - освоение системы норм действующего законодательства как основного источника информационного права [9].

В нашем университете для подготовки специалистов, способных работать в условиях современной информационной среды, кроме дисциплины "Информатика и математика", введенной Государственным образовательным стандартом высшего профессионального образования для специальности "Юриспруденция", кафедрой криминалистики и информатизации правовой деятельности предложен ряд специальных дисциплин, которые мы объединяем под общим названием "Правовая информатика": "Компьютерные технологии для органов уголовной юстиции", "Защита компьютерной информации", "Информационные технологии в правовой деятельности" "АИПС правоприменительной деятельности", "Новые информационные технологии в судебной медицине". Выбор дисциплин осуществлен на основе проведенного нами системно-функционального и информационного анализа основы деятельности специалиста в области юриспруденции. При их изучении студенты должны получить знания в области применения математических методов для решения профессиональных задач (статистические методы, метод диаграмм рассеяния, корреляционный анализ и т.д.); использования вычислительной техники и автоматизированных систем различных видов и уровней (информационно-поисковых, логических, экспертных и др.) в следственной деятельности, судопроизводстве, в органах прокуратуры, государственных структурах, коммерческих юридических организациях и др.; способности дорабатывать готовые автоматизированные системы и, по возможности, разрабатывать новые.

Таким образом, своей основной задачей считаем подготовку юридических кадров, способных работать в условиях нарастающей информатизации и компьютеризации общества.

СПИСОК ЛИТЕРАТУРЫ

- 1 Федеральная программа развития системы юридического образования в России // Социально-политический журнал. 1996. № 1. С. 208 -220.
- 2 Запорожец А. О подготовке юристов // Высшее образование в России. 1999. № 5. С. 71 - 77.
- 3 Алексеев С. С. Введение в юридическую специальность. М.: Юрид. лит., 1981. Т. 1. 359 с.
- 4 Кристина Престон. Информатизация: Взгляд из Великобритании // Информатика и образование. 1997. № 4. С. 85 - 89.
- 5 Гаврилов О. А. Основы правовой информатики: Учеб. пособ. М.: Институт государства и права РАН, 1998. 43 с.
- 6 Право и информатика / Под ред. Е. А. Суханова. М.: Изд-во МГУ, 1990. 144 с. Правовая информатика и кибернетика: Учебник // Под ред. Н. С. Полевого. М.: Юрид. лит., 1993. 528 с.
- 7 Крылов Г. Университет на пути к реформе // Вузовские вести. 1996. № 9. С. 36 - 41.
- 8 Кутафин О. Е., Копылов В. А. Проблемы становления информационного права в России // Научно-техническая информация. Сер. 1. Организация и методика информационной работы. 1999. № 8. С. 16 - 26.

*Кафедра "Криминалистика и информатизация
правовой деятельности"*

ББК У(9) 933 я 73 - 5/ Ф59

Е. Н. Болотина, Е. В. Иода

**ОБЪЕКТИВНЫЕ ПРЕДПОСЫЛКИ СОЗДАНИЯ
ОПТИМАЛЬНОЙ КЛАССИФИКАЦИИ РИСКОВ**

Любая коммерческая деятельность в условиях рынка сопряжена с многочисленными рисками. Однако потребность в классификации рисков сегодня настолько остра, что ни один из вопросов, касающихся конкретного риска, не может быть решен, минуя определения его места в общей системе экономических рисков.

Классификация рисков в их управлении используется как система, которая функционирует в условиях неопределенности экономической среды и позволяет прогнозировать, оценивать возможность наступления рискованного события и в соответствии с полученной оценкой принимать меры к снижению степени риска. Эффективность этой системы во многом определяется принципами классификации риска.

В настоящее время общепринятой и стройной системы классификации рисков нет. Однако существует множество подходов к решению этой проблемы. Отечественными и зарубежными исследователями (В. Синько, Ю. В. Воропаев, В. Т. Севрук, А. Агибалов и А. Камалян, Г. Б. Клейнер, М. Е. Озиус и Б. Х. Путнам) предлагаются различные признаки, которые могут быть положены в основу классификации рисков коммерческой организации. К основным из них относятся: факторы и источники возникновения риска; характер объекта; специфика клиентов; характер учета риска; распределение риска по времени; метод расчета риска; степень (объем) риска; возможность управления рисками; методика контроля. Такой подход к систематизации рисков широко используется, прежде всего, в банковской практике. Однако в работах этих авторов различаются понятия рисков, их иерархия, разделение на внешние и внутренние. Заметим, что использование такой классификации затруднено ее громоздкостью, наличием нескольких "иерархических деревьев", а также поверхностным рассмотрением степени воздействия коммерческой организации на уровень принимаемого им риска.

Интерес представляют авторские варианты классификации рисков коммерческих структур. Так П. Г. Грабовый и Б. Б. Хрусталева приводят следующие виды риска: производственный риск; финансовый (кредитный) риск; инвестиционный риск и рыночный. Однако данный перечень является не полным, а характеристика отдельных видов не отражает их сущности. Так, при характеристике производственного и финансового рисков авторы подчеркивают их связь только с выполнением обязательств фирмы, не учитывая того, что сам процесс производства и его финансовое обеспечение происходят в условиях неопределенности. Инвестиционный риск нельзя связывать только с формированием инвестиционно-финансового портфеля, так как инвестиционная деятельность субъекта экономики включает в себя, кроме того, и приобретение материальных ресурсов, восстановление и движение основных средств. Рыночный риск, в свою очередь, тесно переплетается с инвестиционным из-за непостоянства рыночных цен на акции и ценные бумаги.

Другой подход к классификации рисков можно наблюдать в работе Б. А. Райзберга. Он напрямую связывает источники риска с видами предпринимательской деятельности, т. е. производственным, коммерческим и финансовым предпринимательством. В качестве факторов, оказывающих на них влияние, автор выделяет в основном социально-политические. Такая точка зрения снижает значимость рассматриваемого вопроса и неполностью отражает экономическую сущность влияния различных факторов на рискованные ситуации.

Определенный интерес представляет классификация рисков И. Шумпетера, который выделяет два вида рисков:

- риск, связанный с возможными сбоями производства;
- риск, связанный с отсутствием коммерческого успеха.

В работах А. Альгина риски классифицируются в зависимости от уровней решения управленческих, экономических и других вопросов. Им выделяются народнохозяйственные и локальные риски.

И. Т. Балабанов классифицирует риски с целью научить предпринимателей теории и практике управления риском. В зависимости от характера результата он разграничивает все риски на две большие группы: чистые и спекулятивные. Чистые риски означают возможность получения отрицательного или нулевого результата. Спекулятивный же риск предполагает возможность получения как положительного, так и отрицательного результата. К сожалению, в работе не всегда последовательно проведено деление рисков на группы, категории, виды, подвиды и разновидности. Поэтому в классификации теряется общая логика выделения и объяснения рисков. Положительным моментом исследования автора представляется попытка дать определение основным терминам.

Детальная оценка существующих классификаций рисков позволяет утверждать, что классификация риска должна удовлетворять принципу системности и строиться на основе определенных принципов (правил) деления целого на части: системности; необходимости; сравнимости; классификации уровня общности; конструктивности; инвариантности. При анализе предполагаемых классификационных схем (видов) рисков с точки зрения их соответствия приведенным принципам не всегда обнаруживаются схемы системной классификации. Проведенные исследования показали, что существующие классификации рисков являются примером искусственной классификации, так называемого "перечислительного характера", ориентированной на решение конкретных тактических задач управления рисками.

Создание универсальной классификации рисков, используемой риск-менеджментом в любой из отраслей экономики, остается перспективным направлением. Возможность осуществить такую системную классификацию рисков, направленную на решение стратегических задач управления рисками, предполагает выделение в соответствующих измерениях основных системных характеристик: функции, входа, выхода и процессора. Входом системы являются любые материальные, финансовые и информационные потоки связей, которые, подвергаясь определенным изменениям в процессе деятельности организации, преобразуются в выходы как результаты обработки потоков. При изучении данных потоков связей на каждом уровне обработки должны выявляться необходимые перечни рисков. Для учета иерархического уровня предлагается использовать уровни управления экономикой: макроуровень, отраслевую и территориальную принадлежность, функционирование на уровне микросреды.

Важным компонентом классификации рисков должна являться функция, определяющая назначение, миссию и необходимость системы. В данном случае нами предлагается новый принцип классификации рисков - оптимизация.

В экономической литературе встречается несколько трактовок понятия *оптимизация*:

- выбор наилучшего (оптимального) варианта из множества возможных;
- улучшение какого-либо процесса для достижения его максимальной эффективности;
- повышения интенсивности чего-либо в целях достижения высоких результатов.

В финансовом менеджменте понятие *оптимизация* рассматривается в различных аспектах: в приложении к оценке денежных потоков, формированию инвестиционного портфеля, принятию решения по структуре капитала и активов организации.

На основе вышесказанного можно предложить следующий понятийный аппарат: "оптимизация рисков - это процесс определения соотношения рисков с целью обеспечения оптимальных пропорций между уровнем рентабельности и уровнем устойчивости коммерческой организации".

Формирование оптимальной классификации рисков позволяет коммерческой организации определить систему рисков, учитывающую специфику занимаемого сегмента рынка - клиентской базы, объема производства или круга выполняемых операций, размера капитала и активов организации. Оптимальная систематизация рисков должна соответствовать российской практике контроля за ними и реальному экономическому положению в стране и ее регионах.

Кафедра "Финансы и кредит"

ББК У(9) 933Я73 - 5/Ф59

В. И. Меньщикова, Е. В. Иода

Формирование биржевого рынка зерна в Тамбовской области

В России зерновая отрасль издревле так или иначе являлась важнейшей в аграрном секторе: около 40 % его производства связано с зерновыми ресурсами. Под посевами зерновых в России занято свыше половины пашни, а на долю зерна приходится более 1/3 стоимости валовой продукции растениеводства.

ПРИРОДНО-КЛИМАТИЧЕСКИЕ И ЭКОНОМИЧЕСКИЕ УСЛОВИЯ ТАМБОВСКОЙ ОБЛАСТИ БЛАГОПРИЯТНЫ ДЛЯ ПРОИЗВОДСТВА ЗЕРНА И ПОЛУЧЕНИЯ ОТ ЭТОГО МАКСИМАЛЬНОГО ДОХОДА. ЕЖЕГОДНО НА ТАМБОВЩИНЕ ПРОИЗВОДИТСЯ 1,3 - 1,6 МЛН. ТОНН ЗЕРНА; В 2001 Г. - 1,7 МЛН. ТОНН. ОДНАКО РЕНТАБЕЛЬНОСТЬ ВОЗДЕЛЫВАНИЯ БОЛЬШИНСТВА ЗЕРНОВЫХ КУЛЬТУР СНИЖАЕТСЯ ИЗ-ЗА ВЫСОКИХ ТЕМПОВ ИНФЛЯЦИИ, ОПЕРЕЖАЮЩЕГО РОСТА ЗАТРАТ НА ПРОИЗВОДСТВО ОТНОСИТЕЛЬНО ЦЕН РЕАЛИЗАЦИИ, УСИЛИВАЮЩЕГОСЯ ДИСПАРИТЕТА ЦЕН НА СЕЛЬСКОХОЗЯЙСТВЕННУЮ И ПРОМЫШЛЕННУЮ ПРОДУКЦИЮ. ЗАЧАСТУЮ ПОТЕРИ В ДОХОДАХ ЗЕРНОПРОИЗВОДИТЕЛЕЙ И ПЕРЕРАБОТЧИКОВ СВЯЗАНЫ С СЕЗОННЫМИ КОЛЕБАНИЯМИ ЦЕН.

В связи с дороговизной хранения на элеваторах и зернохранилищах сельскохозяйственные предприятия вынуждены реализовывать зерно сразу после сбора урожая посредникам по низким ценам. Причем значительные объемы зерна продаются на теневом рынке. Уже весной посредники продают зерно его непосредственным потребителям по более высокой цене. Таким образом, резкие сезонные колебания цен на зерно вызывают ценовые волны, которые распространяются по всем продуктовым рынкам, связанным с зерновым и провоцируют экономическую и социальную нестабильность.

Отсутствие надежных ценовых сигналов наряду с критической нехваткой оборотных средств побуждают производителей зерна предлагать продукцию по ценам, едва покрывающим издержки. Основная причина широкого разброса цен заключается не только в стимулировании региональными властями локальных региональных рынков, но и в отсутствии достоверной информации о состоянии сельскохозяйственного рынка. Поэтому возникает необходимость формирования информационной прозрачности зернового рынка.

В Тамбовской области до настоящего времени не сформирована инфраструктура зернового рынка. Организации широкомасштабной биржевой торговли препятствует, в первую очередь, отсутствие надежных гарантий сделок. Это мешает внедрению финансовых инструментов (переуступаемые складские сертификаты, опционы, форварды, фьючерсы), способных обеспечить ликвидность рынка.

В развитых странах значительную часть затрат, связанных с формированием инфраструктуры аграрного рынка, его развитием и поддержанием берет на себя государство. Поэтому именно ему отводится главная роль в организации и регулировании зернового рынка.

В Тамбовской области возникла острая необходимость создания некоммерческой структуры, позволяющей организовать региональный рынок сельскохозяйственной продукции - единый биржевой рынок зерна и зернопродуктов.

Целью деятельности биржевого рынка является создание единого информационного пространства на рынке зерна и зернопродуктов посредством сети информационно-консультационных служб.

Биржевой рынок зерна организуется в рамках действующей секции срочного рынка Московской межбанковской валютной биржи (ММВБ), где происходит обращение фьючерсных контрактов. Предметом торгов на биржевом рынке зерна являются фьючерсные контракты на зерно. Участниками биржевого рынка являются члены секции срочного рынка ММВБ и их клиенты.

Организатором торгов фьючерсными контрактами на зерно, а также организатором системы гарантий является ММВБ. Организатором системы гарантий, действующей при поставке зерна по фьючерсным контрактам - Гарантийный товарный консорциум (ГТК). Регуляторами рынка зерна выступают Комиссия по товарным биржам при МАП России и Росгосхлебинспекция Тамбовской области. Комиссия по товарным биржам при МАП России осуществляет согласование правил функционирования биржевого рынка зерна, лицензирование участников торгов. Росгосхлебинспекция Тамбовской области определяет качественные критерии зерна и условия его хранения. Организатор системы расчетов - расчетная палата ММВБ, выполняющая функции расчетного центра организованного рынка ценных бумаг, в рамках которого осуществляются расчеты по результатам торгов на ММВБ. Возникающие споры между участниками рынка зерна решаются в претензионном порядке, при невозможности этого они разрешаются в Арбитражной комиссии при ММВБ.

Инфраструктурные организации представлены уполномоченными ГТК лабораториями качества и элеваторы, зернохранилища Тамбовской области, через которые осуществляется поставка зерна по фьючерсным контрактам.

Для функционирования биржевого рынка зерна определены следующие принципы: принцип членства; принцип участия клиентов членом секции срочного рынка; принцип организации торгов; принципы учета операций участников рынка; принципы расчетов и поставок по фьючерсным контрактам; принципы функционирования системы гарантий, действующей при обращении фьючерсных контрактов и при поставке зерна.

Согласно принципам участие в торгах могут принимать только члены секции срочного рынка. Для вступления в членство существуют определенные критерии и вступительный взнос. Те физические и юридические лица, которые не являются членами секции, могут принимать участие в торгах в качестве клиентов членом секции. Торги проводятся в электронной форме каждый рабочий день в ходе торговой секции.

Основными элементами системы гарантий, действующей при обращении фьючерсных контрактов, могут быть: предоплата, лимит изменения цены, принудительное закрытие (ликвидация) позиций члена секции срочного рынка при его неплатеже. Для системы гарантий, действующей при поставке зерна по контрактам предусмотрены требования к размеру депозитной маржи (специальный возвратный взнос, выступающий в качестве обеспечения исполнения обязательств), а также покрытие за счет нее ценового риска.

Необходимо отметить преимущества совершения сделок на биржевом рынке. Так как сделки заключаются на открытом рынке, то большое количество предложений обеспечивает объективность цен. В то же время цены, регистрируемые в результате биржевых торгов, признаются рыночными и могут быть использованы в соответствии с Налоговым Кодексом РФ для целей налогообложения. Еще одно преимущество биржевого рынка: все возникающие споры в результате исполнения биржевых сделок, рассматривает арбитражный суд биржи.

Процесс формирования эффективного биржевого рынка зерна и зернопродуктов в Тамбовской области будет длительным, но неизбежным. Достаточно высокий зерновой потенциал региона делает возможным его выход не только на российский рынок зерна, но и на мировой.

КАФЕДРА "ФИНАНСЫ И КРЕДИТ"

ББК У(9)933я73 - 5/Ф59

Ю. В. Иода

РЕГИОНАЛЬНЫЕ АСПЕКТЫ РАЗВИТИЯ СИСТЕМЫ ИПОТЕЧНОГО КРЕДИТОВАНИЯ

В настоящее время многие экономисты говорят о необходимости создания в России системы ипотечного кредитования, представляющей собой совокупность кредитных институтов и элементов инфраструктуры, а также отношений между ними, которая обеспечит возможность осуществления ипотечного кредитования, которое является на данный момент наиболее перспективным механизмом долгосрочного инвестирования. Наиболее интересно рассмотреть его становление на примере региональной схемы инфраструктуры системы.

Известно, что успешное развитие региона зависит от эффективной работы приоритетных отраслей народного хозяйства. В нашей области одной из перспективных, но и наиболее отстающих отраслей является агропромышленный комплекс. Сложившаяся экономическая ситуация говорит о необходимости вливания в эту отрасль кредитных ресурсов. Применяемые в настоящее время краткосрочные коммерческие кредиты приемлемы лишь для поддержания жизнедеятельности хозяйств на короткий период времени. Развитие же сельскохозяйственных предприятий требует крупных долгосрочных капиталовложений. Ипотечный кредит выходит на первое место по своей значимости для АПК, особенно в свете принятого Земельного кодекса.

Построение системы кредитования на региональном уровне должно основываться на общепринятой системе ипотеки, включающей ряд государственных и негосударственных структур и коммерческих институтов, лицензированных по профилю деятельности, имеющей отношение непосредственно к ипотечному кредитованию. Основополагающими

звеньями такой системы должны стать администрация области и коммерческий банк, занимающийся кредитованием сельхозпроизводителей. Они могут стать учредителями Агентства ипотечного кредитования и ипотечного земельного банка. Администрация должна непосредственно регламентировать и регулировать рынок ипотечных кредитов в сфере АПК, оказывать влияние на деятельность Агентства. Кроме того, администрация, за счет аккумулирования из резервных фондов бюджета средств в Агентстве, должна покрывать разницу между коммерческой и инвестиционной ставкой кредитов, выдаваемых банком сельхозпредприятиям. Ведь ипотечный кредит должен быть льготным для предприятий и выгодным для банков. Идеальной процентной ставкой является 45 % годовых сроком не менее чем на 5 лет с обеспечением недвижимостью, в случае сельхозипотеки это земля. Таким образом, 15 % будет покрывать непосредственно заемщик, а 30 % - администрация в лице Агентства.

Что имеет от такой формы кредитования администрация области? Во-первых, это улучшения работы отрасли, а соответственно - повышение рейтинга региона. В качестве примера можно привести Саратовскую область, где уже с 1999 г. в качестве эксперимента работает подобная схема кредитования. Эффективность отрасли увеличилась на 40 %, отдача 1 рубля вложений составила от 3 до 5 рублей, прирост на перерабатывающих предприятиях АПК составил 15 рублей, а у производителей - 11. Полученный прирост принес дополнительные средства в бюджет в виде налогов, а хозяйства смогли улучшить свою материально-техническую базу, не прибегая к проблемному лизингу. Естественно, средства выделяются не поголовно всем хозяйствам, а лишь при строгом конкурсном отборе. Это также входит в функции Агентства - рассмотрение и отбор сельхозпроектов.

Кроме того, дополнительные средства в бюджет область может получить за счет торгов на вторичном рынке заложных. Это означает, что организованный ипотечный банк будет выпускать ликвидные ценные бумаги, обеспеченные пулом ипотек (залогом имущества). Гарантией выпускаемых ценных бумаг будут не только заложенные земли и недвижимость, но и уставной капитал, образованный из средств бюджета области, средств коммерческого банка и взносов акционеров. Контрольный пакет акций должен принадлежать агентству ипотечного кредитования, как контролирующему правильность сделок органу. Акционерами банка могут стать не только инвесторы, но и сами сельхозпредприятия, при этом они будут обладать рядом льгот при кредитовании. Они смогут вносить свой пай не только и не столько денежными средствами, сколько недвижимостью. Под нее то должна будет быть произведена первая эмиссия ценных бумаг, дающая возможность дополнительного привлечения инвестиций. Кроме того, в систему ипотечного кредитования должны будут быть введены такие институты как земельный аукцион и земельный комитет. На аукционе будут продаваться непосредственно залоговые кредиты и заложное по ним. В функции земельного комитета будет входить регистрация и контроль правильности сделок с землей. Для решения возникающих в процессе выдачи и обслуживания кредита, правовых и прочих вопросов и споров необходимо введение института судов. Кроме того, недвижимость, как и любой другой вид залога, необходимо страховать, а значит, в нашу систему добавляются страховые компании. Таким образом, мы получаем четкую систему представленную на рис. 1.

В заключение хочется сказать, что пересмотр финансирования агропромышленного комплекса нужно начинать именно с уровня региона, пересматривая методы государственного субсидирования, переориентируясь на вложение средств в хозяйства, которые обладают достаточным потенциалом для освоения предложенных инвестиций. А говоря о проблеме ипотечного кредитования, следует отметить раздробленность и нежелание сотрудничества отдельных ее компонентов. Подход к этой проблеме предполагает необходимость формирования механизма, объединяющего правовые и организационные аспекты экономического регулирования кредитной системы.



Рис. 1 Схема системы ипотечного кредитования в сельском хозяйстве

Кафедра "Финансы и кредит"

ББК У(9)933я73 - 5/Ф59

Е. В. Иода

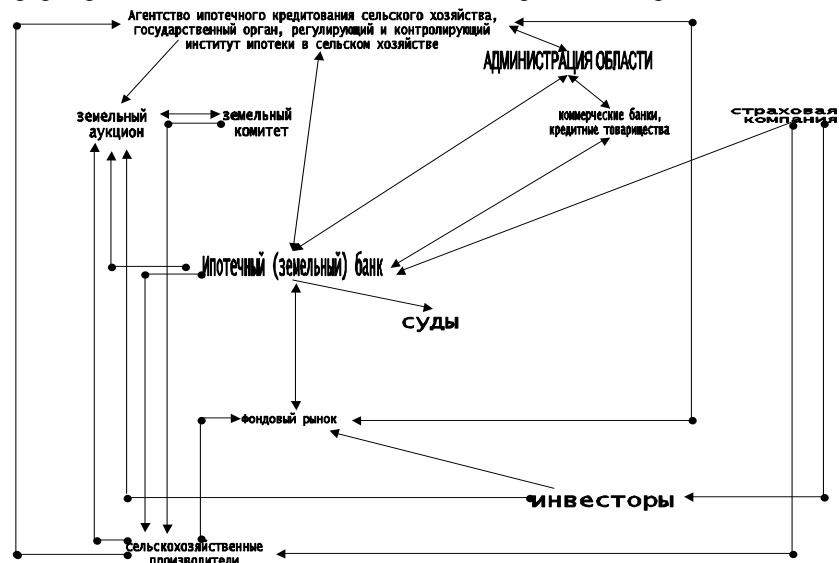
ПРЕДПРИНИМАТЕЛЬСКИЕ РИСКИ В АГРАРНОМ СЕКТОРЕ

Осуществление предпринимательской деятельности всегда связано с действиями различных видов предпринимательских рисков. Предпринимательские риски в аграрном секторе в меньшей степени обусловлены субъективными факторами (ошибочность решений, неэффективное хозяйствование и т.п.) и в большей - объективными (природно-климатические условия, диспаритет цен и т.п.). Это обуславливает повышенную степень участия государства в управлении сельским хозяйством и, следовательно, обеспечения части рисков государственными обязательствами.

Эффективное управление предпринимательской деятельностью предполагает проведение научнообоснованной классификации рисков, что позволяет определить место каждого вида риска в общей системе.

Для аграрного сектора экономики в качестве основных классификационных признаков риска обоснованно выбрать: источники риска, время возникновения, сфера действия, объективность проявления, возможность регулирования степени риска (табл. 1).

1 КЛАССИФИКАЦИЯ ПРЕДПРИНИМАТЕЛЬСКИХ рисков в аграрном секторе

Признаки	Виды
Источники риска	Производственный Рыночный (ценовой) Финансовый
Время возникновения	Риск устаревания Риск от стихийных бедствий Правовой (юридический) Человеческий фактор риска (персональный)
Сфера действия	Прошлый Текущий Будущий
Объективность проявления	Внутренний Внешний
Возможность регулирования степени риска	Объективный Субъективный
	Управляемый Неуправляемый

Производственный риск обусловлен изменчивостью процесса производства в сельском хозяйстве, непредсказуемостью природно-климатических условий хозяйствования, поведения поставщиков, заказчиков, партнеров, невозможностью выполнения договорных обязательств и другими факторами. Проявление производственного риска тесно связано со всеми источниками риска.

Производственный риск в аграрном секторе имеет свои специфические особенности, обусловленные прежде всего особенностями функционирования самой отрасли.

Так, поскольку основным средством производства в сельском хозяйстве является земля, то необходимо осуществлять систему агротехнических мероприятий для поддержания ее плодородия. На сегодня в России повышение уровня рискованного сельскохозяйственного производства становится весьма очевидным, так как каждый третий гектар пашни имеет повышенную кислотность, низкое содержание фосфора, снижающиеся запасы гумуса в почвах, в то время как химическая промышленность находится на стадии разрушения, а отечественные сельхозтоваропроизводители в тяжелом финансовом положении.

Вторая особенность заключается в необходимости вступления сельских предпринимателей в отношения с природой, которые нередко носят противоречивый характер и приводят к отрицательным (и даже катастрофическим) последствиям.

Еще одна особенность риска в сельском хозяйстве связана с тем, что в качестве особых средств производства здесь выступают растительные и животные организмы. Природа воспроизводства этих организмов требует их своевременного материального обеспечения, иначе процесс становится рискованным.

Поэтому, с целью снижения производственного риска важным является налаживание горизонтальных и вертикальных связей между предприятиями различных сфер АПК.

Рисковая ситуация в АПК ощущается острее, если имеет место одинаковая степень либерализации цен на промышленную и сельскохозяйственную продукцию. Меновые пропорции для продукции АПК не должны формироваться полностью свободно. Они в определенной мере должны регулироваться государством.

Ввиду рискованного характера предпринимательства в аграрной сфере, рискованым делом оказывается и кредитование АПК.

В то же время в связи с сезонностью производства, а потому импульсной потребностью в огромных инвестициях. Зависимость от кредитных ресурсов в аграрной сфере выше, чем у предпринимателей других сфер народного хозяйства.

К особенностям проявления риска в аграрной сфере можно отнести низкую эластичность спроса самого сельскохозяйственного производства. Даже незначительные колебания в производстве и потреблении приводят к непропорциональным изменениям цен и дестабилизируют всю продовольственную систему.

Еще один фактор - социально-экономическая значимость самого сельского хозяйства, далеко не всегда измеряемая одними рыночными категориями. К ним относят создание значительного числа рабочих мест, превосходящих по численности самих работников сельского хозяйства, поддержание экологического равновесия между населением и природой, сохранение сельской социальной структуры.

Все это, вместе взятое, делает проблему управления предпринимательскими рисками одной из самых актуальных в аграрном секторе.

Кафедра "Финансы и кредит"

УДК 330.322.001.26

В. Н. Дякин

ОПТИМИЗАЦИЯ ИНВЕСТИЦИОННОГО ПОРТФЕЛЯ

Планирование деятельности предприятия на определенный период времени по полученным маркетинговым исследованиям является одной из наиболее приоритетных задач, стоящих перед каждым руководителем. Постановку задачи, решающую данную проблему можно представить в следующем виде: по прогнозу на определенный интервал времени цены и объемов продаж определенной номенклатуры продукции максимизировать прибыль предприятия, производящего данную номенклатуру.

Рассмотрим структуру целевой функции для поставленной задачи.

$$\text{ЧистПриб}_{\text{общ}} = \sum_{i=1}^n \sum_{t=0}^T [\text{Цена}_i(t) * \text{Прод}_i(t) - \text{Себ}_i(t) * \text{Прод}_i(t) - \text{Инв}_i(t) - \text{Проц}_i(t)] \rightarrow \max,$$

где $\text{ЧистПриб}_{\text{общ}}$ - общая чистая прибыль от портфеля проектов; n - количество наименований выпускаемой продукции; T - горизонт планирования; $\text{Цена}_i(t)$ - цена i -го продукта в t -й интервал времени; $\text{Прод}_i(t)$ - объем продаж i -го продукта в t -й интервал времени; $\text{Себ}_i(t)$ - себестоимость i -го продукта в t -й интервал времени; $\text{Инв}_i(t)$ - инвестиции в i -й продукт в t -й интервал времени; $\text{Проц}_i(t)$ - выплаты процентов за инвестиции в i -й продукт в t -й интервал времени.

Здесь общий интервал времени, на котором осуществляются расчеты $[0, T]$, может быть поделен на более мелкие в зависимости от детализации исходных данных. Например, весь период планирования составляет год, но он разбивается для более детальной проработки на месяцы (кварталы).

$$\text{Себ}_i(t) = \sum_{j=1}^{m_i} \text{ПрямЗатр}_{ij}(t) + \text{ПостЗатр}_i(t) + \text{Аморт}_i(t) + \text{Налог}_i(t),$$

где m_i - количество материальных, топливных, людских ресурсов, расходуемых на i -й продукт; $\text{ПрямЗатр}_{ij}(t)$ - прямые затраты j -го ресурса на i -й продукт в t -й интервал времени; $\text{ПостЗатр}_i(t)$ - постоянные затраты на i -й продукт в t -й интервал времени; $\text{Аморт}_i(t)$ - амортизация, начисляемая на i -й продукт в t -й интервал времени; $\text{Налог}_i(t)$ - налоги, начисляемые на i -й продукт в t -й интервал времени.

$$\text{ПрямЗатр}_{ij}(t) = \text{НормЗатр}_{ij}(t) \text{ ЦенаРес}_j(t),$$

где $\text{НормЗатр}_{ij}(t)$ - норма затрат j -го ресурса на i -й продукт в t -й интервал времени в натуральном выражении; $\text{ЦенаРес}_j(t)$ - цена единицы j -го ресурса в t -й интервал времени.

$$\text{Аморт}_i(t) = \text{АмортРанее}_{it} \left(\sum_{s=0}^k \text{Фонды}_{is}^0 \right) + \text{АмортИнв}_{it} \left(\sum_{v=0}^p \sum_{q=0}^t \text{Инв}_{iv}(q) \right),$$

$$\text{при } \text{Фонды}_{is}^0 - \sum_{q=0}^t \text{Износ}_{is}(q) > 0 \text{ и } \sum_{q=0}^t [\text{Инв}_{iv}(q) - \text{Износ}_{iv}(q)] > 0.$$

где АмортРанее_{it} - амортизационные отчисления от ранее созданных основных фондов, отнесенных на i -й продукт в t -й интервал времени; Фонды_{is}^0 - первоначальная стоимость ранее созданного s -го основного фонда на начальный момент, отнесенная на i -й продукт; АмортИнв_{it} - амортизационные отчисления от вновь созданных основных фондов, отнесенных на i -й продукт, начиная с начального момента времени и до t ; k - количество ранее созданных основных фондов; p - количество вновь созданных основных фондов; $\text{Инв}_{iv}(q)$ - инвестиции в v -й объект в q -й интервал времени, отнесенные на i -й продукт; $\text{Износ}_{is}(q)$ ($\text{Износ}_{iv}(q)$) - начисленный износ на s -й (v -й) объект в q -й интервал времени, отнесенный на i -й продукт.

где r_i - количество основных фондов, используемых для производства i -го продукта; $\text{Инв}_{ij}(t)$ - инвестиции в t -й интервал времени на j -й объект, отнесенные на i -й продукт; $\text{ОборКап}_i(t)$ - инвестиции в оборотный капитал в t -й интервал времени, отнесенные на i -й продукт.

$$\text{Инв}_{ij}(t) = \text{Инв}_j(t) \frac{\text{НормЗатр}_{ij}(t) \text{ ЦенаОснФонда}_j(t) \text{ Произв}_i(t)}{\sum_{i=1}^n [\text{НормЗатр}_{ij}(t) \text{ ЦенаОснФонда}_j(t) \text{ Произв}_i(t)]},$$

$$\text{Инв}_i(t) = \sum_{j=0}^{r_i} \text{Инв}_{ij}(t) + \text{ОборКап}_i(t),$$

где $\text{Инв}_i(t)$ - инвестиции в t -й интервал времени в j -й объект, всего; $\text{НормЗатр}_{ij}(t)$ - норма затрат мощности (времени) j -го объекта на i -й продукт в t -й интервал времени в натуральном выражении; $\text{ЦенаОснФонда}_j(t)$ - цена единицы мощности j -го объекта в t -й интервал времени; $\text{Произв}_i(t)$ - объем производства i -го продукта в t -й интервал времени.

Из всего вышесказанного видно, что целевая функция имеет линейный вид. За переменные здесь принимается объем продаж каждого вида продукции на определенном интервале времени.

На переменные накладывается следующая система ограничений:

$$\begin{cases} 0 \leq \text{Прод}_i(t) \leq \overline{\text{Прод}_i^{\max}(t)}, i = \overline{1, n}; \\ \sum_{i=1}^n [\text{НормЗатр}_{ij}(t) \cdot \text{Прозв}_i(t)] \leq \overline{\text{Затр}_j^{\max}(t)}, j = \overline{0, m}; \\ \sum_{i=1}^n [\text{НормЗатр}_{iu}(t) \cdot \text{Прозв}_i(t)] \leq \overline{\text{Затр}_u^{\max}(t)}, u = \overline{0, k + p}, \end{cases}$$

где $\text{Прод}_i^{\max}(t)$ - максимальный объем продаж i -го продукта в t -й интервал времени; $\text{Затр}_j^{\max}(t)$ - максимальный объем материальных, топливных, людских ресурсов j -го типа, предоставленный на интервал времени t ; $\text{Затр}_u^{\max}(t)$ - максимальный объем мощности (времени) основного фонда u -го типа, предоставленный на интервал времени t .

Таким образом, поставленную задачу можно свести к задаче линейного программирования о распределении ресурсов. В отличие от классической постановки [1], где максимизируется выручка, целевая функция представляет собой общую прибыль от продажи продукции на определенный период планирования. Также учитывается и, соответственно, оптимизируется схема финансирования проектов портфеля.

СПИСОК ЛИТЕРАТУРЫ

- 1 Ашманов С. А. Линейное программирование. М.: Наука, 1981. 340 с.

Кафедра "Информационные процессы и управление"

УДК 338.24

Р. Р. Толстяков

ИНФОРМАЦИОННАЯ ЭКОНОМИКА - ЭКОНОМИКА ПОСТИНДУСТРИАЛЬНОГО ОБЩЕСТВА

Информационная революция

Мы живем в быстроменяющемся мире, причем меняющемся кардинальным образом. Сегодня можно достаточно обоснованно говорить о том, что наступает качественно новый этап развития цивилизации, существо которого состоит в освоении и широкомасштабном использовании информации и ее высшей формы - научных знаний - практически во всех сферах социальной активности общества. Свидетельством этому является бурно развивающийся в последние десятилетия процесс информатизации общества, который охватывает сегодня многие страны мира и все более отчетливо принимает характер глобальной информационной революции [1]. И как следствие происходит процесс перехода от "материального" к информационному обществу - основанному на производстве, распространении и потреблении информации. Это - новая качественная ступень развития человечества. Информационная революция равна по своему значению переходу от эпохи собирания плодов земли и охоты к эпохе производства материальных жизненных благ. На наших глазах материальная составляющая в структуре жизненных благ уступает первенство информационной. Причем речь идет не только и не столько о технологической информации, необходимой для современного материального производства, но наряду с технологической и экономической информацией выделяется и духовно-творческая информация [2].

Известно, что информационные революции в истории человечества происходили и ранее. Первой стало изобретение письменности пять-шесть тысяч лет назад в Месопотамии, затем - независимо, но несколько тысяч лет спустя - в Китае, и еще на 1,500 лет позднее - маяя в Центральной Америке. Вторая информационная революция произошла в результате изобретения рукописной книги, сперва в Китае, вероятно, около 1300 г. до н.э., а затем, независимо и 800 лет спустя, в Греции, когда афинский тиран Песистрат распорядился записать в книгу поэмы Гомера, до этого передававшиеся изустно. Третья информационная революция произошла после изобретения Гутенбергом печатного прессы и наборного шрифта между 1450 и 1455 годами, а также изобретением гравировки примерно в то же время [3].

Однако та революция, которую мы наблюдаем сегодня, является принципиально новой как по своему содержанию, так и по тем последствиям, которые она вызывает практически во всех сферах жизнедеятельности общества. Постиндустриальная стадия развития общества отождествляется с понятием "информационное общество". Таким образом, переосмысление роли информации в развитии природы и общества, а также освоение информации как стратегического ресурса и движущего фактора дальнейшего развития цивилизации являются сегодня исключительно важными и актуальными проблемами, которые приобретают не только общенаучную, но и общецивилизационную значимость [1].

ЭКОНОМИЧЕСКАЯ ИНФОРМАЦИЯ

Дать однозначное определение понятия *информация* представляется достаточно сложным, поскольку в зависимости от конкретной практической сферы использования данная категория приобретает некоторые особенности, свойственные именно этой области применения и во многом специфичные. Тем не менее, можно выделить ряд общих признаков, позволяющих определить понятие *информация*, охарактеризовав его наиболее важные стороны, проявляющиеся при любом практическом использовании.

Информация - это совокупность сигналов, воспринимаемых нашим сознанием, которые отражают те или иные свойства объектов и явлений в окружающей нас действительности. Природа данных сигналов подразумевает наличие принципиальных возможностей по их сохранению, передаче, трансформации.

Информация в экономике проявляется во множестве аспектов, - вот только некоторые из таких способов проявления:

- производство информации как таковой - это производственная отрасль, т.е. вид экономической деятельности;
- информация является фактором производства, один из фундаментальных ресурсов любой экономической системы;
- информация является объектом купли-продажи, т.е. выступает в качестве товара;
- информация в современных условиях становится одним из наиболее важных факторов в конкурентной борьбе;
- информация становится резервом деловых и правительственных кругов, используемым при принятии решений и формировании общественного мнения [4].

Таким образом, по мере своего создания экономика информационного общества начинает использовать не два, а четыре основных ресурса: труд, капитал, индивидуальную, групповую и региональную свободу, а также релевантную информацию. Первые два из них служат факторами производства, последние два - необходимыми условиями их эффективного использования. Тем самым экономика индустриального общества переходит в свою очередную постиндустриальную фазу - информационная экономика.

ИНФОРМАЦИОННАЯ ЭКОНОМИКА

Информационная экономика, получая научную информацию из многих источников, использует ее для оказания влияния на сопредельные области и отрасли экономического знания. Данные связи показаны на схеме 1.

Таким образом, информационная экономика в качестве области знания может быть охарактеризована как метаэкономика по отношению к отраслевым экономикам (изучающим экономические аспекты материальной базы информационных технологий, их эффективного применения, создания научных знаний и средств их передачи). Эта область знания специфически проявляет себя в исследовании информации как ресурса, в обобщенном рассмотрении информационных отношений, объединяя отдельные их аспекты в единый объект, функционирующий в системе рынка и государственного регулирования. Ее главная для нас роль - в изучении: закономерных тенденций развития информационно-электронной сферы, ее функций в деле становления и развития в России информационного технологического уклада; условий и факторов эффективного выполнения этих функций [5].



**Схема 1. Связи информационной экономики с сопредельными областями
и отраслями научных знаний**

Информационная экономика, решая свою главную задачу - выработки рекомендаций по эффективному применению принципов информационной технологии в конкретных областях жизнедеятельности общества, неразрывно связана с практикой стратегического планирования структурной перестройки производства. Практическое применение знаний информационной экономики, таким образом, всесторонне связано с перспективами развития современного технологического потенциала общества, с авангардными отраслями, обеспечивающими экономический рост и благосостояние населения индустриально развитой страны [5].

СПИСОК ЛИТЕРАТУРЫ

- 1 Колин К. К. Информационная революция и фундаментальная экономика // Проблемы информатизации. 2001. № 2.
- 2 Майминас Е. Информационное общество и парадигма экономической теории // Вопросы экономики. 1997. № 11. С. 86.
- 3 Силин А. А. Информация - третья составляющая картины Мира // Вестник РАН. 1992. № 8.
- 4 Иванов Е. Ю. Информация как категория экономической теории.
- 5 Румянцев А. А. Предмет и задачи информационной экономики // Российский экономический журнал. 1997. № 2.

Кафедра "Информационные процессы и управление"

УДК 331.2 : 303.6

Д. А. Воропаев

**ЗАДАЧА ПОВЫШЕНИЯ ЭФФЕКТИВНОСТИ УПРАВЛЕНИЯ ПЕРСОНАЛОМ ОРГАНИЗАЦИИ ПОСРЕДСТВОМ
ОПТИМАЛЬНОГО РАСПРЕДЕЛЕНИЯ ФОНДА ОПЛАТЫ ТРУДА**

В последнее время в организациях все чаще и чаще возникает задача повышения эффективности управления людскими ресурсами, и тем самым эффективности деятельности всего предприятия в целом, через повышение эффективности деятельности сотрудников, при неизменных затратах на оплату труда всего персонала. Существующие в настоящее время системы оплаты труда, основанные на высоком должностном окладе не могут обеспечить эффективное решение поставленной задачи. Построение системы оплаты труда, удовлетворяющей современным экономическим условиям и основанной на оплате в зависимости от трудового вклада каждого конкретного работника, должно быть основано на следующих принципах:

- оплата труда работников должна происходить в полном соответствии с их трудовым вкладом в конечные результаты труда коллектива всего предприятия;
- фонд оплаты труда всего предприятия должен зависеть от объема реализованной продукции;
- фонд оплаты труда структурных подразделений должен формироваться в зависимости от их вклада в общие результаты работы предприятия;
- система оплаты труда должна обеспечивать прямую материальную связь личного дохода работника с общим фондом оплаты труда подразделения;
- работник (подразделение) должен оцениваться только по тем показателям (факторам хозяйственной деятельности), которые от него зависят (субъективные факторы хозяйственной деятельности);
- оценка доли (выбор весового коэффициента) показателя в общей оценке должна производиться в полном соответствии его значения ("важности") для оценки деятельности сотрудника (подразделения);
- выбор критерия оценки показателя должен соответствовать производственной практике, сложившейся как на этом, так и на других предприятиях, а также должен удовлетворять значению, необходимому для решения поставленных перед сотрудником (подразделением) задач;
- оценка результатов деятельности сотрудников (подразделений) должна быть лишена субъективизма, т.е. соответствовать реальному объему выполненным сотрудником работ.

Основной проблемой таких систем оплаты труда является субъективность оценки вклада сотрудника в общий результат деятельности организации.

Решением данной проблемы может служить использование информационной системы, построенной на принципах CALS (Continuous Acquisition and Life cycle Support - "непрерывное развитие и поддержка жизненного цикла"), в качестве источника информации для системы формирования заработной платы.

Принципы CALS:

- вся информация представлена в электронном виде;
- единое информационное пространство (ЕИП) охватывает всю информацию, созданную на предприятии;
- ЕИП является единственным источником данных о деятельности предприятия;
- ЕИП строится только на основе международных, государственных и отраслевых информационных стандартов;

- для создания ЕИП используются программно-аппаратные средства, уже имеющиеся на предприятии;
- ЕИП постоянно развивается.

На основе всего вышеперечисленного рассмотрим постановку задачи повышения эффективности деятельности персонала организации посредством оптимального распределения фонда оплаты труда.

Представим эффективность деятельности персонала как совокупность эффективностей деятельности всех сотрудников организации.

$$\Theta_n = \sum_{i=1}^N \Theta_i,$$

где N - количество сотрудников; Θ_i - эффективность деятельности i -го сотрудника: $\Theta_i = f(N, F, \Delta\text{ФОТ}_i, \Theta_j)$, где N - условия труда; F - взаимоотношения с другими сотрудниками; $\Delta\text{ФОТ}_i$ - фонд оплаты труда i -го сотрудника; Θ_j - эффективность деятельности j -го сотрудника;

Пусть Θ_i - независимый совокупный показатель эффективности сотрудника, т.е. он не зависит от Θ_j , а переменные $N, F = \text{const}$, тогда $\Theta_i = f(\Delta\text{ФОТ}_i)$. В свою очередь $\Theta_n = \sum_{i=1}^N \Theta_i(\Delta\text{ФОТ}_i)$, где $\sum_{i=1}^N \Delta\text{ФОТ}_i = \Delta\text{ФОТ}$, причем $\Delta\text{ФОТ}$ - фонд оплаты труда организации, подлежащий распределению.

Необходимо найти такие $\Delta\text{ФОТ}_i$, при которых эффективность деятельности персонала организации принимает максимальное значение, т.е. $\Theta_n \rightarrow \max$.

Рассмотрим метод решения данной задачи. В основу этого метода положим принципы построения "Универсальной рыночной системы оценки и оплаты труда", разработанной Челябинским филиалом Института экономики Уральского отделения РАН [1], а именно то, что ФОТ всего предприятия, его структурных подразделений и зарплаты работников ставится в прямую зависимость от двух основных условий: объема реализованной продукции и трудового вклада подразделений и работников в конечные результаты работы всего коллектива. Основное отличие предлагаемого метода от взятого за основу состоит в методе оценки (измерения) труда. Рассмотрим этот метод.

$$\sum_{i=1}^N \Theta_i \rightarrow \max, \text{ если } \forall \Theta_i \rightarrow \max. \quad \Theta_i \rightarrow \max, \text{ если } \Delta\text{ФОТ}_i \sim P_i, \text{ где } P_i - \text{выполненные работы } i\text{-го сотрудника, при этом } \sum_{i=1}^N \Delta\text{ФОТ}_i = \Delta\text{ФОТ} \sim \sum_{i=1}^N P_i \Rightarrow$$

$$\Theta_n = \sum_{i=1}^N \Theta_i(\Delta\text{ФОТ}_i) \rightarrow \max, \text{ если } \Delta\text{ФОТ}_i \sim P_i.$$

Таким образом зависимость эффективности деятельности сотрудника от его ФОТ представляет собой кривую с максимумом в точке равенства его вклада в результаты деятельности организации с его ФОТ (выполненной работой).

Рассмотрим метод расчета ФОТ сотрудника, равного его вкладу в результаты деятельности всего предприятия.

$$\Delta\text{ФОТ}_i = \frac{\Delta\text{ФОТ}_{j\text{подр}}}{\sum_{l=1}^K O_l} O_i,$$

где $\Delta\text{ФОТ}_{j\text{подр}}$ - ФОТ подразделения; O_i - совокупная оценка эффективности i -го сотрудника; $i = \overline{1, N}$; K - количество сотрудников j -го подразделения; O_l - совокупная оценка эффективности l -го сотрудника; $O_i = \sum_{k=1}^m O_k$, где O_k - комплексная оценка k -го показателя для i -го сотрудника; m - количество показателей эффективности деятельности i -го

сотрудника; $O_k = C_k \times \Pi_k$, где C_k - весовой коэффициент k -го показателя; Π_k - частная оценка k -го показателя для i -го сотрудника; $\Delta\text{ФОТ}_{j\text{подр}} = \frac{\Delta\text{ФОТ}}{\sum_{j=1}^M O_{j\text{подр}}} \times O_{j\text{подр}}$, где

$j = \overline{1, M}$; M - количество подразделений; $O_{j\text{подр}}$ - совокупная оценка эффективности j -го подразделения; $O_{j\text{подр}} = \sum_{k=1}^m O_{k\text{подр}}$, где m - количество показателей эффективности деятельности j -го подразделения; $O_{k\text{подр}}$ - комплексная оценка k -го показателя для j -го подразделения; $O_{k\text{подр}} = C_{k\text{подр}} \times \Pi_{k\text{подр}}$, где $C_{k\text{подр}}$ - весовой коэффициент k -го показателя, $\Pi_{k\text{подр}}$ - частная оценка k -го показателя для j -го подразделения; $\Delta\text{ФОТ} = \text{ФОТ} - \Delta\text{ФОТ}_{\text{гар}}$, где $\Delta\text{ФОТ}_{\text{гар}}$ - гарантированный фонд оплаты труда:

$$\Delta\text{ФОТ}_{\text{гар}} = \sum_{i=1}^N \Delta\text{ФОТ}_{i\text{гар}} = \text{const}; \text{ ФОТ} - \text{фонд оплаты труда организации: } \text{ФОТ} = k \times P_{\text{вал}}, \text{ где } k = 0, \dots, 1, P_{\text{вал}} - \text{валовая прибыль организации.}$$

В настоящее время проведено исследование предметной области, сформулирована актуальность, новизна исследования в данном направлении, осуществлена постановка задачи, предложена методика ее решения.

Дальнейшая работа по данной тематике состоит в исследовании и последующей разработке методики выбора показателей оценки деятельности сотрудника (подразделения) и оценки их доли (весовых коэффициентов) в общей оценке деятельности сотрудника (подразделения), а также формализация рассматриваемой задачи при использовании в качестве источника информации ЕИП предприятия, построенного на принципах CALS-технологий.

СПИСОК ЛИТЕРАТУРЫ

- 1 Белкин В., Белкина Н. Внедряем новый механизм оценки и оплаты труда // Человек и труд. 1997. № 6. С. 101 - 104.

Кафедра "Информационные процессы и управление"

УДК 336.12:001

Е. С. Егорова, Н. В. Мартынова

НЕОБХОДИМОСТЬ БЮДЖЕТНОГО ФИНАНСИРОВАНИЯ НАУЧНОЙ СФЕРЫ

По мере перехода российской экономики к рыночным отношениям все большее значение приобретает рациональное управление государственными финансами. В условиях рыночной экономики должна значительно возрасти социальная роль бюджета, что должно выражаться в существенном увеличении доли расходов на социально-культурные мероприятия в общем объеме используемых бюджетных ресурсов.

Социальная сфера охватывает многие стороны человеческой жизни. Ключевым моментом ее развития является повышение жизненного уровня людей. Также важным моментом является и развитие научного потенциала. Следует отметить, что выживание российской науки сводится не только к государственному финансированию, хотя государственный бюджет был и продолжает оставаться основным источником финансирования науки - государственные средства в последние годы составляют не менее 90 % общих расходов на науку.

Общий объем финансирования научной и научно-технической деятельности в первом квартале 2001 г. в сравнении с соответствующим периодом минувшего года увеличился на 20 % и составил 511 млн. р., в том числе за счет госбюджета - на 19,2 % и 134,2 млн. р. соответственно.

По данным Госкомстата, удельный вес ассигнований госбюджета в общем объеме финансирования науки практически не изменился и составил 26,3 %. Заметно выросла доля финансирования за счет средств зарубежных заказчиков - с 24,9 % до 28,9. В то же время доля финансирования за счет отечественных заказчиков значительно уменьшилась и составила 27,9 % против 37,9 % в соответствующем периоде минувшего года. Основным источником финансирования расходов на выполнение научно-исследовательских работ остаются средства государственного бюджета. На выполнение научно-технических программ развития науки и техники из госбюджета было использовано почти 48 млн. р. или около 36 % общей суммы бюджетных поступлений.

Проблемы, существующие в этой сфере на макроуровне конкретно проявляются и на уровне отдельного научного подразделения. Ниже на примере конкретной бюджетной организации ВИИТиН, рассмотрен процесс финансирования ее расходов.

ВИИТиН был организован в 1980 г. Основными научными направлениями деятельности института являются: научное обеспечение использования тракторов и с/х техники при производстве продукции всеми видами товаропроизводителей; научное обеспечение экономного использования в АПК России энергоресурсов и смазочных материалов; разработка системы контроля качества механизированных работ в растениеводстве и животноводстве России.

Источниками формирования имущества ВИИТиН, в том числе и финансовых ресурсов, являются: целевое бюджетное финансирование; капитальные вложения и дотации из бюджета; кредиты банков и других кредитов; доходы от предпринимательской деятельности.

Предпринимательскую деятельность ВИИТиН осуществляет в следующих направлениях: переработка гречки, подсолнечника; антикоррозийная обработка днища легкового автомобиля; цех по изготовлению металлоконструкций; транспортные услуги; использование автокрана; коммерческие рейсы автобусов. В табл. 1 приведены суммы бюджетных средств в разрезе статей затрат, предоставляемых ВИИТиН в порядке бюджетного финансирования за период с 1996 по 2001 гг.

1 УВЕДОМЛЕНИЕ О ЛИМИТАХ БЮДЖЕТНЫХ ОБЯЗАТЕЛЬСТВ федерального бюджета

Предметная статья	1996		1997		1998		1999		2000		2001	
	тыс. р.	%	тыс. р.	%	тыс. р.	%	тыс. р.	%	тыс. р.	%	тыс. р.	%
Оплата труда гос. служащих	519837	53	589000	50	65072	72	77367	67	181469	69	1513	62
Начисления на зарплату	200136	20	227000	19	25028	28	29726	26	460227	27	512	21
Покупка расходных материалов	2000	0,2										
Командировки	2000	0,2										
Приобретение ОФ											120	5
Оплата связи	6000	0,6										
Оплата коммунальных услуг	178227	18	360000	31			807	7	282	2	295	12
Прочие расходы	71800	7							33,2	2		
Итого:	980000	100	1176000	100	900100	100	1151100	100	1705100	100	2440	100

Анализируя таблицу данных, можно отметить, что с 1997 г. было прекращено предоставление сумм денежных средств на приобретение предметов снабжения и расходных материалов; на командированные и служебные разъезды, на оплату транспортных услуг и услуг по связи. Последние пять лет бюджетные средства выделялись только на покрытие расходов по оплате труда, отчисления в фонд социального страхования, а также на оплату коммунальных услуг, удельный вес суммы которых значительно уменьшился: в 1996 - 1998 гг. он составлял 18 - 30 % от общей суммы бюджетного финансирования, а в 1999 - 2000 гг. - всего 2 - 7 %; в 2001 г. сумма, выделяемая на покрытие коммунальных расходов, вновь возросла до 12 %. Кроме того, в 2001 г. были выделены денежные средства по статье "Приобретение основных фондов" в размере 120 тыс. р. что составляет 5 % всего лимита бюджетных обязательств на 2001 г.

В табл. 2 приведены суммы налоговых отчислений ВИИТиН в бюджет. Они представлены: налогом на прибыль (35 % в 1996 - 1998 гг., и 30 % в 1999 - 2001 гг.), НДС и налогом на пользователей автодорог.

Анализируя табл. 2, 3, мы видим, что в 1996, 1997 гг. соотношение между размерами бюджетного финансирования и средствами, перечисляемыми в виде налогов в бюджет колебалось в пределах 14 - 16 %, затем наблюдался рост налоговых платежей с одновременным уменьшением размера бюджетного финансирования и к 1999 - 2000 гг. суммы налоговых платежей составили 40 - 45 % всего размера финансирования. То есть на развитие научной деятельности остается лишь чистая прибыль в размере 67 - 97 тыс. р. и половина лимита бюджетных обязательств, что для нормального обеспечения функционирования научно-исследовательского института недостаточно. Это можно объяснить тем, что с 1998 г. уменьшились, а то и вовсе перестали предоставляться средства по некоторым статьям затрат, что было описано выше.

В 2001 г. имеет место как рост чистой прибыли, так и увеличение суммы лимита бюджетных обязательств, что несомненно является положительной тенденцией для научно-исследовательской сферы деятельности. Соотношение валового дохода от предпринимательской деятельности и размеров бюджетного финансирования свидетельствует о том, что все более возрастает роль собственных доходов организации (если в 1996 - 1997 гг. соотношения были 60 - 50 %, то в последние четыре года объем валового дохода от предпринимательской деятельности в 1 - 1,5 раза превышает размеры сумм, поступающих из бюджета).

2 СУММЫ НАЛОГОВЫХ ОТЧИСЛЕНИЙ ИНСТИТУТА В БЮДЖЕТ

Наименование платежа	1996 тыс. р.	1997 тыс. р.	1998 тыс. р.	1999 тыс. р.	2000 тыс. р.	2001 тыс. р.
Налог на прибыль	28 005	28 847	28,49	41,8	28,75	62,3
Налог на пользование автодорогами	23 206	28 542	33,76	64,2	83,31	26,9
НДС	103 905	113 088	218,29	385,73	575,15	348
Итого:	155 116	170 477	254,91	491,75	697,22	437,2

3 ПРИБЫЛЬ ОТ ПРЕДПРИНИМАТЕЛЬСКОЙ ДЕЯТЕЛЬНОСТИ

Наименование платежа	1996 тыс. р.	1997 тыс. р.	1998 тыс. р.	1999 тыс. р.	2000 тыс. р.	2001 тыс. р.
Валовый доход	623 190	678 644	1309,795	2005,872	3054,22	3063,9
Затраты (в том числе налоги)	540 463	596 224	1228,39	1866,702	2958,39	2856,3
Чистая прибыль	54 722	53 573	52,91	97,37	67,10	145,3
Объем	980	1 176	900,000	1150,00	1705,4	2440,0

бюджетного финансирования	000	000		0	0	0
Соотношение налоговых отчислений с объемами бюджетного финансирования	15,83	14,5	28,32	45,76	40,88	17,91
Соотношение валового дохода и объемов бюджетного финансирования	63,59	57,7	145,5	174,4	179,08	125,56

Таким образом можно сделать вывод, что средств Федерального бюджета в последние годы хватает только на покрытие малой части затрат (на оплату труда и частично на оплату коммунальных услуг). Все остальные затраты, связанные с разработкой научных проектов, покрываются за счет предпринимательской деятельности, с которой, в свою очередь, Федеральный бюджет удерживает значительную сумму налоговых отчислений. Изначально, основным источником финансирования науки должны быть бюджетные средства. Но в условиях сложившейся экономической ситуации научному подразделению нецелесообразно рассчитывать только на средства бюджетного финансирования. Следует поощрять ведение НИИ собственной предпринимательской деятельности, доходы от которой играют не последнюю роль в обеспечении их потребностей и развитии науки в целом.

Подводя итог, можно сделать вывод, что, несмотря на проблемы Госбюджетного финансирования, к настоящему времени сформировалась структура финансового обеспечения научно-технической сферы. Она способствует сохранению и выживанию науки, но вместе с тем делает научно-исследовательскую сферу зависимой от складывающейся экономической и политической ситуации, приоритетов расходования средств государственного бюджета. К сожалению, приходится еще раз констатировать, что при низком статусе науки в системе государственных приоритетов она обречена. А пока, согласно докладу мирового экономического форума, Россия в списке 49 стран, производящих 94 % валового продукта мировой экономики, занимает последнее место по индексу технологии, являющемуся агрегатной оценкой научно-технического потенциала страны.

Кафедра "Финансы и кредит"

УДК 338.26.015

В. В. ВОИНОВ

**CSRP - НОВЫЙ ВЗГЛЯД НА ПРОБЛЕМУ
ПЛАНИРОВАНИЯ РЕСУРСОВ**

Новая экономическая ситуация ставит перед предприятиями ряд задач, которые ранее ими не рассматривались. Среди наиболее важных задач, стоящих перед промышленными предприятиями в современных условиях, можно выделить:

- повышение конкурентной борьбы;
- требование выпускать продукцию в соответствии с текущими заказами покупателей, а не с долгосрочными перспективными планами;
- необходимость оперативного принятия решений в сложной экономической ситуации;
- укрепление связей между поставщиками, производителями и покупателями.

В конкурентной борьбе побеждает только тот, кто быстрее других реагирует на изменения в бизнесе и принимает более верные решения. Именно информационные технологии помогают руководителям промышленных предприятий в решении этих сложных задач. Страны рыночной экономики имеют большой опыт создания и развития информационных технологий для промышленных предприятий. Для того чтобы процветать, производители должны разрабатывать новые технологии и бизнес-процессы, которые позволяли бы им удовлетворять индивидуальные покупательские нужды и ожидания, отвечать на эти нужды товарами и услугами, которые представляют уникальную ценность для каждого покупателя. Производители должны переопределять, преобразовывать и видоизменять товары.

Производители должны совершить частичное изменение в стратегии и интегрировать покупателя в центр процесса планирования деятельности организации. Интеграция покупателя с ключевыми бизнес-процессами организации изменит ее стратегию и реализацию этой стратегии, потребует новую модель управления деятельностью: планирование ресурсов, синхронизированное с покупателем (CSRP - Customer Synchronized Resource Planning).

Существует ряд принципов управления, появившихся в результате естественного процесса эволюции развития информационных систем. Наиболее мощными инструментами управления производством являются те, которые построены на твердом фундаменте модели ERP (Enterprise Resource Planning - Планирование ресурсов предприятия), а также сфокусируются на интеграции с покупателями. Современная система планирования производства должна иметь два фокуса - на производственной эффективности и на создании покупательской ценности. Эта новая парадигма планирования и есть планирование ресурсов, синхронизированное с покупателем - CSRP.

Для внедрения CSRP необходимо:

- 1 Оптимизировать производственную деятельность (операции), построив эффективную производственную инфраструктуру на основе методологии и инструментария ERP.
- 2 Интегрировать покупателя и сфокусировать на покупателе подразделения организации, с основными планирующими и производственными подразделениями.
- 3 Внедрить открытые технологии, чтобы создать технологическую инфраструктуру, которая может поддерживать интеграцию покупателей, поставщиков и производственные приложения.

Управление охватывает почти весь жизненный цикл товара - от маркетинга до послепродажного обслуживания. Это важно для управления стоимостью - ведь для объективной оценки эффективности товара нужно учитывать не только себестоимость его производства, но и затраты на его продвижение и обслуживание. Особую важность такой подход приобретает в отраслях, где жизненный цикл товара невелик и предприятию постоянно требуется реагировать на желания потребителя.

Реализация концепции CSRP на конкретном предприятии позволяет управлять заказами клиентов на порядок "тоньше", чем это было возможно ранее. Становится возможным ежечасное (!) изменение производственного графика, что раньше считалось невыполнимой задачей. Детальный анализ стоимости заказа становится возможным уже на этапе его оформления. При расчете себестоимости можно учесть все дополнительные операции по тестированию и административному обслуживанию заказа, что раньше делалось только "постфактум". Становится легко ответить на вопрос: "Как лучше получить узлы или комплектующие - произвести или купить?".

Дело бизнеса завоевание и удержание покупателя. Цель остается постоянной. Однако в мире жестокой конкуренции где производственное превосходство и ценовые преимущества мимолетны, где предпочтения покупателей изменяются быстро и где технологии изменяются каждые два года, создание устойчивых конкурентных преимуществ кажется недостижимым. Производители должны помнить, что цель не создание ценовых преимуществ или передовых технологий, цель - завоевание и удержание покупателей.

Идея установления партнерских отношений с покупателем не нова. Известные авторы и ведущие бизнес-консультанты провозглашали необходимость партнерства с покупателем уже несколько лет. Большинство производителей согласились, что это необходимо. Но хотя теория партнерства с покупателем звучит хорошо, на практике нет ни одного, кто вполне понимал бы как это сделать. Планирование ресурсов, синхронизированное с покупателем (CSRP) предлагает модель бизнеса и набор инструментов, которые способны сделать партнерство с покупателем и достижимым, и поддерживаемым.

Если ERP была правилами игры для производителей прошедшего десятилетия, CSRP - это план игры на десятилетие нынешнее. Планирование ресурсов, синхронизированное с покупателем (CSRP), предлагает новый набор бизнес правил, которые делают возможным для производителя создать покупательскую ценность - разработать решения и услуги, которые сделают их (производителей) необходимыми для покупателей. Все больше и больше, конкурентные преимущества определяются как способность производителей удовлетворить уникальные потребности каждого уникального покупателя, каждого и каждый день.

Кафедра "Информационные процессы и управление"

УДК 681:338.24

Б. С. ДМИТРИЕВСКИЙ, А. В. ЛУКОШИН, Н. В. ЛОЩИЛИНА

ПОСТРОЕНИЕ СИСТЕМЫ КОНТРОЛЛИНГА

Контроллинг можно рассматривать как систему использования данных управленческого учета по его прямому назначению, т.е. как конечную проектно-аналитическую стадию учета для управления.

В современных условиях хозяйствования возрастает потребность товаропроизводителей в информации о затратах на изготовление изделий и их реализацию, не искаженную в результате распределения косвенных расходов и относительно неизменных на единицу выпуска продукции при любом объеме производства. Такую информацию можно получить, используя систему контроллинга.

В реальной жизни чрезвычайно редко можно встретить издержки, по своей сути являющиеся исключительно постоянными или переменными. В большинстве случаев издержки являются условно-переменными (условно-постоянными). В этом случае изменение деловой активности организаций сопровождается изменением издержек, но в отличие от переменных затрат зависимость не является прямой. Совокупные издержки в любом виде можно представить следующим образом [1]

$$y = a + bx,$$

здесь a - постоянная часть, не зависящая от объема производства, р.; b - переменные издержки в расчете на единицу продукции (коэффициент реагирования затрат), р.; x - показатель, характеризующий деловую активность организации (объем производства продукции, оказания услуг, товарооборота и т.д.) в натуральных единицах измерения.

Если $a = 0$ - затраты переменные, $b = 0$ - затраты постоянные.

РАССМОТРИМ ПРЕДЛАГАЕМЫЙ АЛГОРИТМ ФОРМИРОВАНИЯ СОКРАЩЕННОЙ СЕБЕСТОИМОСТИ.

- 1 Аккумуляция прямых материальных затрат и прямых трудовых затрат на счетах 29 "Основное производство" и 23 "Вспомогательное производство".
- 2 Аккумуляция косвенных производственных затрат на счете 25 "Общехозяйственные расходы"; ежемесячное списание данных со счета 25 на счета 20 и 23.
- 3 Аккумуляция условно-постоянных затрат на счетах 26 "Общехозяйственные расходы" и 44 "Расходы на продажу".
- 4 Отнесение суммы себестоимости продукции, законченной производством и переданной на склад, со счета 20 в дебет счета 43 "Готовая продукция" или 90 "Продажи".
- 5 Списание условно-постоянных расходов в конце каждого отчетного периода со счетов 26 и 44 на результаты продажи продукции за данный период (дебет 90 счета).

Разработка системы контроллинга была начата с построения функциональной модели на базе CASE-средства Vpwin. Модель представляет собой совокупность иерархически выстроенных схем, каждая из которых является описанием определенного процесса. Построение модели начинается с описания функциональной модели системы в целом, которая представлена на рис. 1.

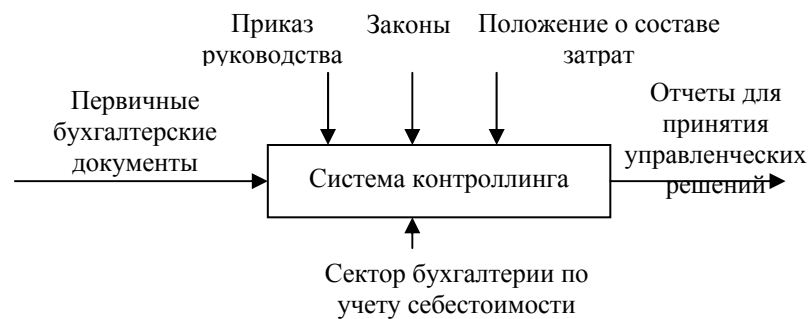

Далее она разбивается на подсистемы "Расчет затрат на производство", "Определение объема производства", "Определение цены" и "Расчет эффективности производства". В свою очередь подсистема "Расчет затрат на производство" разбивается на подсистемы "Расчет издержек, непосредственно обеспечивающих выпуск продукции", "Упрощение нормирования, планирования, учета и контроля затрат", "Прогнозирование поведения себестоимости". Подсистема "Определение цены" декомпозирована на подсистемы "Определение оптимальных условий реализации", "Установление предельного уровня затрат", "Разрешение ситуации с неполной загрузкой производственных мощностей", "Проведение анализа безубыточности". Подсистема "Расчет эффективности производства" разбивается на подсистемы "Определение наиболее эффективных видов продукции" и "Расчет ожидаемых затрат и финансовых результатов, налоговых платежей и создания резервов".



Расчет затрат на производство

- 1 Расчет издержек, непосредственно обеспечивающих выпуск продукции. Эта задача является расчетом прямых материальных затрат, прямых трудовых расходов и производственных косвенных расходов.
- 2 Упрощение нормирования, планирования, учета и контроля затрат. Все действия по учету затрат предусматриваются только в части переменных, а именно, прямых материальных, прямых трудовых и косвенных производственных затрат.
- 3 Прогнозирование поведения себестоимости. Изменение рыночной конъюнктуры, законодательства ведет к изменению условий работы предприятия. Влияние этих изменений на себестоимость можно отследить напрямую.

Определение объема производства

Эта задача является задачей по составлению оптимальной производственной программы. Составить оптимальную производственную программу в данном контексте - значит, решить, какое количество продукции следует производить, учитывая наши возможности (в том числе сбытовые), а также узкие места.

Определение цены

- 1 Определение оптимальных условий реализации. Эта задача предусматривает установление такой цены, которая покрывает переменные затраты на единицу продукции и обеспечивает прибыль предприятию, иными словами, выручка от продажи должна быть больше, чем сумма общих переменных затрат и постоянных затрат.
- 2 Установление предельного уровня затрат. Задача включает в себя установление предельного уровня постоянных расходов на определенный период времени и переменных затрат на единицу выпуска или продаж.
- 3 Разрешение ситуации с неполной загрузкой производственных мощностей. В этой задаче привлечение дополнительных заказов оправданно даже в случае, если оплата за них не покрывает полностью издержек по их выполнению.
- 4 Проведение анализа безубыточности. Эта задача связана с задачей определения оптимального объема производства, т.е. того объема продукции, выручка от продажи которого покрывает переменные затраты на ее выпуск.

Расчет эффективности производства

- 1 Определение наиболее эффективных видов продукции. Разные виды продукции имеют рентабельность. Эта задача позволяет проранжировать все виды, и выявить те из них, которые требуют меньшего объема накладных расходов.
 - 2 Расчет ожидаемых затрат и финансовых результатов, налоговых платежей и создания резервов. Эта задача позволяет заранее просчитать финансовые результаты от производства продукции, а, следовательно, ожидаемые налоговые платежи.
- Система контроллинга реализована на базе 1С:Предприятие 7.7 с использованием типовой конфигурации Бухгалтерский учет 4.0 и расширением документов, справочников и отчетов.

УДК 658. 114

*Н. В. Аристовская***ПРОБЛЕМЫ МАЛОГО БИЗНЕСА**

Последние годы двадцатого столетия стали неким переломным моментом для всей российской экономики. Намечились тенденции устойчивого экономического роста. Свой вклад в наращивании объема производства, в расширение сферы потребительских услуг вносят и структуры малого бизнеса.

Динамика роста малых предприятий за последние несколько лет показывает, что малый бизнес переходит от начального этапа к этапу развития. Здесь важно заметить, что основное значение приобретают эффективность и устойчивость малых предприятий, построение при их участии новых хозяйственных связей, активизации их производственной и инновационной деятельности и т.д.

Существует ряд проблем, связанных с более успешным функционированием малого бизнеса. К ним можно отнести:

- развитие более широкой инфраструктуры малого бизнеса;
- подготовка более квалифицированных кадров;
- новые аспекты управления коммерческой деятельностью;
- горизонтальная интеграция предприятий;
- использование стратегии маркетинга и др.

На первое октября 2000 г. количество зарегистрированных малых предприятий (МП) в России составило 875,5 тыс., или 27 % от общего числа предприятий и организаций. Однако нынешние масштабы развития малого предпринимательства остаются весьма скромными, особенно в сравнении со странами с развитой рыночной экономикой. Например, количество малых предприятий в США - 19 300 тыс., в Японии - 6450 тыс., в Германии - 2290 тыс., а в России - только 875 тыс.

В 1990-х годах в России сложилась весьма специфическая отраслевая структура МП, а также выделился ряд сфер экономической деятельности, где МП не проигрывают в сравнении с крупными и средними предприятиями. Наибольшее число зарегистрированных МП по-прежнему приходится на сферу торговли и общественного питания, более того, ее удельный вес продолжает возрастать.

Следующими по численности МП и количеству занятых являются промышленность и строительство. Наибольшее развитие МП получили в таких отраслях промышленности, как машиностроение и металлообработка, лесная, деревообрабатывающая, пищевая промышленность. Видимо, барьер для входа в эти отрасли ниже, чем в других отраслях.

Строительство - сфера, где предприятия малых размеров занимают самое видное место среди всех предприятий отрасли: доля МП в общей численности предприятий на 1 октября 2000 г. здесь составила 39,7 %. Из отраслей с наименьшей долей МП в количестве всех предприятий следует отметить сельское хозяйство, где этот показатель составляет только 4,5 %. Нишу МП в сельскохозяйственном производстве заняли личные подсобные хозяйства населения. Значительная часть произведенной продукции принимает товарную форму и сбывается на рынках. Поэтому можно считать, что в сельском хозяйстве получило развитие незарегистрированное малое предпринимательство.

Распределение МП по сферам деятельности определяется рядом факторов, среди которых можно назвать специфику конкурентной среды на разных отраслевых рынках, барьеры для входа на рынок, в том числе и административные, особенности лицензирования деятельности, спрос на соответствующую продукцию, рентабельность, характер разгосударствления собственности.

Кризис обусловил снижение общего объема выпуска товаров, работ, услуг на МП. Он также вызвал изменения в структуре производства МП. Основная часть продукции МП (78 %) производится в промышленности, строительстве, торговле и общественном питании.

На фоне невысоких финансовых результатов деятельности крупных и средних предприятий ситуация в секторе малого предпринимательства выглядит несколько более благоприятно. В 1995 - 1998 гг. практически во всех сферах деятельности МП доля убыточных предприятий была значительной - около 38 %. Рентабельность деятельности и активов МП постоянно сокращалась: с 18,2 до 3,8 % и с 8,6 до 2 % соответственно. В 1998 г. в большинстве отраслей убыток превысил прибыль, в том числе в таких сферах, как промышленность, транспорт, торговля и общественное питание. Из крупных секторов малого предпринимательства только строительство осталось прибыльным.

Что касается инвестиционной сферы, то здесь малое предпринимательство находится в кризисном состоянии. В 1995 - 1999 гг. капиталовложения МП ежегодно сокращались.

Формирование правовой основы функционирования малого предпринимательства является весьма актуальной проблемой развития российской экономики.

Основы государственной поддержки малого предпринимательства в России закладываются федеральным законодательством. Регионам же предоставляется возможность в рамках своей компетенции конкретизировать общие установки, адаптировать их к региональным условиям функционирования малого предпринимательства. Наряду с этим федеральным законодательством предоставляется свобода для регулирования региональными властями ряда сторон деятельности МП.

Так, в дополнение к приоритетам, установленным на федеральном уровне, регионы могут определять собственные отраслевые приоритеты в развитии малого предпринимательства. Кроме того, они вправе создавать специальные фонды для поддержки малого предпринимательства, определять и изыскивать для них дополнительные источники финансирования. Региональные власти в качестве меры по поддержке малого предпринимательства могут также привлекать МП к участию в региональных госзаказах.

Наконец, в руках регионов находится один из важнейших инструментов стимулирования предпринимательства в малом секторе - регулирование ставок некоторых налогов.

Кроме того, важным рычагом поддержки малого предпринимательства являются налоговые льготы. Наиболее распространенная схема предоставления льгот такова: первые два года с момента регистрации МП освобождаются от уплаты налога на прибыль в части, идущей в региональный и местный бюджеты; на третий и четвертый годы данные предприятия выплачивают соответственно 25 и 50 % налога на прибыль в части, идущей в региональные и местные бюджеты. Что касается Тамбовской области, то здесь областными законами установлены специальные зоны, на территории которых субъектам малого предпринимательства предоставляются налоговые льготы в части, зачисляемой в областной и местный бюджеты. Такие зоны получили название "зон экономического благоприятствования для субъектов малого предпринимательства". Также предоставляются льготы по выплатам налога на имущество в части, зачисляемой в региональные бюджеты (для зон экономического благоприятствования).

Одной из причин многолетней стагнации российского малого предпринимательства является отсутствие действенной системы кредитной поддержки МП. В 1999 - 2000 гг. впервые за все годы реформ сформировались наиболее благоприятные условия для развития малого предпринимательства, особенно производственной ориентации. Но именно в этот момент малый бизнес России оказался практически "отрезан" от долгосрочных кредитов по доступной ставке процента, требующихся не только для пополнения оборотных средств, но и, в первую очередь, для долговременных вложений в приобретение и модернизацию основных фондов.

Можно констатировать, что в настоящее время наиболее действенным институтом кредитования МП является программа Европейского банка реконструкции и развития (ЕБРР). ЕБРР совместно с "донорами" - семью ведущими промышленно развитыми государствами и другими странами - выделил на эти цели 300 млн. долл., из них ЕБРР - примерно половину.

Следует подчеркнуть, что банковское требование о залоге при выдаче кредита заведомо "отсекает" от его получения "венчурных" предпринимателей. У них, как правило, нет производственных помещений, оргтехники и т.д. А ведь именно такие предприниматели больше других нуждаются в кредите. Чаще всего здесь необходимы небанковские институты кредитования малого бизнеса.

Итак, развитие малого предпринимательства способствует решению ряда важных для поступательного социально-экономического развития страны задач, таких, как демонополизация, формирование рыночной структуры экономики и конкурентной среды, насыщение рынка товарами и услугами, занятость, экономический рост и увеличение налоговых поступлений, формирование среднего класса, укрепление деловой этики и др. Однако пока сектор малого предпринимательства весомой роли в России не играет.

Необходимо создавать нормативно-правовую базу поддержки малого предпринимательства; инструменты кредитования, так как тесное взаимодействие с кредитными институтами - ключ к формированию современного облика малого бизнеса; создавать общества взаимного кредитования и взаимного страхования, которые являются устойчивым элементом кредитной системы и посредником между банками и малыми предприятиями.

Поэтому задача развития данного сектора по-прежнему должна оставаться одним из приоритетов экономической политики государства. Но ее решение невозможно в отрыве от других направлений реформирования экономики и без координации усилий федерального центра и региональных властей.

Кафедра "Финансы и кредит"

УДК 519.68

*Т. А. ФРОЛОВА, М. М. КОЗЕЛЬЦЕВ***АНАЛИЗ РЫНОЧНОЙ СИТУАЦИИ И ПРОГНОЗ
АССОРТИМЕНТА ВЫПУСКАЕМОЙ ПРОДУКЦИИ**

В существующей экономической ситуации предприятия должны самостоятельно прогнозировать спрос на продукцию. Прогноз ассортимента осуществляется на основе изучения причинно-следственных связей, тенденций и зависимостей спроса на те или иные продукты от других рыночных факторов и индикаторов. Рыночные факторы и индикаторы - это цифры, факты, сведения и другие данные, характеризующие рыночные процессы и явления, например, заявки потребителей, объем продаж продукции данного вида и т.д.

В настоящее время существуют различные приемы и методы прогнозирования [1, 2, 3, 4]. Наиболее часто применяются следующие:

- нормативные или рационализированные прогнозные расчеты: например, проистекающие из рациональных рекомендуемых норм потребления;
- прогнозирование по экспертным оценкам (обычно Дельфи-метод или метод мозгового штурма);
- методы экстраполяции: сглаживание динамических рядов, трендовые модели;
- методы статистического моделирования (парные и многофакторные уравнения регрессии).

На практике на покупательский спрос одновременно влияет комплекс факторов, каждый из которых обуславливает определенную эластичность спроса. Эластичность спроса - это реагирование спроса на ту или иную факторную величину. Количественная мера эластичности - коэффициент эластичности - есть процентное изменение одного (результативного) признака при увеличении на один процент другого (факторного) признака.

Из множества факторов, необходимо выделить те, которые наиболее сильно влияют на величину спроса. Для этого используется кластерный или факторный анализ.

Как правило, связь спроса Q и других рыночных факторов является не функциональной, а вероятностной - корреляционной. Для решения данной задачи часто используют многофакторные уравнения регрессии, часто линейной формы $Q = b_0 + b_1U_1 + b_2U_2 + \dots + b_yU_y$, где b_y - коэффициенты регрессии; U_y - факторы.

Проблематичность применения такого подхода заключается в том, что развитие спроса, как правило, редко бывает линейным. Чаще его закономерности выражаются нелинейными функциями. Использовать многие нелинейные многофакторные функции или смешанные модели достаточно сложно. В качестве математического аппарата для связи входных и выходных переменных математической модели прогнозирования возможно использовать нейронные сети.

Нейронные сети - это обобщенное название нескольких групп алгоритмов, обладающих одним ценным свойством - они умеют обучаться на примерах (*pattern*), извлекая скрытые закономерности из потока данных. При этом данные могут быть неполны, противоречивы и даже заведомо искажены. Под примерами или образцами подразумеваются известные значения вход-выход. Если между входными и выходными данными существует какая-то связь, пусть даже не обнаруживаемая традиционными корреляционными методами, нейронная сеть способна автоматически настроиться на нее. С помощью нейронной сети можно найти решение, не зная правил, а имея несколько примеров. На практике для того, чтобы применение нейронной сети было оправдано, необходимо, чтобы задача обладала следующими признаками:

- отсутствует алгоритм или не известны принципы решения задач, но накоплено достаточное число примеров связи входных и выходных факторов;
- проблема характеризуется большими объемами входной информации;
- данные неполны или избыточны, зашумлены, частично противоречивы.

В основу искусственных нейронных сетей положены следующие черты живых нейронных сетей, позволяющие им хорошо справляться с нерегулярными задачами:

- простой обрабатывающий элемент - нейрон;
- очень большое число нейронов участвует в обработке информации;
- один нейрон связан с большим числом других нейронов (глобальные связи);
- изменяющиеся по весу связи между нейронами;
- массивная параллельность обработки информации.

Таким образом, нейронные сети хорошо подходят для распознавания образов и решения задач классификации, оптимизации и прогнозирования. Широкое распространение получили нейронные сети прямого распространения. В таких нейронных сетях связи между собой имеют только соседние слои, при этом каждый нейрон предыдущего слоя связан со всеми нейронами последующего слоя. Следует отметить, что данный тип нейронных сетей в наибольшей степени теоретически проработан.

Обучение нейронной сети заданной структуры обычно строится так: существует набор примеров с заданными ответами. Эти примеры предъявляются системе. Нейроны получают по входным связям сигналы - "условия примера", преобразуют их, несколько раз обмениваются преобразованными сигналами и, наконец, выдают ответ - также набор сигналов. Функция ошибки численно определяет сходство всех текущих выходных сигналов сети и соответствующих желаемых выходных сигналов обучающей выборки. Наиболее распространенной функцией ошибки является среднеквадратичное отклонение. Цель обучения - минимизировать функцию ошибки, т.е. найти такие значения параметров сети, при которых текущие выходные сигналы сети минимально отличаются от соответствующих желаемых выходных сигналов, заданных обучающей выборкой. Для этого необходимо корректировать веса и смещения каждого нейрона.

Несмотря на достаточно большое количество различных методов и приемов, практически невозможно создать универсальную математическую модель прогнозирования. Окончательное решение о выпуске того или иного ассортимента продукции должен принимать эксперт.

Среди рыночных факторов, характеризующих тенденцию спроса и его устойчивость, были выделены следующие: портфель заказов (объем заказов на данный вид продукции), ценовой фактор, индекс цен на продукцию в отрасли, а также курс доллара: (спрос на каждый товар зависит не только от цены этого товара, но и от цен на другие товары), товарный запас продукции. Косвенной характеристикой товарного рынка следует считать ситуацию, складывающуюся на рынке ценных бумаг. Спрос на акции той или иной компании, производящей товары и услуги, а соответственно курс ее акций в известной степени зависят от положения фирмы на рынке. В качестве такого биржевого индекса был взят индекс РТС (российская торговая система). Для исключения явления авторегрессии и аккумуляции в коэффициенте регрессии всех неучтенных факторов, был введен дополнительный фактор - время (номер временного периода). Часть исходных данных была взята из источников внутри предприятия за прошедшие 14 месяцев (портфель заказов, цена на продукты, остатки на складе, объем реализованной продукции), часть из источников вне предприятия (курс доллара, индекс цен в отрасли, курс доллара, индекс РТС).

Для решения задачи прогнозирования спроса использовались многофакторные линейные и степенные уравнения регрессии, а также нейронная сеть.

Для аппроксимации нейронной сетью применялась двухслойная нейронная сеть прямого распространения. В первом слое содержалось 13 нейронов, во втором - 3. В качестве функции активации использовался гиперболический тангенс. Обучение происходило с использованием алгоритма обратного распространения ошибки. Недостатком этой модели является то, что в качестве исходных данных для получения прогноза спроса на продукты ассортимента используются величины, значения которых также необходимо прогнозировать (курс доллара, РТС, индекс цен в отрасли и т.д.).

Поэтому, на следующем этапе было уменьшено количество факторов, оставлены только: номер временного периода, портфель заказов, цена и товарный запас соответствующих продуктов. Заново строились модели аппроксимации.

Для аппроксимации нейронной сетью применяется аналогичная двухслойная нейронная сеть с числом нейронов в первом слое 10 и 3 - в последнем слое.

Построенные модели прогнозирования позволяют оценить, как изменится спрос на продукты ассортимента (результатирующий признак) при изменении тех или иных факторных признаков.

СПИСОК ЛИТЕРАТУРЫ

- 1 Мандель И. Д. Кластерный анализ. М.: Финансы и статистика, 1988. 176 с.
- 2 Отнесс Р., Эноксон Л. Прикладной анализ временных рядов. М.: Мир, 1982.
- 3 Самуэльсон П. Экономика: Пер. с англ. Т. 1 - 2. М.: НПО "Алгон", "Машиностроение", МГП "Перас", ВНИИСИ, 1997. 413 с.
- 4 Уоссермен Ф. Нейрокомпьютерная техника: Теория и практика. М.: Мир, 1992.

Кафедра "Гибкие автоматизированные производственные системы"

УДК 330.322

И. А. СОСНОВСКАЯ

ИПОТЕКА - ИНВЕСТИЦИОННЫЙ ИНСТРУМЕНТ РЕГУЛИРОВАНИЯ ЗЕМЕЛЬНО-ИМУЩЕСТВЕННЫХ ОТНОШЕНИЙ

Регулирование земельно-имущественных отношений посредством ипотеки предполагает воздействие последней на формы и объемы вовлечения земли и прочей недвижимости в рыночный оборот и возможность перераспределять капиталы и недвижимость с целью повышения эффективности их использования.

Действительно, мировая практика подтверждает, что ипотека используется как гибкий и эффективный механизм привлечения инвестиций в различные сектора экономики. Это обусловлено тем, что с помощью ипотеки можно в короткие сроки ввести в экономический оборот недвижимость (включая землю), на этой основе расширить ресурсную базу инвестиционной деятельности и решить ряд острых социальных проблем. Недвижимость, составляющая основу залоговой системы ипотеки, привлекает потенциальных инвесторов, дает ту надежную гарантию, под которую возможно вложение капиталов. Поэтому инвестиции, привлеченные посредством ипотеки, становятся мощным рычагом ее воздействия на развитие земельно-имущественных отношений. С другой стороны, чем совершеннее земельно-имущественные отношения, тем больше возможности воспринимать действие этого регулятора максимально выгодно для своего развития. С этой точки зрения эффект ипотеки, как инструмента регулирования, усиливается, области его использования расширяются.

Через земельно-имущественные отношения ипотека влияет и на экономику в целом. Основные направления такого влияния:

1 При ипотечной схеме кредитования больший объем недвижимости вовлекается в оборот при меньшем количестве денежных средств для заемщика, который может теперь осуществить инвестиционный проект не только собственными средствами.

2 Создается возможность регулировать развитие различных видов кредита, а следовательно, и решение социально-экономических задач, актуальных для общества. Ипотека земельных участков (либо принадлежащих залогодателю прав аренды этого участка), возможна как для юридических лиц, так и для физических лиц, но цели приобретения кредита различны. Как правило, ипотека, связанная с физическими лицами, направлена на реализацию социальных целей, для юридических лиц в первую очередь важно решать экономические задачи. Ранжирование указанных целей государством может отражаться на величине ставок и льгот по ипотечным кредитам для разных лиц и отраслей.

3 Появляется возможность обеспечения финансовой базы развития города и осуществления инвестиционных проектов путем залога недвижимости для получения займа у крупных инвесторов, в том числе иностранных.

4 Механизм ипотечного кредитования предполагает перераспределение как капиталов, так и недвижимости (в том числе земли) с целью более эффективного их использования. С одной стороны, стабильные ставки долгосрочного кредита и определенные гарантии под залог недвижимости привлекают капиталы. С другой - в случае невозврата долга, недвижимость переходит в собственность залогодержателя, т.е. происходит поиск более эффективного использования объекта ипотеки.

5 Происходит более рациональное использование бюджетных средств для развития экономики. Государство может предоставлять их займы и под своим четким контролем проводить размещение централизованных ресурсов на конкурсной основе для долгосрочного инвестирования в промышленность и прочие виды деятельности под залог имущества заемщика. В данном случае ответственность за возврат ресурсов равномерно распределяется между всеми участниками долгосрочного кредитования и остается под контролем главного кредитора - правительства.

6 Если при реструктуризации банковской сферы государство войдет в крупные банки акционером с контрольным пакетом акций, то, следовательно, при невозврате предоставленных долгосрочных кредитов оно будет наравне с банками владеть недвижимостью должников. Это может послужить национальным интересам и обществу в целом. Роль государства в этом случае повышается, так как оно может обеспечить недопустимость перехода наиболее ценных объектов недвижимости в собственность иностранного капитала.

На сегодняшний день, использование ипотеки в качестве инвестиционного инструмента регулирования земельно-имущественных отношений находится в самом начале пути развития, как в регионе, так и в целом по стране. Создание механизма, позволяющего оптимально распределять риски при вовлечении материальных компонентов земельно-имущественного комплекса в рыночный оборот и достижение интересов среди всех участников земельно-имущественных отношений, позволит использовать все преимущества ипотечной схемы кредитования.

**ОБ ОЦЕНКЕ ЭФФЕКТИВНОСТИ ИНВЕСТИЦИОННОЙ
ПОЛИТИКИ НА МАШИНОСТРОИТЕЛЬНОМ
ПРОИЗВОДСТВЕ**

В настоящее время в большинстве случаев инвестиционные компании при финансировании проектов, связанных с организацией выпуска партий изделий различного назначения на машиностроительных предприятиях, принимают решение без детального рассмотрения особенностей организации производства на том или ином заводе. Это приводит к тому, что эффективность реализуемости инвестиционного проекта может быть далека от максимально возможной.

В связи с этим, в данной работе предлагается подход, позволяющий оценить производственные затраты, связанные с изготовлением партии изделий на каждом заводе из множества родственных предприятий отрасли, и при разработке стратегии проведения инвестиционной политики выбрать тот из них, который позволит получить максимальную эффективность от вложения капитала. При этом для каждой детали, входящей в состав изделия, на всех этапах ее изготовления выбор оптимальных параметров технологических процессов осуществляется с использованием обобщенных критериев.

Постановка задачи оценки затрат на проведение технологических процессов изготовления детали из металла может быть сформулирована следующим образом. Для конструируемой детали с заданными геометрическими размерами L и весом G , эксплуатационными свойствами и прочностными характеристиками X_{lim}^d на множестве $W = M \times T \times Z \times O_m \times O_u \times O_z \times P_m \times P_u \times P_z \times V_m \times V_u \times V_z$ необходимо найти такой вариант $w^* \in W$, для которого сумма производственных затрат имеет минимальное значение. Множество W представляет собой декартово произведение множеств: допустимых видов материалов, используемых для изготовления детали M ; видов упрочняющей обработки, обеспечивающих заданные показатели качества изделия T ; видов заготовок Z ; допустимых наборов оборудования для проведения механической O_m , упрочняющей обработок O_u и для выбранных способов получения заготовок O_z ; соответствующих каждому виду обработки приспособлений P_m , P_u и P_z , видов вспомогательных материалов V_m , V_u и V_z .

Данная задача относится к классу комбинаторных задач. Из-за высокой размерности задачи и традиций организации труда на машиностроительном предприятии она разбивается на подзадачи, которые решаются последовательно: оценка затрат при выборе вида (марки) металла и вида упрочняющей обработки поверхностей детали, а также способа получения и вида заготовки в зависимости от выбранного вида упрочняющей обработки; оценка затрат при выборе технологического процесса, оборудования, приспособлений, вспомогательных материалов и режимных параметров механообработки; оценка затрат при выборе технологического процесса, оборудования, приспособлений, вспомогательных материалов и режимных параметров определенного ранее вида упрочняющей обработки.

С одной стороны, задача 1 является основной из рассматриваемых трех задач, так как позволяет получить на основе укрупненных оценок одну или несколько марок металла с соответствующим видом ее упрочнения, а также способом получения и видом заготовки. С другой стороны, без детального рассмотрения технологических процессов механической и упрочняющей обработок детали нельзя достоверно оценить все затраты, связанные с ее изготовлением.

Математическая постановка задачи 1. Для конструируемой детали с заданными геометрическими размерами L и весом G , а также условиями эксплуатации U^d , серийностью производства Sp^d и категорией значимости (степенью ответственности) Kz на множестве $W_1 = M^d \times Tu^d \times Z^d \times P_z^d \times V_z^d \times V_u^d$ найти такой вариант $w_1^* \in W_1$, для которого стоимость получения заготовки из выбранной марки стали с соответствующей упрочняющей обработкой имеет минимальное значение. Множество W_1 представляет собой декартово произведение подмножеств допустимых видов: материалов, используемых для изготовления детали M^d ; упрочняющей обработки, обеспечивающих заданные показатели качества изделия Tu^d ; заготовок Z^d ; способов получения заготовок P_z^d , вспомогательных материалов для проведения методов получения заготовок V_z^d и упрочняющей обработки V_u^d . Задача заключается в поиске минимума целевой функции $F_1^{opt} = \min_{W_1} ((S_M + S_{TZ} + S_{VS} + S_{OB}) \cdot K_{SS} + S_{TR})$ при выполнении ограничений для эксплуатационных свойств и прочностных характеристик изделия и уравнений связи, представляющих упрощенные математические модели технологических процессов получения заготовки (литья, штамповки и т.д.) и упрочняющей обработки. Здесь: S_M - стоимость материала, используемого для изготовления детали, S_{TZ} - трудозатраты; S_{VS} - стоимость вспомогательных материалов; S_{OB} - стоимость обработки (снятие технологических прибылей); K_{SS} - коэффициент, учитывающий срок службы детали; S_{TR} - транспортные расходы на доставку металла от поставщика на склад предприятия.

Так как математические постановки задач 2 и 3 близки по своему содержанию, то для изложения методики авторы считают достаточным приведение одной из них, например, задачи 3.

Математическая постановка задачи 3. Для конструируемой детали с заданными геометрическими размерами L и весом G , серийностью производства Sp^d , а также выбранным видом упрочняющей обработки $tu^d \in Tu^d$ и маркой материала m^d на множестве $W_3 = Tp^d \times O_u^d \times P_u^d \times V_u^d$ найти такой вариант $w_3^* \in W_3$, для которого стоимость упрочняющей обработки имеет минимальное значение. Множество W_3 представляет собой декартово произведение подмножеств технологических процессов Tp^d для выбранного вида упрочняющей обработки tu^d , допустимых наборов оборудования O_u^d и приспособлений P_u^d и видов вспомогательных материалов V_u^d .

В большинстве работ используется экономический критерий, однако, наряду с экономическими показателями не менее важными являются другие количественные и качественные показатели, наиболее важные из которых - оценка варианта $w_3^* \in W_3$ на процент брака при изготовлении машиностроительных деталей и технологичность совокупности процессов их изготовления. Поэтому в данной работе задача 3 является многокритериальной задачей [1].

Составляющими обобщенного критерия F_3^{opt} являются: F_3^1 - экономический критерий, включающий в себя трудозатраты, стоимости вспомогательных материалов и материалов, затраченных на изготовление приспособлений, стоимости электроэнергии и ущерба, наносимого окружающей среде выбросами загрязнений в атмосферный воздух; F_3^2 - оценка процента брака деталей; F_3^3 - критерий технологичности совокупности процессов упрочняющей обработки, причем функции цели F_3^1 и F_3^2 минимизируются, а F_3^3 - максимизируется.

Алгоритм решения задач. Поскольку размерность множеств W_i , $i = 1, \dots, 3$ конечна (< 10000 вариантов), то, учитывая высокое быстродействие современных ПЭВМ, решение задач сводится к последовательному перебору всех вариантов допустимых марок металлов, способов получения заготовок, видов упрочняющей обработки и видов возможных заготовок, которые можно использовать для изготовления детали, в задаче 1, а также допустимых технологических процессов упрочняющей/механической обработки, наборов оборудования на каждом предприятии, приспособлений и видов вспомогательных материалов, которые можно использовать для изготовления детали, в задачах 2 и 3 и выбору такой их комбинации, где критерии достигают оптимальных значений при условии выполнения всех ограничений.

Таким образом можно оценить затраты на изготовление всего изделия на каждом предприятии из множества возможных с учетом имеющегося парка оборудования, экологической обстановки района размещения предприятия и т.п.

Определив рыночную цену изделия, инвестиционные компании могут, используя стандартные методы оценки эффективности инвестиционной деятельности (расчета чистого приведенного эффекта, нормы рентабельности инвестиции и др.) [2], проводить инвестиционную политику с максимальным эффектом.

Реализация предложенного подхода невозможна без использования программного обеспечения и информационной базы, содержащей всю необходимую информацию по каждому предприятию.

Апробация методики оценки инвестиционной политики на машиностроительном производстве осуществлялась на примере размещения партии форматоров-вулканизаторов, предназначенных для использования в резинотехнической промышленности.

СПИСОК ЛИТЕРАТУРЫ

- 1 Михалевич В. С., Волкович В. Л. Вычислительные методы исследования и проектирования. М.: Наука, 1982. 288 с.
- 2 Ковалев В. В. Финансовый анализ: Управление капиталом. Выбор инвестиций. Анализ отчетности. М.: Финансы и статистика, 1995.

Кафедра "Гибкие автоматизированные производственные системы"

**О ПРОБЛЕМАХ ПЕРЕРАСПРЕДЕЛЕНИЯ
СОБСТВЕННОСТИ В РОССИИ**

В политической экономии на протяжении многих лет проблема отношений собственности являлась предметом жарких дискуссий. Рассматривая эту проблему поверхностно, можно определить ее как систему отношений, возникающих при соединении работника со средствами производства. Как правило, речь идет о взаимодействии работника и владельца средств производства. В условиях рыночной экономики система отношений собственности существенно усложнена. Они являются чрезвычайно подвижными и изменчивыми, перемещение от общественной собственности к частной в условиях переходной экономики может происходить в разных направлениях, в различных сферах экономики и в разные периоды времени.

В годы реформ в России собственность и отношения собственности стали рассматриваться в основном как юридическая категория, без учета их экономического содержания. Под собственностью подразумевают права на объекты, которыми владеет человек или сообщество людей в процессе своей деятельности. Обладание собственностью предусматривает возможность осуществления с нею различных действий, которые могут быть объединены в систему перераспределения собственности.

В новейшей российской истории можно выделить основные этапы перераспределения собственности в индустриальном секторе экономики: спонтанный процесс (1987 - 1991); массовая приватизация (1992 - 1994); постприватизационное (вторичное) перераспределение собственности с 1993 г.; концентрация акций приватизированных предприятий, залоговые аукционы, переход к легальным способам осуществления контроля и перераспределения акционерного капитала (с 1996 г.).

Наиболее общими формами перераспределения собственности на нынешнем этапе являются активное приобретение различных по объему пакетов акций на вторичном рынке; лоббирование сделок с пакетами акций, оставшимися в федеральных и региональных комитетах по управлению имуществом; вовлечение в холдинги, финансово-промышленные или интегрированные бизнес-группы.

Первые годы постприватизационного перераспределения собственности ознаменованы сделками на первичном и вторичном рынках, Основой большинства сделок стало нарушение корпоративных норм и традиций, ставшее способом борьбы за контроль над собственностью (вычеркивание неугодного акционера из реестра; сокрытие информации об общем собрании; нарушение основного принципа голосования "одна акция - один голос", продажа имущества по заниженным ценам без ведома акционеров; принудительная скупка акций у миноритарных акционеров по низкой цене и др.).

Подобные процессы характерны для тех российский акционерных обществ (АО), которые стали центром долгосрочных планов дирекции или аутсайдеров. Если дирекция не заинтересована в личном использовании активов АО, то оно может быть поглощено аутсайдерами. Основной проблемой последних лет стал конфликт между старыми менеджерами и потенциальными претендентами на контроль. Причинами подобных конфликтов признают финансовые потоки и возможность получения прибыли; ведение счетов; использование недвижимости АО; стремление убрать конкурента с рынка или отрасли.

В сложившейся ситуации следует помнить, что инициатором приватизации является государство, именно ему принадлежит обязанность определения доли собственности, подлежащей перераспределению, порядок осуществления этого процесса и контроль за ним. Первостепенной задачей властей на нынешнем этапе является создание нормативных актов, препятствующих возникновению "двоевластия" на приватизированных объектах и недружественным захватам предприятий. Полезность перераспределения собственности не вызывает сомнений, но она была бы ощутимей при условии осуществления предварительной реструктуризации предприятия. При управлении объектами, являющимися частичной государственной собственностью важно активизировать участие государства, стимулируя улучшение результатов деятельности.

Кризис 1998 г. существенно повлиял на акценты в сфере перераспределения собственности и установления контроля над нею. Инвесторов, ушедших из реального сектора экономики, можно вернуть только осуществив резкое обесценение корпоративных бумаг. В то же время, некоторые держатели пакетов, включая эмитентов, пытаются улучшить финансовое положение за счет сброса акций. Некоторые коммерческие банки и финансовые группы, оказавшись на грани банкротства, рассматривали возможность расчета по своим обязательствам путем переуступки принадлежащих им пакетов акций в реальном секторе или уступки неликвидных пакетов. В рамках приватизационных продаж некоторые держатели пакетов акций попытались консолидировать имеющиеся пакеты в интересах контроля с минимальными затратами.

В условиях кризиса стали заметны успешные попытки региональных властей взять под свое влияние местные предприятия. На федеральном уровне возрождаются идеи собственности трудовых коллективов и крупных государственных холдингов как основной структурной единицы экономики страны.

В целом сложившаяся ситуация характерна рядом особенностей. Руководители крупнейших российских финансовых групп активно участвовали в перераспределении собственности в 1990-е годы, объявили на своих предприятиях политику эффективного управления приобретенными активами. В настоящее время ситуация изменилась, можно констатировать переход от стадии захвата собственности к стадии сброса активов и выживания в условиях кризиса.

Ослабление прежних лидеров означает возможность нарастания агрессии со стороны более мелких и успешных конкурентов и региональных властей, которые не могли прежде противостоять финансовым группам из крупных финансовых центров. Это может стать основой возникновения череды корпоративных конфликтов.

Изменение структуры крупного бизнеса может быть связана с тем, что финансово-промышленные группы, отдаленные от возможности работы с государственными средствами, вынуждены выйти на рынок частного капитала для поиска новых источников финансирования своих программ. Это приведет к новому перераспределению собственности в обмен на финансовые ресурсы.

Кризис ряда крупнейших банков и финансовых групп позволил увеличить влияние естественных монополий и федеральных образований, обладающих стратегическими ресурсами, которые возникли вокруг крупных корпораций, изначально ориентированных на автономное существование. Подобное усиление влияния могло возникнуть в значительной степени за счет приобретения активов прежних соперников.

Естественным процессом является усиление влияния на перераспределение собственности различных региональных факторов. Следует направить усилия на формирование региональных холдингов в отраслях специализации региона. Есть опыт пересмотра приватизационных сделок, в которых победителями стали представители других регионов или иностранные инвесторы. Необходимо отметить тенденцию, характерную для федерального и регионального уровней - формирование групповых ("семейных") взаимоотношений в рамках крупных корпораций.

Возможной реакцией на активизацию указанных процессов может стать серия добровольных слияний компаний, входящих в кризисные финансовые группы. Однако, существует опасность того, что эти слияния будут направлены на усиление оборонительных позиций или на восстановление утраченного докризисного влияния, а не на обеспечение экономической эффективности приобретенных производств.

С 1999 г. активизировался процесс перераспределения прав собственности, что повлекло значительные последствия для корпораций, потока инвестиций, эффективности фондового рынка и др. В то же время государство по-прежнему остается пассивным наблюдателем, не создавая предпосылок для формирования четкой структуры прав собственности. Причины подобной инертности заключены в объективных условиях переходной экономики и в субъективной заинтересованности участников процесса перераспределения собственности в России. Развитие корпораций, образованных в реальном секторе российской экономики, непосредственно связано с влиянием государства на процесс совершенствования защиты инвесторов и контролем исполнения законодательных актов.

УДК

С. Н. Ковалев, Н. В. Мартынова

ИНОСТРАННЫЕ ИНВЕСТИЦИИ В ЧАСТНЫЙ БИЗНЕС: ВОЗМОЖНОСТЬ ПОЛУЧЕНИЯ

В последние несколько лет сложилась такая ситуация, что больше нет необходимости привлечения иностранных средств в экономику страны на общегосударственном уровне. Подобные вложения уже оказали достаточное влияние на наше государство как с положительной (реформы все-таки сдвинулись с места), так и с отрицательной стороны (большие суммы по обслуживанию долга, инфляция от резкого притока больших денежных сумм, нецелевое использование средств, падение международного кредитного рейтинга отдельных государственных предприятий из-за возрастающего долга страны в целом). Анализу эффективности, целесообразности и последствий международных заимствований на государственном уровне было посвящено много публикаций, но этот этап практически закончился, уступая место более тонкой настройке российской экономики - через отдельные предприятия. Вопрос остается в том, сможет ли частное предприятие получить доступ к иностранным инвестициям, а если получит, распорядится ли оно ими достаточно эффективно?

Темп экономического роста в России в 2000 - 2001 гг. был выше, чем в любом предыдущем периоде с начала реформирования экономики. Рост ВВП составил 8,3 % в 2000 г. и порядка 5 % в 2001 г. Содействие и стимулирование такого роста оказали международные кредитные институты, резко увеличив ассигнования в Россию, причем, не заменяя, а дополняя прочие источники финансирования.

За прошедшие 10 лет реформ в России крупнейшим иностранным инвестором в частный сектор российской экономики стал Европейский банк реконструкции и развития (ЕБРР). Основными по объему российскими заемщиками банка являются предприятия негосударственного сектора, на которые приходится 87 % одобренного финансирования из собственных средств банка и 84 % общей по России суммы заключенных кредитных и инвестиционных соглашений. Общая стоимость принятых проектов по России с участием ЕБРР за прошедшие 10 лет превысила 13 млрд. евро. При этом сумма одобренных вложений собственных средств ЕБРР составила около 4 млрд. евро. В 2000 г. России годовой объем вложений ЕБРР более чем удвоился - с 217 млн. евро в 1999 г. до 579 млн. евро, а ее доля в годовом объеме сделок фонда возросла с 10 до 22 %. На 2002 г. руководство ЕБРР готово участвовать в проектах на сумму 1 млрд. евро, что увеличит долю России в инвестиционном портфеле ЕБРР до 30 %.

Европейский банк реконструкции и развития объявил о рекордном - почти 10-кратном - росте прибыли по итогам 2001 г. По данным ЕБРР, прибыль банка за I квартал составила 35,9 млн. евро по сравнению с 3,8 млн. евро годом ранее. Рост прибыли в 9,4 раза в банке объясняют увеличением процентных доходов по кредитам, которые становятся менее рискованными: объем резервов по ним уменьшается.

Для рассмотрения различных проектов малого и среднего бизнеса в регионах было создано 11 региональных фондов венчурного капитала. Особо следует отметить Российский фонд поддержки малого бизнеса (РФПМБ) ЕБРР, созданный в 1994 году. Размер фонда - 300 млн. долл. Это многосторонний фонд, финансируемый ЕБРР и правительствами стран "Большой семерки".

С региональной точки зрения нам ближе венчурный фонд для Центрального Черноземья. Рассмотрим его деятельность в нашем регионе. Фонд "ИГЛ Черноземье" основан в 1997 г. и является одним из 11 региональных венчурных фондов, созданных ЕБРР для осуществления капиталовложений в российские предприятия. География деятельности фонда может охватывать всю Россию, однако есть условие - 75 % капитала должно быть размещено на предприятиях Центрально-Черноземного региона. Фонд ориентирован на предприятия среднего бизнеса. Финансирование происходит в акционерный капитал путем приобретения пакета акций, обеспечивающего блокирующее меньшинство.

"Рабо-Черноземье", компания, управляющая данным фондом, располагается в Воронеже. Управляющий фондом - Йерун Ондерделинден. Итогом работы фонда в 1997 - 2000 гг. стали 5 профинансированных инвестиционных проектов: ОАО "Полипак" (упаковка), ОАО "Стройдеталь" (строительные материалы), ОАО "БЭЗРК" (рыбные комбикорма), ЗАО "Кодотел" (CDMA-телефония), ОАО "Липецкий хладокомбинат" (мороженое).

В 2001 г. к ним прибавилось еще несколько, в том числе финансирование ОАО Кондитерская фирма "ТАКФ". Процесс предоставления средств был длительный и непростой. Еще за два года до получения финансирования фирме пришлось полностью пересмотреть систему управления финансами фирмы. Начался переход на систему бюджетирования, которая является одним из самых тонких инструментов управления и анализа финансовых потоков.

Для осуществления на практике необходим хорошо подготовленный персонал, программное обеспечение для оперативной обработки и анализа большого спектра данных, а главное, большое желание руководителей всех подразделений считать средства своего предприятия. В России полностью этого еще никто не добивался, однако, уже стремление к

этому расценивается экспертами компаний, управляющих венчурными фондами, как желание работать эффективно. Инвестирование средств в основном осуществляется через акционерный капитал, а предпосылкой увеличения стоимости акций и доходов по ним есть эффективная работа предприятия.

На примере ОАО Кондитерская фирма "ТАКФ" видно, что инвестирование происходит только тогда, когда предприятие поддерживает свои финансовые показатели на оптимальном уровне. Добиться такого уровня показателей помогают сами эксперты фонда, внося коррективы в предоставляемые им бюджеты предприятия, ставя тем самым жесткие условия по расходованию средств.

С одной стороны, вмешательство в работу фирмы может показаться пугающим, ведущим к потере самостоятельности, но, с другой стороны, стоит понимать, что у фонда нет желания завладеть предприятием, а есть только нормальное стремление получить доход на вложенные средства, кроме того, если подобный внешний контроль научит предприятие работать более эффективно, то такой опыт пригодится фирме и после окончания инвестиционного проекта.

Отвечая на вопрос, поставленный в статье, можно сказать - получить иностранные инвестиции (равно как и отечественные) вполне реально, если у предприятия есть действительное желание работать, и оно не опасается пристального внешнего контроля и согласно выполнять условия инвестора.

УДК 336.6:338.43

Л. Н. Чайникова

ПРОГНОЗИРОВАНИЕ ПОТРЕБНОСТИ В КАПИТАЛЕ НА СЕЗОННЫХ ПЕРЕРАБАТЫВАЮЩИХ ПРЕДПРИЯТИЯХ АПК

В условиях рыночной экономики финансовое планирование является актуальным. Важный элемент планирования - финансовое прогнозирование, к основным задачам которого относятся установление: объема финансовых ресурсов в предстоящем периоде, источников их формирования, а также путей наиболее эффективного использования [1]. Прогнозирование позволяет рассматривать складывающиеся тенденции в проведении финансовой политики с учетом воздействия на нее внутренних и внешних факторов и на основе их анализа определять перспективы финансовой стратегии [2].

На деятельность перерабатывающих предприятий АПК, таких как сахарные и маслособойные, существенное влияние оказывает фактор сезонности, проявляющейся в ограниченности сроков поставок сырья, вследствие чего потребности в капитале на этих предприятиях в течение года различны. Данные предприятия на момент начала сезона переработки испытывают недостаток собственных средств и поэтому вынуждены привлекать заемные средства. Кроме того, этим предприятиям самим необходимо кредитовать своих сельхозпроизводителей. Имея прогноз потребности в капитале на предстоящий период, указанные предприятия смогут заранее оценить необходимость во внешнем финансировании и рационально распределить денежные средства.

В связи с этим нами ставится задача разработать экономико-математическую модель, позволяющую прогнозировать потребности в капитале на сезонных перерабатывающих предприятиях АПК.

В качестве показателя, являющимся базовым для моделирования потребности в капитале в предстоящем периоде, нами использован коэффициент капиталоемкости реализации продукции (K_c), рассчитанный по формуле:

$$K_c = \frac{\text{СРЕДНЯЯ ВЕЛИЧИНА}}{\text{ВЫРУЧКА ОТ РЕАЛИЗАЦИИ}}, \quad (1)$$

где средняя величина капитала соответствует среднегодовой величине валюты актива баланса.

Коэффициент капиталоемкости реализации продукции показывает, какой объем капитала задействован для обеспечения выпуска единицы продукции и позволяет учесть отраслевые особенности операционной деятельности [3].

В качестве исследуемых объектов нами выбраны 5 сахарных и 3 маслособойных завода Тамбовской области.

В табл. 1 приведены суммарные годовые численные значения коэффициентов капиталоемкости реализации продукции по группам сахарных и маслособойных предприятий в период 1996 - 1999 гг.

1 Динамика коэффициента капиталоемкости реализации продукции по сахарным и маслособойным предприятиям Тамбовской области

Годы	1996	1997	1998	1999
Сахарные	12,41	12,10	6,84	3,73
Маслособойные	2,770	2,737	2,510	1,680

Для прогнозирования коэффициента капиталоемкости необходимо подобрать аналитическую функцию, которая адекватно описывала фактические данные табл. 1.

Анализ данных табл. 1 показывает, что фактические численные значения коэффициентов капиталоемкости реализации продукции сначала медленно, а затем резко уменьшаются. Дальнейший характер динамики этих данных с течением времени можно установить на основе качественного анализа изменений коэффициентов капиталоемкости реализации продукции. Так при стабильной работе предприятий данный коэффициент не претерпевает существенных изменений, и его величина может оставаться постоянной в течение ряда лет. Следовательно, при стабилизации финансового положения исследуемых предприятий реальные кривые, построенные по данным табл. 1 должны асимптотически приближаться к положительной постоянной величине и тогда их вид примет форму логистических кривых.

Математическая функция логистической кривой имеет следующий вид:

$$Y_t = \frac{K}{1 + A + B \cdot t}, \quad (2)$$

где $Y_t = K_c$; t - порядковый номер периода; K , A , B - параметры кривой.

После выбора адекватной математической функции необходимо оценить параметры (K , A , B) математической функции (2) для сахарных и маслособойных предприятий.

Для решения поставленной задачи нами был использован метод трех точек. В связи с этим для расчета параметров формулы (2) нами взяты уровни средние геометрические.

Численные значения средних геометрических уровней по сахарным и маслособойным предприятиям приведены в табл. 2.

2 Фактические средние геометрические и расчетные значения коэффициентов капиталоемкости реализации продукции по сахарным и маслособойным предприятиям

Года	Уровни	Значения коэффициентов капиталоемкости					
		Сахарные предприятия			Маслособойные предприятия		
		Факт. средн.	Расчетные	Δ , %	Факт. средн.	Расчетные	Δ , %
1997	Y_0	12,25	12,200	-0,40	2,75	2,749	-0,04
1998	Y_1	9,10	9,020	-0,88	2,62	2,620	0,00
1999	Y_2	5,05	4,978	-1,42	2,05	2,050	0,00
2000	Y_3	-	2,076	-	-	0,899	-
2001	Y_4	-	0,740	-	-	0,200	-

Интервалы между уровнями были приняты равными одному году. Параметры математической функции (2) логистической кривой были определены по формулам [4]. В табл. 3 приведены численные значения параметров функции (2), рассчитанных по формулам [4] для исследуемых предприятий.

3 Численные значения оценочных параметров

логистической кривой

Параметры	Сахарные предприятия	Маслобойные предприятия
<i>K</i>	14,64	2,778
<i>A</i>	-0,7	1,990
<i>B</i>	0,494	0,770

В конечном виде экономико-математические модели, позволяющие определить прогнозные потребности в капитале, имеют следующий вид. Для предприятий **сахарных**

$$Y_t = \frac{14,64}{1 + 10^{-0,7 + 0,494t}}, \quad (3)$$

маслобойных

$$Y_t = \frac{2,778}{1 + 10^{-1,99 + 0,77t}}, \quad (4)$$

Расчетные значения, полученные по формулам (3), (4) для уровней Y_0, Y_1, Y_2 и прогнозные значения для уровней Y_3, Y_4 , что соответствуют 2000 г. и 2001 г., а также величины относительных отклонений расчетных значений от фактических численных значений приведены в табл. 2. Данные об относительных отклонениях расчетных значений коэффициента капиталоемкости по полученным формулам (3), (4) от фактических средних, приведенных в табл. 2 позволяют считать, что математические функции (3), (4) адекватно описывают динамику изменения коэффициентов капиталоемкости.

Таким образом, разработанные экономико-математические модели могут быть использованы при прогнозировании потребности в капитале для сахарных и маслобойных предприятий Тамбовской области.

СПИСОК ЛИТЕРАТУРЫ

- 1 Жариков В. Д., Патеев Б. А., Чайникова Л. Н. Планирование технико-экономических и финансовых показателей на предприятии: Учебное пособие. Тамбов: Тамб. гос. техн. ун-т, 1999. 82 с.
- 2 Ковалев В. В. Управление финансами: Учебное пособие. М.: ФБК-ПРЕСС, 1998. 160 с.
- 3 Бланк И. А. Финансовый менеджмент: Учебный курс. К.: Ника - Центр, 1999. 528 с.
- 4 Четыркин Е. М. Статистические методы прогнозирования. 2-е изд., перераб. и доп. М.: Статистика, 1977.
- 5 Воронин В. Г., Денискин В. В., Сирота С. М. Экономико-математические методы планирования на предприятиях пищевой промышленности. М.: Легкая и пищевая промышленность, 1981. 272 с.

Кафедра "Финансы и кредит"

УДК 336:342.55

Н. В. Мартынова, А. Э. Бажилин

ФИНАНСОВЫЕ ПРОБЛЕМЫ МЕСТНОГО САМОУПРАВЛЕНИЯ

Местное самоуправление в Российской Федерации занимает особый уровень власти - власти, наиболее приближенной к населению. Именно здесь решаются основные вопросы жизнеобеспечения граждан, социально-экономического развития городов и сел. В Федеральном законе "Об общих принципах организации местного самоуправления в Российской Федерации" все эти вопросы названы вопросами местного значения. Понятно, что для их решения необходима соответствующая экономическая база, которой сегодня нет.

Согласно аналитическим исследованиям экономистов 32 % от расходов консолидированного бюджета страны и 32 % обязательств, это обязательства местных бюджетов, тогда как их доходы в консолидированном бюджете составляют всего 18 - 20 %. То есть наблюдается почти полуторкротное, а порой даже двукратное превышение обязательств над возможностями.

Реализация конституционных гарантий самостоятельности органов местного самоуправления в решении вопросов местного значения во многом зависит от закрепления в действующем законодательстве механизмов обеспечения стабильных источников пополнения местных бюджетов. Основой самостоятельности местных бюджетов должны являться местные налоги и сборы.

В соответствии со статьей 15 Налогового кодекса перечень местных налогов ограничивается 5 (ранее 23) налогами и сборами, 2 из которых, земельный налог и налог на имущество физических лиц, прекращают свое действие при введении на территории субъекта Российской Федерации налога на недвижимость. Налоговый кодекс, перегруппировав таким образом доходы бюджетов различных уровней, без преувеличения обескровил местные бюджеты.

В условиях отсутствия достаточного количества собственных доходов у подавляющего числа местных бюджетов, расходы обеспечиваются за счет предоставляемой государством финансовой помощи. Большинство местных бюджетов содержится за счет финансовой помощи из бюджетов субъектов Российской Федерации. В нарушение всего действующего законодательства о местном самоуправлении более 2 тысяч муниципальных образований лишены закрепленного в Конституции России права сформировать местные бюджеты и вынуждены работать как бы по сметам. Между тем, если муниципальное образование не располагает реальными возможностями сформировать местный бюджет, ни о какой самостоятельности органов местного самоуправления в решении вопросов местного значения не может быть и речи. Сама возможность решения данных вопросов становится в этих условиях призрачной.

Но и эффективность предоставления такой помощи остается крайне низкой в силу того, что до сих пор не принят федеральный закон "О минимальных государственных социальных стандартах", который должен быть положен в основу определения минимальной бюджетной обеспеченности местных бюджетов.

В условиях хронического отсутствия финансовых ресурсов для решения вопросов местного значения органы местного самоуправления испытывают дополнительные трудности, связанные с тем, что различными федеральными нормативами, правовыми актами и актами субъектов Российской Федерации они наделены отдельными государственными полномочиями без передачи необходимых для их осуществления финансовых и материальных средств.

Отсутствие системы оценок потребностей на уровне местных властей создает противоречия между разными уровнями власти при обсуждении бюджетных проблем.

Еще в 1995 году Федеральным законом "Об общих принципах организации местного самоуправления в Российской Федерации" было введено понятие "государственный минимальный социальный стандарт", которое было призвано стать механизмом формирования объективной, первичной информации для определения финансовых нормативов формирования бюджетов всех уровней.

В соответствии с названным законом бюджетное регулирование, расчеты и формирование минимальных местных бюджетов осуществляются на основе государственных минимальных социальных стандартов. "Государственный минимальный социальный стандарт - установленный законодательством Российской Федерации минимальный уровень гарантий социальной защиты, обеспечивающий удовлетворение важнейших потребностей человека". На сегодняшний день таких законов нет.

Понятие государственных минимальных социальных стандартов и минимальной бюджетной обеспеченности являются ключевыми элементами действующего законодательства, регулирующего межбюджетные отношения в Российской Федерации, в первую очередь Бюджетного кодекса и Федерального закона "О финансовых основах местного самоуправления Российской Федерации". До тех пор, пока эти стандарты не утверждены, никаких цивилизованных межбюджетных отношений не может быть. В то же время Правительство страны не включило данный законопроект в план подготовки проектов федеральных законов.

Закон, конечно же, должен разрабатываться, и его концепция серьезным образом должна быть увязана с концепцией закона о социальных стандартах. Эта связь должна проявиться так, чтобы бюджетная обеспеченность могла гарантировать достижение минимальных социальных стандартов и выход на полную социальную обеспеченность или, по крайней мере, выполнение тех федеральных законов, которые уже приняты Государственной Думой.

В рамках закона предполагается расчёт нормативов бюджетной обеспеченности, исходя из полного бюджета муниципального образования, обеспечивающего выполнение всех социальных федеральных законов, социального и минимального бюджетов.

Только с введением института минимальных социальных стандартов, посредством федерального закона и включения его в реальный процесс межбюджетных отношений, можно будет говорить о том, что в стране в целом завершился первый, предварительный этап формирования бюджетной системы страны. За введением института минимальных

государственных социальных стандартов стоит не только прозрачность, технологичность и логическая завершенность бюджетной системы, но и новое качество, которое она приобретает. В этом случае бюджетная система становится реальным, социально-экономическим инструментом развития муниципальных образований и России в целом.

Кафедра "Финансы и кредит"

УДК 65. 011. 46

Э. Ю. Цеплая

ПУТИ ПОВЫШЕНИЯ ЭКОНОМИЧЕСКОЙ ЭФФЕКТИВНОСТИ ДЕЯТЕЛЬНОСТИ ПРЕДПРИЯТИЙ МОЛОЧНОГО ПОДКОМПЛЕКСА

Проводимая государством в 1990 годах аграрная политика в условиях радикального экономического реформирования оказала разрушающее воздействие на все подкомплексы АПК. Особенно сильно ее негативное влияние сказалось на одном из важнейших подкомплексов АПК - молочном, который представляет собой интегрированную систему технологически и экономически взаимосвязанных отраслей животноводства, молочной промышленности, полевого пастбищного кормопроизводства, комбикормовой и микробиологической промышленности, машиностроения для указанных отраслей, торговли и общепита, других связанных с ними отраслей и производств, а также производственной, социальной и рыночной инфраструктуры.

В настоящее время молочное скотоводство находится в кризисном состоянии и характеризуется структурным сдвигом производства молока из общественного сектора в индивидуальный - прежде всего в личные хозяйства населения. Молочное скотоводство Тамбовской области характеризуется значительным сокращением поголовья крупного рогатого скота и молочного стада коров (с 301,8 тыс. гол. в 1990 г. по 136,5 в 2001 г.), спадом валового производства молока почти на 66 %, за анализируемый период, продуктивности коров, ухудшением показателей воспроизводства стада в общественном секторе, убыточностью отрасли. При этом существующая система закупочных цен и дотаций на молоко даже не покрывает издержек на его производство.

Молочная промышленность области также находится в состоянии глубокого трансформационного кризиса, вызванного спадом производства молока в сельском хозяйстве и разрывом межотраслевых связей. Снижение объемов выпуска продукции в молочной индустрии достигло 97 % в производстве цельномолочной продукции, 83 % - в производстве масла, около 64 % - в производстве сыра и 89 % в производстве сухих молочных продуктов. Наиболее быстрыми темпами сократился выпуск цельномолочной продукции вследствие снижения потребительского спроса за счет увеличения доли продажи молока населению сельхозпредприятиями в непереработанном (сыром) виде и повышением уровня внутреннего потребления молока в домашнем хозяйстве. Также из-за снижения покупательной способности населения произошло падение объемов производства продуктов, на изготовление которых требуется большое количество сырья. Спад производства сопровождается снижением практически всех показателей экономической эффективности молкомбинатов, инфляционным росте затратности производства и сбыта выпускаемой продукции, резким сокращением коэффициента использования производственных мощностей. В настоящее время мощ-ности используются по выработке сыра сычужного лишь на 37,9 %, цельномолочной продукции - 4,8 %, масла животного - 32,6 %. Вызывает обеспокоенность усиление обособленности перерабатывающих предприятий от сельскохозяйственных товаропроизводителей в результате их монопольного положения.

Подобные явления в молочном подкомплексе региона во многом обусловлены проводимой правительством России финансово-кредит-ной политикой, следствием которой являются инфляционные процессы, нарастающие объемы неплатежей и ценовой диспаритет на материально-технические ресурсы, сельскохозяйственную продукцию и агропромышленные товары, деформация структуры затрат на технологических стадиях движения продукта к потребителю, сокращение доли молочного скотоводства, несправедливое распределение выручки за реализацию конечной продукции молочного подкомплекса между участниками рынка молока и молокопродуктов. Трансформационные процессы в подкомплексе не рассматривались как сложные экономические явления, поддающиеся оценке и целевому воздействию на этапах своего развития.

Для совершенствования функционирования молочного подкомплекса и повышения его экономической эффективности в условиях неустойчивой экономики и развивающихся рыночных отношений предлагается осуществить следующие мероприятия:

1. Необходима бюджетная поддержка отраслей подкомплекса, в первую очередь, молочного скотоводства, которые в новых условиях пока не могут приспособиться к функционированию рыночного механизма. Установление научно-обоснованного уровня цен и дотаций на молоко, покрывающих издержки сельскохозяйственного производства, позволит восстановить расширенное воспроизводство в отрасли. Государственные инвестиции, осуществляемые в молочное скотоводство, вызовут положительный эффект и позволят при условии эффективной организации государственных закупок значительно улучшить ситуацию в молочной промышленности.

2. Федеральным и региональным органам власти необходимо осуществить комплекс мер по обеспечению нормального воспроизводственного процесса в молочном подкомплексе и создать условия для заинтересованности предприятий молочной промышленности в направлении инвестиций на технологическое перевооружение собственных мощностей и на формирование стабильных сырьевых зон. Инвестиционные приоритеты в подкомплексе в настоящий момент находятся в сырьевых районах, где необходимо восстановить поголовье и продуктивность дойного стада, технически перевооружить и модернизировать производство молока. Предприятиям молочной промышленности, сохраняя имеющиеся производственные мощности, следует стремиться к интеграции с аграрным сектором, внедрению современных высокопроизводительных ресурсосберегающих технологий, расширению ассортимента выпускаемых товаров и повышению на этой основе эффективности функционирования и достижению конкурентных преимуществ.

3. В сложившихся условиях хозяйствования на региональном уровне требуется проведение комплекса мер по совершенствованию хозяйственного механизма в молочном подкомплексе, преодолению противоречий в экономических интересах участников рынка молока и молокопродуктов в технологических переделах и их движения к конечному потребителю, путем активизации развития интеграционных процессов в молочном подкомплексе. Интегрированные формирования позволяют снижать издержки производства и обращения, аккумулировать и привлекать дополнительные финансовые средства, сосредотачивая их на удовлетворении важнейших приоритетов развития планирующей системы, гибко реагировать на изменяющуюся конъюнктуру рынка и за счет этого обеспечивать рост эффективности и конкурентных преимуществ. Аграрные производители и молкомбинаты органически взаимосвязаны в технологическом процессе, что в развитой экономике обеспечивает единство их целей и интересов.

4. При проведении кооперирования и интеграции увеличивается объем и эффективность потребления промежуточного продукта, устанавливаются, как правило, обоснованные ценовые соотношения на сырье и готовую продукцию участниками агропромышленной интеграции и торговыми структурами и согласовывается распределение денежной выручки (прибыли), полученной на конечной стадии производства и реализации продукта, совершенствуется хозяйственный механизм экономических и других взаимоотношений между участниками интеграции.

5. Организация интегрированных формирований в молочном подкомплексе должна осуществляться с учетом следующих принципов:

- приоритет потребителя в требованиях к производству и сбыту продукции;
- сбалансированность объемов производства, переработки, сбыта молока и молокопродуктов;
- оптимизация сырьевых зон с охватом индивидуального сектора производства и времени доставки молока договаривающимися сторонами;
- приближение переработки к производству молока;
- сбалансированность материально-технического, технологического и информационного обеспечения производства на всех этапах движения товара к конечному потребителю.

6. Необходимо продолжить внедрение в производство технических решений, позволяющих в рамках существующих технологических процессов или путем их модернизации значительно повысить коэффициент использования составных частей молока при сохранении питательной ценности продуктов, увеличить их выпуск из тех же ресурсов сырья. Положительную роль играет частичная замена молочного жира растительным при изготовлении молока. Необходимо увеличивать выпуск низкокалорийной, биологически полноценной продукции, обогащенной добавками, с пониженным содержанием жира. Сравнительный анализ данных молзаводов в настоящий момент и варианта оптимизации производственной программы показал, что рационализация структуры переработки молока позволяет увеличить объем производства продукции при снижении общего количества перерабатываемого молока, снизить затраты и увеличить прибыль. При сохранении того же количества ассортимента молочной продукции потребуется молока на 5 % меньше. При этом коммерческая себестоимость продукции снизится на 21 %, а прибыль увеличится на 6,6 %.

7. Для организации системы анализа и планирования денежных потоков необходимо создание современной системы управления финансами, основанной на разработке и контроле исполнения системы бюджетов предприятия. Она позволит установить жесткий текущий и оперативный контроль за поступлением и расходованием средств, создать реальные условия для выработки эффективной финансовой стратегии.

СПИСОК ЛИТЕРАТУРЫ

1. Промышленность Тамбовской области: Статистический сборник. Тамбов. 2000. 88 с.

Кафедра "Финансы и кредит"

УДК 802.0:801

О. В. Минеева

ЛЕКСИЧЕСКИ ЗАВИСИМЫЕ ИНФИНИТИВ И ГЕРУНДИЙ В КОНТЕКСТЕ РАЗЛИЧНЫХ ПОДХОДОВ К ОБУЧЕНИЮ ГРАММАТИКЕ

Неличные формы глагола являются одним из сложных аспектов грамматики английского языка как с лингводидактической, так и с методической точки зрения. С целью разработки модели обучения инфинитиву и герундию в комплементарной зависимой функции в данной статье предпринимается попытка проанализировать предложенные Р. Бэтстоуном подходы к обучению грамматике: *teaching grammar as product, teaching grammar as process, teaching grammar as grammaticization* [1, 2].

Согласно первому подходу, названному нами структурно ориентированным, Р. Бэтстоун рассматривает грамматику с аналитической точки зрения, т.е. как набор грамматических категорий и форм, дающих представление о языке как о системно-структурном образовании. Такой подход предполагает две ступени в изучении грамматики: распознавание (*noticing*) языкового материала и его тренировку (*structuring*), т.е. манипулирование формами, их трансформацию и комбинирование.

В основе этого подхода - четкий план пошагового изучения языкового материала. Это дает возможность обучаемым определить место любой грамматической структуры в общей языковой системе, тем самым, оказывая на них значительное мотивационное воздействие. Еще одним достоинством данного подхода является его гибкость: хотя набор конкретных грамматических форм определяется учебной программой, решение о том, как эти языковые явления следует предъявлять обучаемым, остается за учителем.

Структурно ориентированный подход подразумевает управление познавательной деятельностью обучаемых. Главным при этом является вопрос: как и в какой мере необходимо его управлять? В разных видах упражнений на распознавание грамматических форм и их тренировку возможно изменение степени самостоятельности обучаемых (табл. 1, 2; упр. 1, 2

Упражнения на распознавание грамматических форм по степени самостоятельности обучаемых	
Минимальная	Максимальная
Учащемуся предоставляется подробная информация о формах и их функциях	Учащегося подталкивают к самостоятельной выработке информации о формах и их функциях

Упражнение 1

Study: We can use to or -ing after: *dread, hate, like, love* and *prefer*. Sometimes there is a difference in meaning and sometimes there isn't. Generally, the -ing form refers to a situation 'in general' and the to-infinitive refers to a future event:

1a I love/like watching TV.	1b I love/like to watch TV. (same meaning)
2a I hate disturbing you. (in general)	2b I hate to disturb you. (but I'm going to)
3a I dread visiting the dentist. (in general)	
3b I dread to think about what has happened. (so I try not to) (Not "I dread thinking")	
4a I prefer walking to cycling. (in general)	4b I prefer to wait here. (now)
5a I'd love sailing if I could afford it. (in general)	
5b I'd love to sail if I could afford it. (at some time in the future)	

Упражнения на тренировку грамматических форм по степени самостоятельности обучаемых	
Минимальная	Максимальная
Механическое манипулирование формами или их повторение	Учащемуся приходится отбирать или изменять формы для четкой и ясной передачи значения

Упражнение 2

Write: Supply the correct forms. Give two forms where both are possible.

- I love *watching / to watch* old films. (watch)
- I hate for buses. (wait)
- I hate you this, but your jacket's torn. (tell)
- I dread for the telephone to ring. (wait)
- I prefer at home to at restaurants. (eat, eat)
- What will you have? - I'd prefer steak, please. (have)
- Would you like to the beach with us tomorrow? (come)

Упражнения на распознавание и тренировку - необходимые компоненты обучения, но их недостаточно для эффективного овладения грамматикой. Структурно ориентированный подход не дает возможности перехода от знания структуры к способности быстро и гибко использовать ее. Исследования также показали, что он не способствует спонтанному языковому употреблению ключевых грамматических форм. Навыки, приобретенные учащимися в процессе обучения с использованием данного подхода, нередко теряются по окончании периода обучения. Чтобы этого не происходило, учащимся необходима значительная тренировка в употреблении форм языка с акцентом на их значения. Это способствует формированию у обучаемых системы грамматических знаний в виде большой сети шаблонов, которые они могут быстро извлекать. Все это служит необходимым инвентарем для управления коммуникацией.

Развитие способностей обучаемых эффективно использовать языковые структуры с акцентом на их функционирование в речи является главной задачей второго подхода к обучению грамматике, предложенного Р. Бэтстоуном, и названного нами подходом, ориентированным на значение (teaching grammar as process). Автор рассматривает грамматику как средство, которым обучаемые пользуются в дискурсе. В связи с этим отличительной его особенностью является развитие способностей и стратегий дискурсивного процесса. Реализация этого подхода предполагает использование заданий meaning-focused, в которых обучаемые могут эффективно выразить себя как участники дискурса. При этом они должны быстро "извлекать" языковые единицы, формулировать и выражать свои значения, взаимодействовать. Примером использования данного подхода является упр. 3.

Упражнение 3

Changing for the better?

Divide the class into two groups: group A is for bad habits (they are to prove that these habits make their life better). Group B is for good habits (they are sure that their good habits help them be healthy and happy). Have a debate.

Структурно ориентированный подход и подход, ориентированный на значение, радикально отличаются друг от друга: первый жестко управляет речевым поведением обучаемых, последний делает акцент на употребление языка самими обучаемыми. Использование того или иного подхода требует критического отношения со стороны учителя. Увлечение структурно ориентированным подходом нередко приводит к чрезмерному управлению обучаемыми. И, наоборот, приходится сдерживать активность обучаемых при использовании подхода, ориентированного на значение, моделируя контексты, способствующие активизации грамматики.

Недостатков, присущих рассмотренным подходам к обучению грамматике, лишен подход, направленный на развитие умения в использовании грамматики как средства коммуникации. В методической литературе данный подход называется лексически ориентированным (в интерпретации Р. Бэтстоуна teaching grammar as grammaticisation). В его основе лежит процесс грамматикализации, когда обучение начинается со слов, которые изменяются и комбинируются в коммуникативных целях. В результате этого происходит овладение грамматикой.

Многочисленные исследования [2, 3, 4] показали, что овладение языком, как родным, так и иностранным, происходит, как правило, по схеме: от лексики к грамматике (в отличие от обучения, которое строится от грамматики к лексике). Часто лексику называют основой английского языка. Каждое слово имеет свою грамматику - набор структур, в которых оно встречается. Разные значения слова употребляются в разных структурах. Значение слова определяет его взаимоотношения с другими словами. Следовательно, значение предполагает выбор. Управляемая тренировка, по определению, ограничивает выбор, что противоречит природе языка. В лексически ориентированных упражнениях грамматика является результатом выбора, сделанного самими обучаемыми (упр. 4).

Упражнение 4

Use all the words in Table A and Table B to make a story. You can add any other words you like. These pictures may help you, but they do not tell the whole story. Write your final version in Table C.



Table A

enjoy, suggest,
begin,(not)
expect, regret

Table B

drive, open,
touch, scream, run
away



Table C
Decide in which order your events took place.

1.
2.
3.



Обучаемым предоставляются слова и картинки, которые вместе образуют незаконченный рассказ. Их задача - объединить слова, добавив нужные (используя при этом знания грамматических структур), ясно сформулировать свою версию событий. Слова и картинки передают неполный сценарий, и неясно, как эти элементы соединены. Обучаемым необходимо создать свою интерпретацию, используя грамматику в коммуникативных целях. При этом важно не только создание индивидуальной версии событий, но и употребление конкретных грамматических форм, а именно, инфинитива или герундия после глаголов определенной семантики. Таким образом, в подобных упражнениях грамматика предстает не как готовый продукт, а как результат выбора сделанного самими обучаемыми.

Как показывает проведенный анализ подходов в интерпретации Р. Бэтстоуна, для обучения грамматике недостаточно использовать один из них, необходимо их комплексное применение, что образует адекватную основу для эффективного обучения неличным формам английского глагола в комплементарной функции.

СПИСОК ЛИТЕРАТУРЫ

- 1 Batstone R. Product and Process: Grammar in the Second Language classroom // Grammar and the Language Teaching. Eds. Bygate M., Tonkyn A., Williams E. Prentice Hall, 1994. p. 224 - 235.
- 2 Batstone R. Grammar. OUP, 1994. 146 p.
- 3 Willis D. The Lexical Syllabus. A new Approach to Language Teaching. Harper Collins Publishers, 1993. 136 p.
- 4 Lewis M. The Lexical Approach. London, 1993. 200 p.

Кафедра "Иностранные языки"

УДК 656.137:629.03

И. М. Курочкин, Д. Н. Коновалов, Ю. А. Молоствов

СОВЕРШЕНСТВОВАНИЕ ЭКСПЛУАТАЦИОННЫХ ПОКАЗАТЕЛЕЙ ТРАКТОРНЫХ ДВИЖИТЕЛЕЙ

При возделывании сельскохозяйственных культур движители колесных тракторов оказывают значительное влияние на физико-механические свойства почвы, ухудшая, в основном, ее плодородие. Поэтому данная тема актуальна и требует тщательного исследования эксплуатационных качеств колесных движителей. Требования, предъявляемые к движителям сельскохозяйственной техники, неоднозначны и зачастую противоречивы.

Так, обеспечение высоких тягово-сцепных качеств машин за счет увеличения эксплуатационного веса трактора может привести к переуплотнению почвы. Применение колес с большей шириной протектора и сдвоенных шин снимают проблему переуплотнения плодородного слоя почвы, но в результате суммарная площадь следов движителей увеличивается.

Рядом авторов предлагается в качестве повышения сцепления колес транспортных средств с грунтом противобуксовочные устройства, которые непосредственно монтируются на шину колеса (рис. 1). Существенный недостаток устройств заключается в затратах времени на монтажно-демонтажные операции, так как они носят периодический характер, а также в глубине воздействия грунтозацепов.

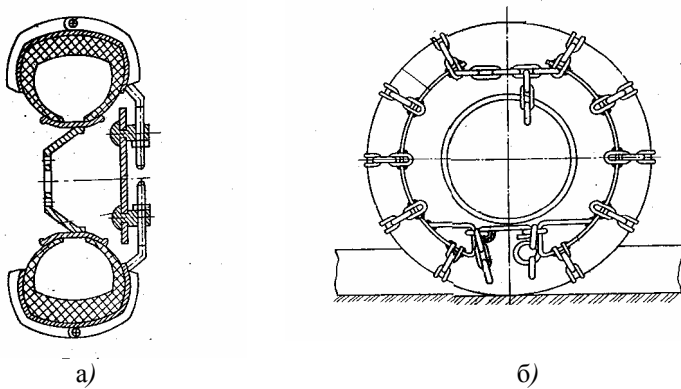

Рис. 1 Противобуксовочные устройства, монтирующиеся на шину колеса